

Τεχνικές Πληροφορίες Technical Information	3-10
Επεξήγηση Συμβόλων Symbol Explanation	11-12
Ευρετήριο Προφίλ Profile Index	13-18
Προφίλ 1:1 Profiles 1:1	19-38
Βασικές Τυπολογίες Basic Typologies	39-42
Τομές 1:2 Sections 1:2	43-159
Επάλληλα ανασυρόμενα Parallel lift & slide	43-108
Χωνευτά ανασυρόμενα Pocket lift & slide	109-142
Ανασυρόμενα με σταθερά Lift & slide with fixed	143-160
Υαλώσεις Glazings	161-162
Μηχανισμοί Mechanisms	163-174
Γενικές Κατεργασίες General Milling-Tooling Operations	175-188
Εξαρτήματα - Ελαστικά Accessories - Gaskets	191-202
Γενικές Πληροφορίες General Information	203-209

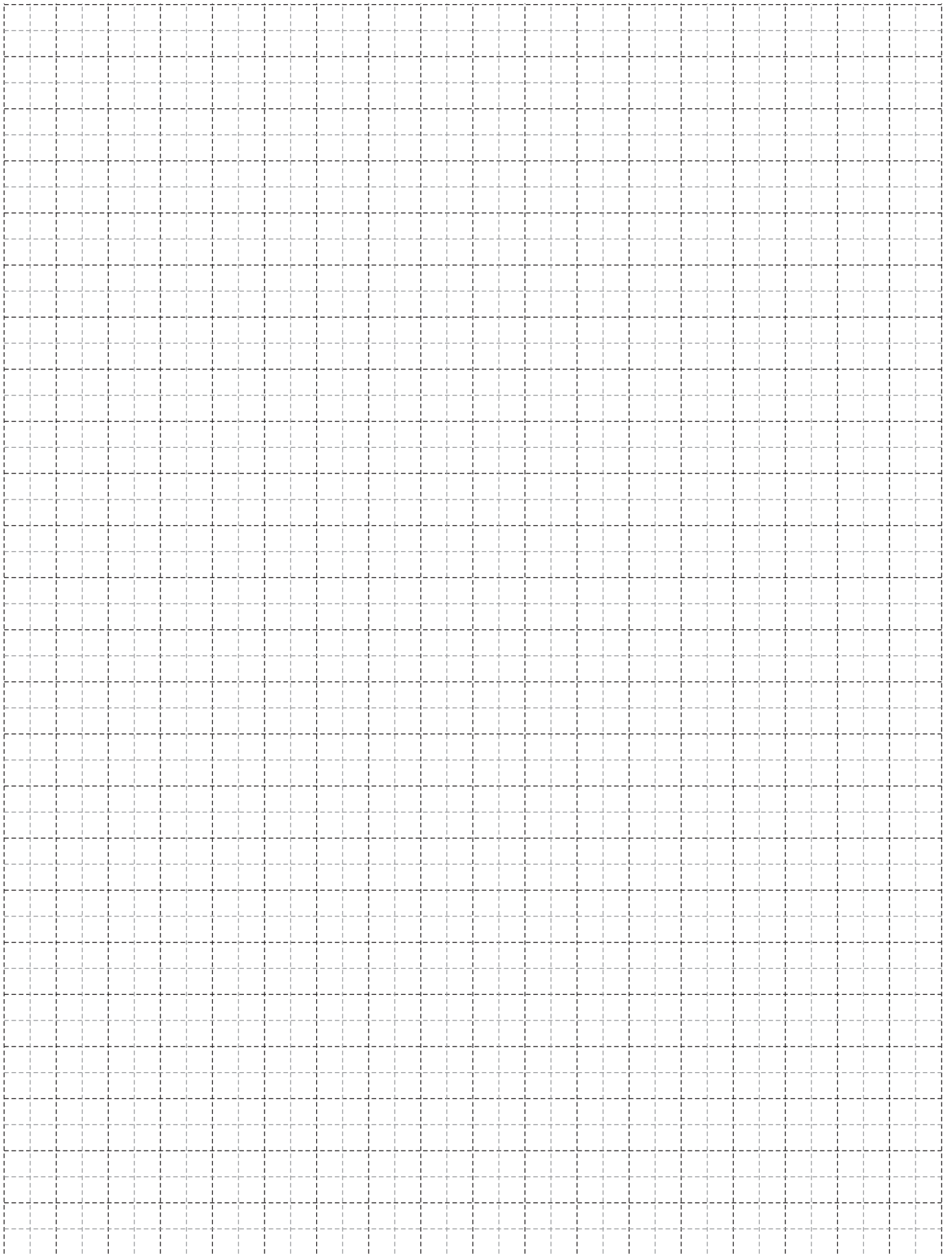

**Τεχνικές Πληροφορίες
Technical Information**

Βασικά χαρακτηριστικά | Basic characteristics

Σύστημα ανασυρομένων θερμομονωτικών κουφωμάτων με ιδιαίτερο χαρακτηριστικό τη στεγάνωση με ελαστικά EPDM.

Βασικά χαρακτηριστικά:

- Ανασυρόμενο σύστημα με πλάτος φύλλου 70mm.
- Ανύψωση και κύλιση με μηχανισμό βαρέως τύπου έως 400kg.
- Θερμομόνωση $U_i = 2,86 \text{ W/m}^2 \cdot \text{K}$.
- Ράουλα και οδηγό κύλισης από ανοξείδωτο ατσάλι.
- Κλειδαριά πολλαπλών σημείων.

Κατασκευαστικές δυνατότητες της σειράς:

- Δίφυλλο επάλληλο ανασυρόμενο τζάμι.
- Δίφυλλο επάλληλο ανασυρόμενο τζάμι (κοπή 90°).
- Τρίφυλλο επάλληλο ανασυρόμενο τζάμι.
- Τετράφυλλο φιλιτό ανασυρόμενο τζάμι.
- Εξάφυλλο φιλιτό ανασυρόμενο τζάμι.
- Μονόφυλλο χωνευτό ανασυρόμενο τζάμι.
- Μονόφυλλο χωνευτό ανασυρόμενο τζάμι συν συρόμενο παντζούρι.
- Μονόφυλλο χωνευτό ανασυρόμενο τζάμι συν συρόμενο με σίτα και παντζούρι.
- Δίφυλλο φιλιτό-χωνευτό ανασυρόμενο τζάμι.
- Δίφυλλο φιλιτό-χωνευτό ανασυρόμενο τζάμι συν συρόμενο παντζούρι.
- Δίφυλλο φιλιτό-χωνευτό ανασυρόμενο τζάμι συν συρόμενο με σίτα και παντζούρι.
- Μονόφυλλο ανασυρόμενο με σταθερό.
- Δίφυλλο ανασυρόμενο φιλιτό με σταθερό.
- Μονόφυλλα ανασυρόμενα δεξια-αριστερά με σταθερό στη μέση.

Πιστοποιήσεις:

- Ο σχεδιασμός, η διαδικασία παραγωγής, και ο ποιοτικός έλεγχος όλων των διατομών της Alumil έχουν πιστοποιηθεί με το Ευρωπαϊκό πρότυπο ISO 9001.
- Η διαδικασία της ηλεκτροστατικής βαφής που διεξάγεται στις εγκαταστάσεις της Alumil είναι πιστοποιημένη από QUALICOAT και RAL (GSB).

Thermal-break product line for lift & slide frames, with EPDM gasket sealing.

Basic characteristics:

- 70mm sash width.
- Lift & slide operation by German heavy duty mechanism up to 400kg.
- Thermal-break $U_i = 2,86 \text{ W/m}^2 \cdot \text{K}$.
- Sliding with steel rollers on stainless steel guide.
- Multi-point lock.

Product Line Construction Options:

- Two sash parallel lift & slide window.
- Two sash parallel lift & slide window (90 cutting).
- Three sash parallel lift & slide window.
- Four sash meeting stile lift & slide window.
- Six sash meeting stile lift & slide window.
- One sash pocket lift & slide window.
- One sash pocket lift & slide window with shutter.
- One sash pocket & slide window with fly-screen and shutter.
- Two sash meeting stile pocket lift & slide window.
- Two sash meeting stile pocket lift & slide window with shutter.

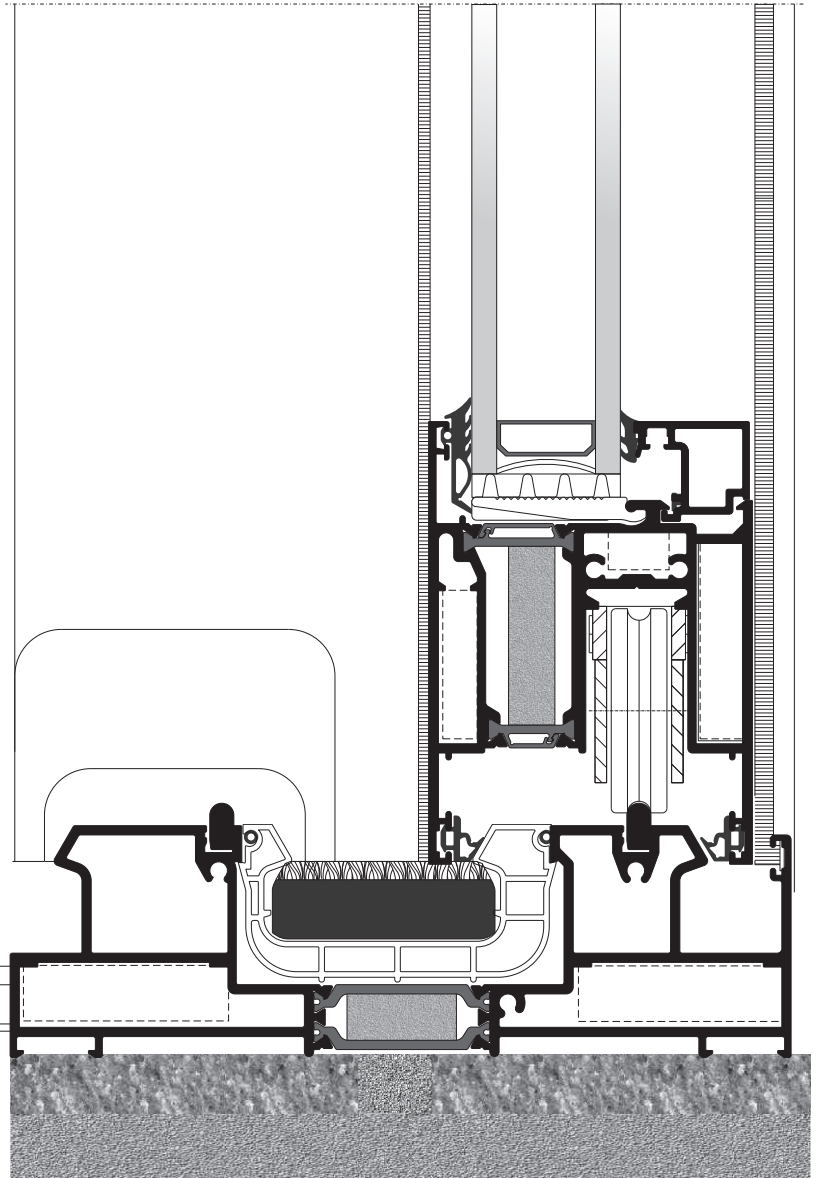

- Two sash meeting stile pocket & slide window with fly- screen and shutter.
- One sash lift & slide with fixed.
- Two sash lift & slide with fixed.
- One sash lift & slide with fixed in the middle.

Certifications:

- The design, the production process, and the quality control of all profiles produced by Alumil are certified with ISO 9001.
- The process of electrostatic powder coating is certified by QUALICOAT and RAL (GSB) in all plants operated by Alumil.

Βασικά χαρακτηριστικά | Basic characteristics

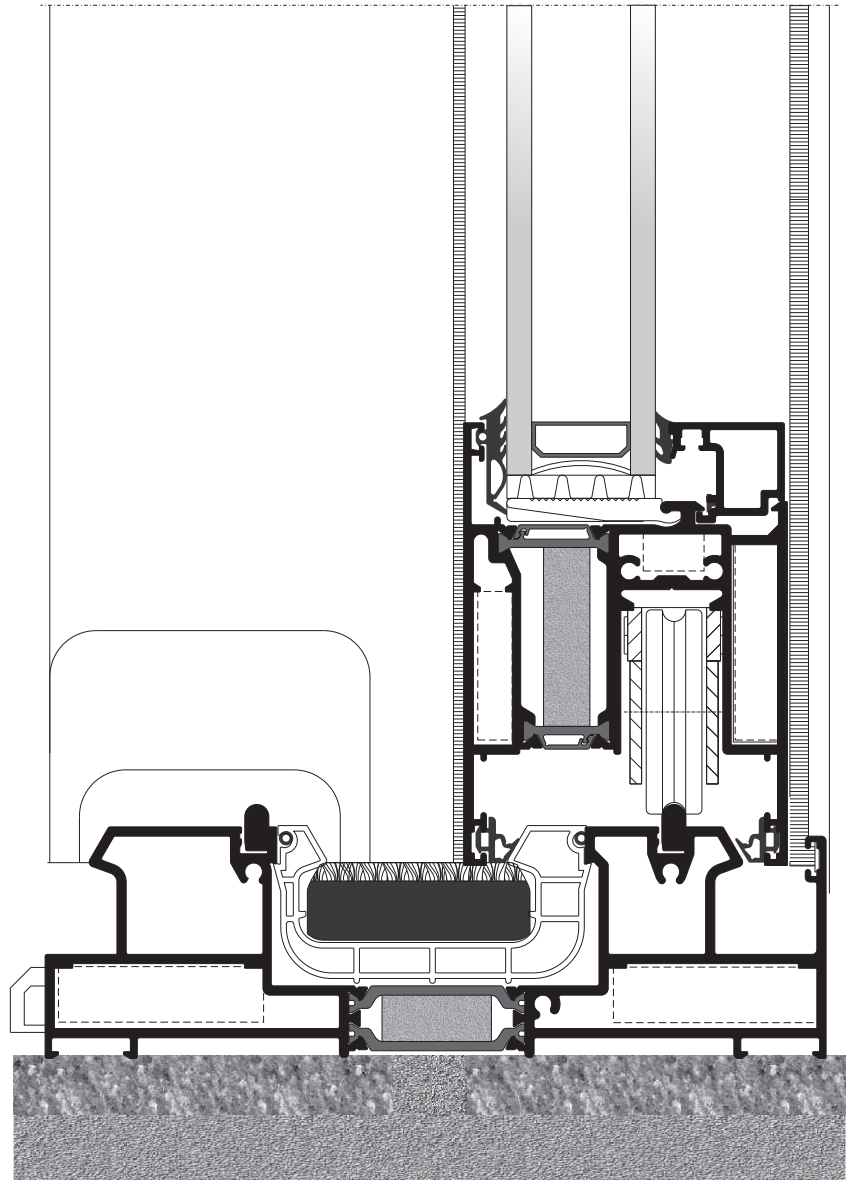

Κράμα αλουμινίου Aluminum alloy	AlMgSi (EN AW 6060)
Σκληρότητα Hardness	12 Webster ή 70 HB minimum 12 Webster or 70 HB minimum
Ελάχιστο πάχος Βαφής (H/B) Minimum Powder Coating Thickness	75μm minimum
Πάχος διατομών (min-max) Profile thickness (min-max)	1,8 - 2,2mm
Είδος θερμοδιακοπής Thermal-brake type	Μηχανική με παρεμβολή ειδικού τύπου πολυαμιδίου PA 6.6, πλάτους 18,5 και 24 mm σε φύλλο και κάσα PA 6.6 Mechanical with PA 6.6 special type polyamide at 18,5 and 24mm in sash and frame PA 6.6
Έλεγχος διαστάσεων διατομών Profile Geometry Control	Σύμφωνα με EN DIN 12020-2 EN DIN 12020-2 Compliant
Διαστάσεις Φύλλου (πλάτος \ Ύψος) Sash Depth dimensions (Width \ Height)	70mm \ 84mm, 95,5mm
Είδος κύλισης Slide type	Διπλά ράουλα με επένδυση τεφλον, πάνω σε ανοξείδωτο οδηγό Double teflon rollers on steel guide
Είδος υαλοπίνακα που μπορεί να δεχθεί Glazing type	Διπλός, έως 32mm Double, up to 32mm
Μέγιστο βάρος υαλοπινάκων Maximum glazing weight	400kg ανά φύλλο 400Kg per sash
Είδος στεγάνωσης Sealing	Οριζόντια και κάθετα με δύο σειρές από ελαστικά EPDM Horizontal and vertical using two rows of EPDM gaskets

Σημείωση: Τα επίσημα πιστοποιητικά δοκιμής μπορούν να σταλούν κατόπιν αιτήσεως.
Note: Official test certificates may be sent upon request.



**Οδηγός - Frame guide
S70702**



**Χαμηλός οδηγός - Short Frame guide
S70720**

Θερμομόνωση | Thermal insulation

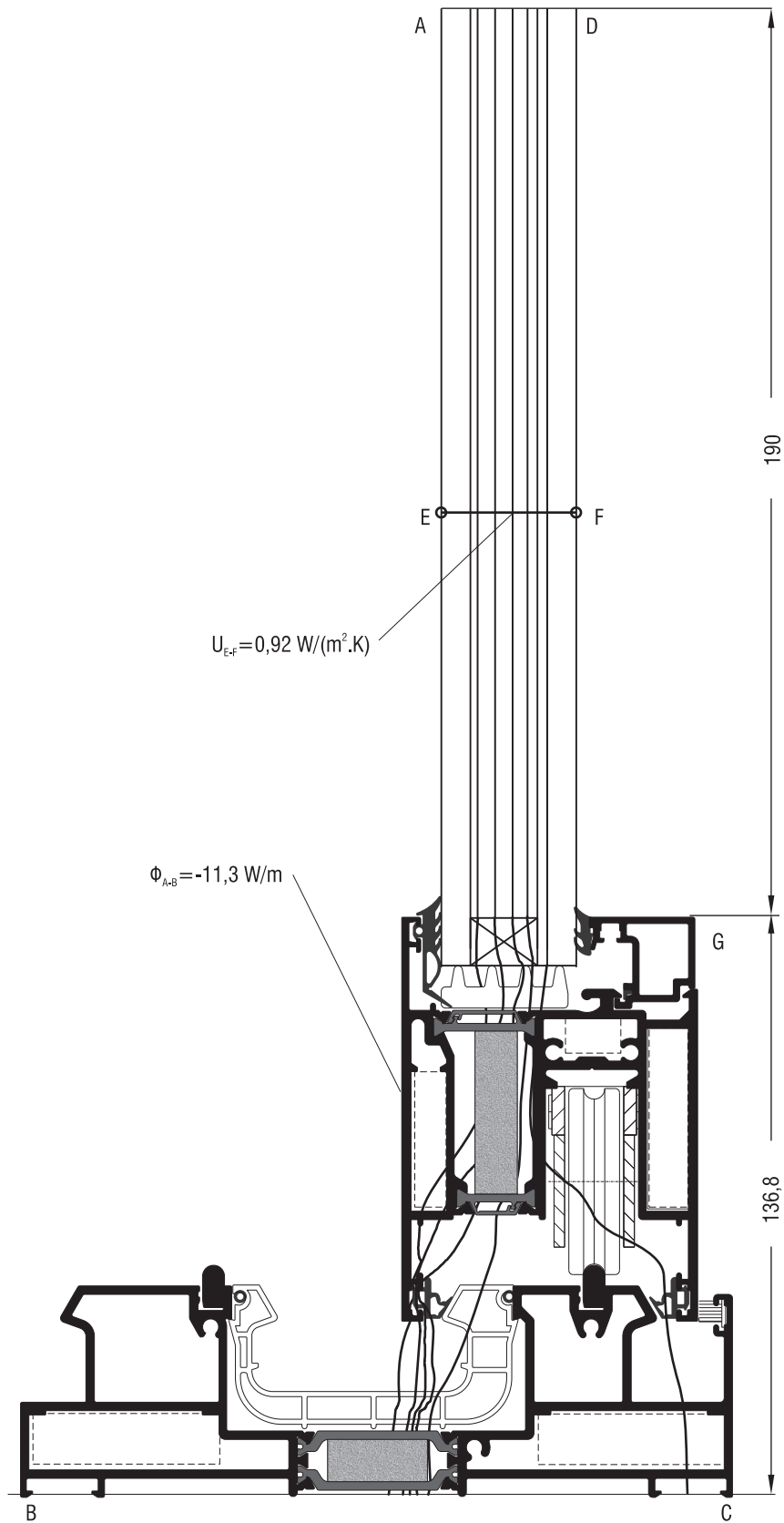

Τιμές σύμφωνα με EN ISO 10077-2
 Values in accordance with EN ISO 10077-2

$$U_{IG} = \frac{\frac{\Phi}{\Delta T} - U_p \cdot b_p}{b_f} = \frac{\frac{-11,323}{-20,000} - 1,922 \cdot 0,190}{0,137} = 2,86 \text{ W/(m}^2 \cdot \text{K)}$$

Πιστοποιητικά | Certificates

Results

Air permeability according to EN 12207:1999-11



Class 4

Watertightness according to EN 12208:1999-11



Class 9A

Resistance to wind load according to EN 12210:1999-11/AC:2002-08



Class C3/B4

Double lifting sliding door

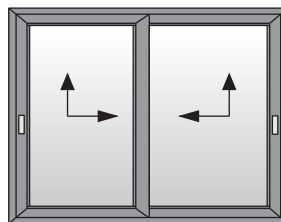

Results

Air permeability according to EN 12207:1999-11



Class 4

Watertightness according to EN 12208:1999-11



Class 7A

Resistance to wind load according to EN 12210:1999-11/AC:2002-08



Class C4/B4

Double lifting sliding door

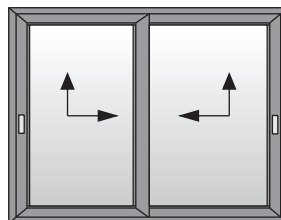

Results

Air permeability according to EN 12207:1999-11



Class 4

Watertightness according to EN 12208:1999-11



Class 3A

Resistance to wind load according to EN 12210:1999-11/AC:2002-08



Class C3/B3

Single lifting door, operate externally

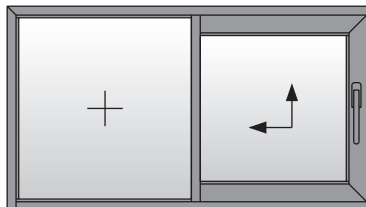

Results

Air permeability according to EN 12207:1999-11



Class 4

Resistance to wind load according to EN 12210:1999-11/AC:2002-08





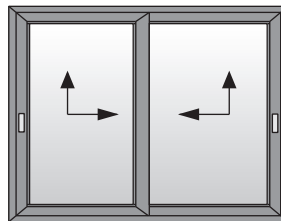

Class C1/B2



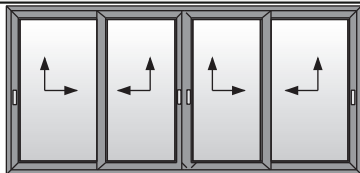

Double lifting sliding door

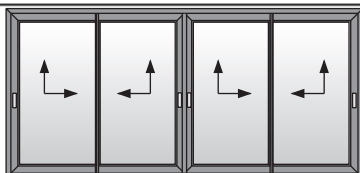

Πιστοποιητικά | Certificates

Test specimen	1	
Representation		
Size casement in mm	each 1277 x 2307	
Test	Classification	
 Resistance to wind load	C2 / B3 *)	
 Watertightness	9A	
 Air permeability	4	

*) Determined by additional test

Test specimen	1	
Representation		
Size casement in mm	each 1277 x 2307	
Test	Classification	
 Resistance to wind load	C2 / B3 *)	
 Watertightness	7A	
 Air permeability	4	

*) Determined by additional test

Ergebnis

Berechnung des Wärmedurchgangskoeffizienten nach EN ISO 10077-2:2003-10



$$U_f = 2,9 - 7,3 \text{ W/(m}^2\text{K)}$$

Die punktuellen Einflüsse der Rollenmechanik sind in den Ergebnissen nicht berücksichtigt.

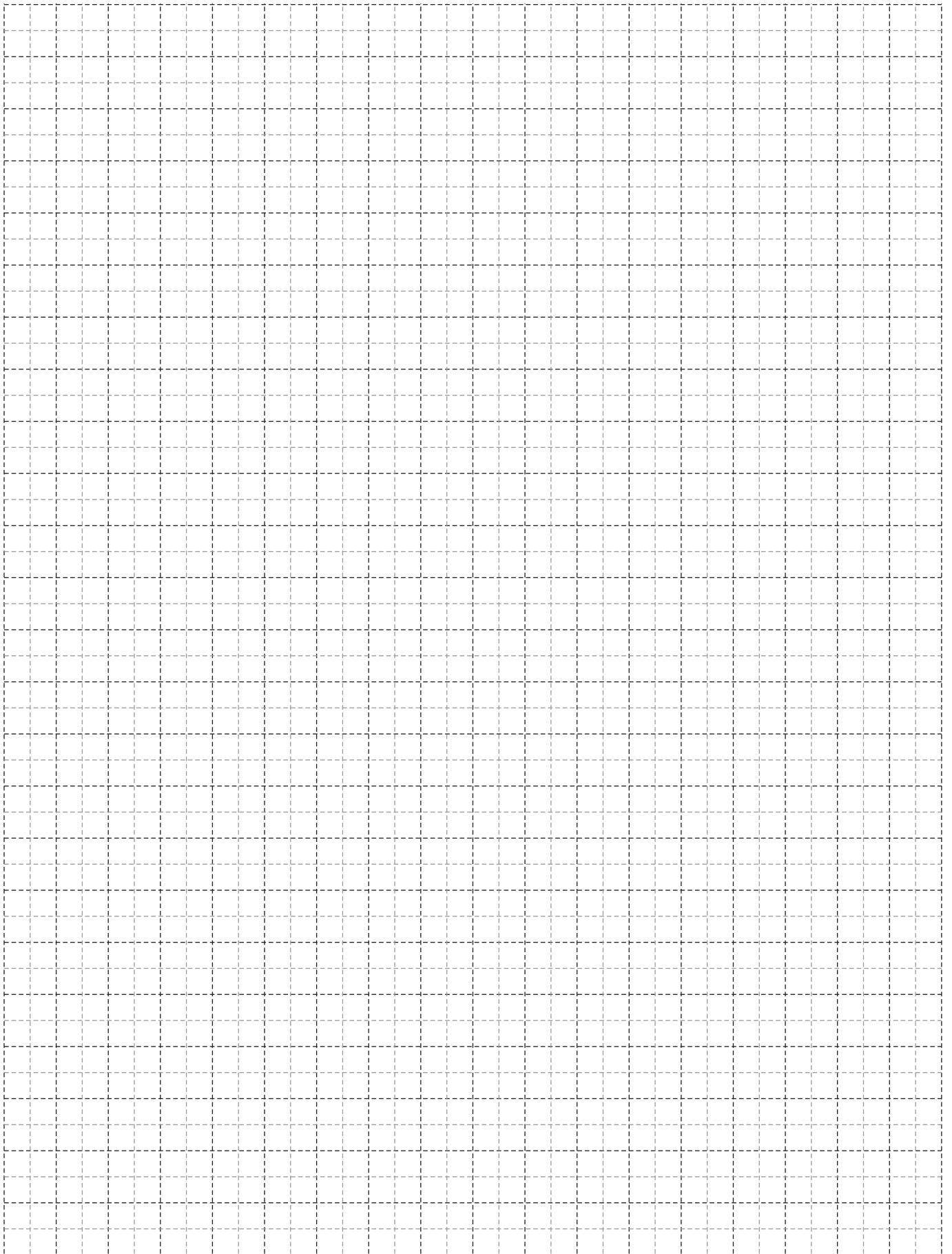











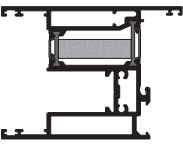

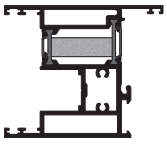

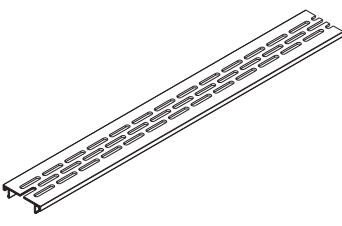







**Επεξήγηση Συμβόλων
Symbol Explanation**

 = Γωνία επιπεδότητας	 = Γέφυρα τακαρίσματος	 = Μονωτικό υλικό
 = Γωνία σύνδεσης πρεσαριστή	 = Ρυθμιζόμενος σύνδεσμος τραβέρσας	 = Στιγμαία κόλλα
 = Γωνία σύνδεσης καρφωτή	 = Πλάκα ενίσχυσης για γωνίες	 = Μονωτική ταινία
 = Γωνία σύνδεσης κουμπωτή χυτή	 = Πλάκα ενίσχυσης σύνδεσης "T"	 = Μέγιστο πλάτος
 = Γωνία σύνδεσης κουμπωτή αλουμινίου	 = Ειδικό	 = Μέγιστο ύψος
 = Γωνία σύνδεσης βιδωτή	 = Προφίλ ενίσχυσης	 = Εξωτερική περίμετρος
 = Γωνία σύνδεσης με υποδοχή για βίδα	 = Τάπα	 = Κύρια περίμετρος
 = Γωνία σύνδεσης ανοξειδωτη μηχανική	 = Kooltherm	 = Ροπή αδρανείας x-x
 = Γωνία για πηγάκι	 = Πριόνι	 = Ροπή αδρανείας y-y
 = Γωνία σύνδεσης ρυθμιζόμενη	 = Κονδύλι	 = Βάρος
 = Σύνδεσμος ταυ χυτός	 = Ματσόλα από καουτσούκ	 = Προφίλ
 = Σύνδεσμος ταυ αλουμινίου	 = Οδηγός διάτρησης	 = Αριθμός σελίδας
 = Σύνδεσμος τραβέρσας	 = Πρεσάκι	* = Δεν υπάρχει απόθεμα
 = Alignment corner	 = Setting block	 = Sealant
 = Crimp cleat	 = Adjustable transom-mullion cleat	 = Instant glue
 = Nail cleat	 = Reinforcement plate for corners	 = Sealing tape
 = Cast spring cleat	 = Reinforcement plate for joints	 = Width
 = Aluminium spring cleat	 = Special	 = Height
 = Screw spring cleat	 = Reinforcement profile	 = External perimeter
 = Crimp cleat pre-tapped	 = End cap	 = Primary perimeter
 = Inox mechanical cleat	 = Kooltherm	 = Moment of inertia x-x
 = Glazing holder corner	 = Saw	 = Moment of inertia y-y
 = Corner cleat, adjustable	 = Milling bit	 = Weight
 = Cast transom-mullion cleat	 = Rubber mallet	 = Profile
 = Aluminium transom-mullion cleat	 = Drill jig	 = Page number
 = Transom-mullion cleat	 = Punch press	* = Not a stock item

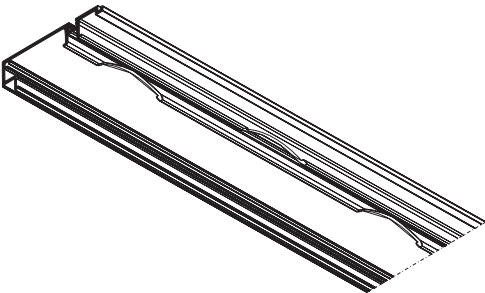





**Ευρετήριο Προφίλ
Profile Index**







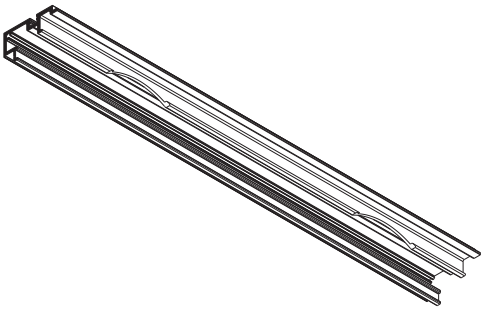
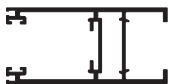
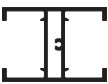















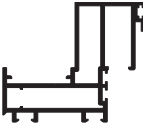

		mm	mm	mm	mm	cm ⁴	cm ⁴	gr/m	#
	S70702	50	168,5	678	306	383,04	34,32	3552	20
	S70704	77,5	16	208	88	0,22	9,91	459	33
	S70706	95,5	70	654	189	68,81	54,90	2882	28
	S70708	21,6	25	121	42	0,77	0,76	377	38
	S70710	84	70	582	166	62,06	37,30	2639	29
	S70712	29,6	7	91	30	0,02	0,56	154	34
	S70712G	29,6	7	91	30	0,02	0,56	154	34
	S70714	38	70	404	61	33,78	3,70	1734	29

									
	mm	mm	mm	mm	mm	cm ⁴	cm ⁴	gr/m	
	S70716 TPY	29,6	14,1	297	105	1,01	19,41	822	36
	S70722	47	110,1	535	200	163,12	18,53	3341	30
	S70720	166,5	30	470	128	5,07	196,88	2235	26
	S70724	50	79	379	270	48,73	24,36	2313	20
	S70726	50	144,5	568	347	215,38	29,35	3257	21
	S70728	50	183,5	707	397	437,51	32,38	3893	22



		mm	mm	mm	mm	cm ⁴	cm ⁴	gr/m	#
	S70730	79	28,5	252	149	3,95	33,17	1360	26
	S70731	134,5	28,5	393	120	4,86	113,39	1984	26
	S70732	173,5	28,5	532	120	5,79	242,01	2564	27
	S70734	46,5	86	528	106	63,83	14,42	2394	30
	S70736 TPY	43,5	24	204	70	0,78	3,57	574	37
	S70737	85	40	527	200	15,78	34,53	1535	31
	S70738	55	39,5	328	140	9,98	8,64	1045	32
	S70770	70	34	256	132	29,33	9,47	1623	25

									
		mm	mm	mm	mm	cm ⁴	cm ⁴	gr/m	
	S70739	39,6	27,3	177	876	0,59	1,52	480	31
	S70740	46,8	29	235	95	1,39	3,68	471	33
	S70741	89	26	272	0	1,43	26,78	852	33
	S70742	74,7	63,5	457	125	28,79	31,61	1880	35
	S70743	37,9	12	127	46	0,08	1,56	281	35
	S70744	24,9	22	150	25	0,66	1,01	387	32
	S70745	13,8	13,4	92	0	0,07	0,12	158	35
	S70748	10	14	56	20	0,05	0,05	92	34
	S70751	34,8	17,8	124	0	0,78	1,85	448	31
	S70752	15,4	8,8	62	16	0,02	0,10	93	32
	S70753	27,2	50	155	56	2,24	0,57	388	34
	S70754	31,3	77,3	236	87	1,43	9,16	511	38
	S70756	151,45	42,9	501	53	6,09	133,79	2089	28



		mm	mm	mm	mm	cm ⁴	cm ⁴	gr/m	#
	S70758	77,3	31,3	301	104	2,41	17,10	873	38
	S70760	45,2	160,5	547	220	297,18	24,17	3217	25
	S70761 TPY	64,5	24	264	91	0,90	11,81	727	37
	S70762 TPY	28,5	250,1	688	197	8,40	666,51	3670	27
	S70764	50	139,7	560	186	177,45	23,70	2670	24
	S70766	50	140	573	120	206,27	28,30	2779	23
	S70771	35,5	16,8	117	0	0,47	1,14	445	35
	S70772	19	21,7	111,7	34	0,61	0,39	329,1	38

Προφίλ 1:1
Profiles 1:1

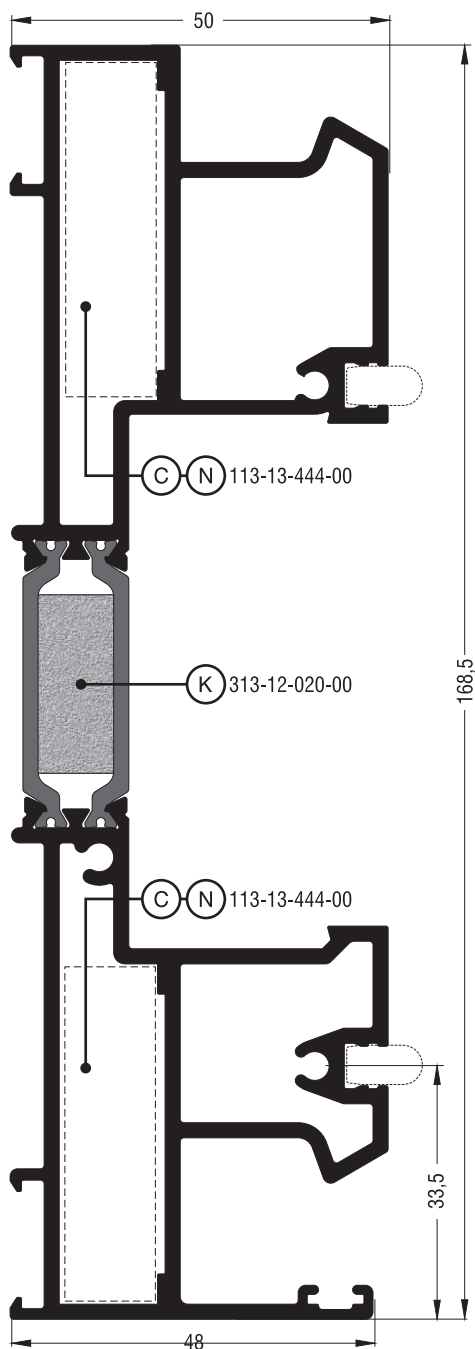

S70702	
Διπλός οδηγός Double frame guide	
Εξωτερική περίμετρος External perimeter	678 mm
Κύρια περίμετρος Primary perimeter	306 mm
Ροπή αδρανείας x-x Moment of inertia x-x	383,04 cm ⁴
Ροπή αδρανείας y-y Moment of inertia y-y	34,32 cm ⁴
Βάρος Weight	3552 gr/m
Γωνία σύνδεσης πρεσαριστή καρφωτή Crimp nail cleat	113-13-444-00 εξω-μέσα outer-inner
Kooltherm	313-12-020-00
To Kooltherm διατίθεται ξεχωριστά Kooltherm is available separately	

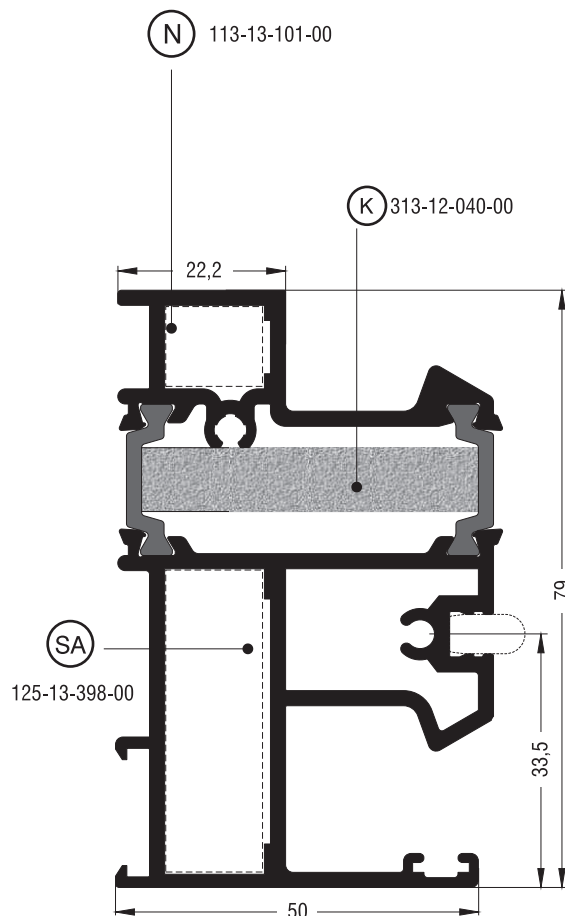

S70724	
Μονός οδηγός Single frame guide	
Εξωτερική περίμετρος External perimeter	379 mm
Κύρια περίμετρος Primary perimeter	270 mm
Ροπή αδρανείας x-x Moment of inertia x-x	48,73 cm ⁴
Ροπή αδρανείας y-y Moment of inertia y-y	24,36 cm ⁴
Βάρος Weight	2313 gr/m
Γωνία σύνδεσης κουμπωτή Aluminium spring cleat	125-13-398-00
Γωνία σύνδεσης καρφωτή Nail cleat	113-13-101-00
Kooltherm	313-12-040-00
To Kooltherm διατίθεται ξεχωριστά Kooltherm is available separately	

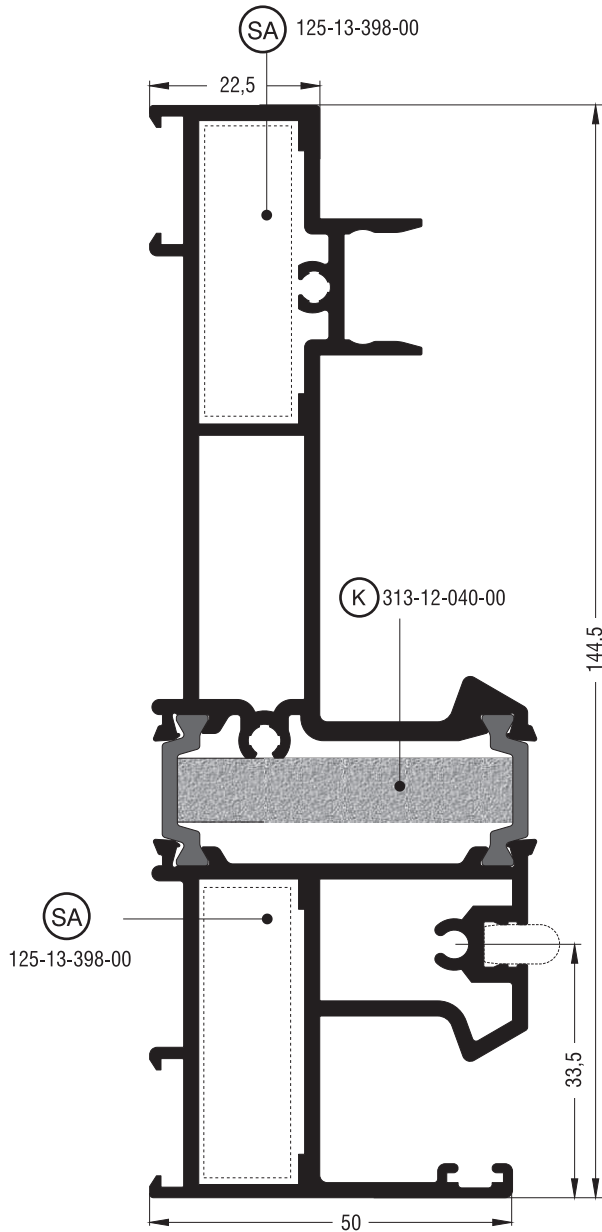

S70726	
Διπλός οδηγός Double frame guide	
Εξωτερική περίμετρος External perimeter	568 mm
Κύρια περίμετρος Primary perimeter	347 mm
Ροπή αδρανείας x-x Moment of inertia x-x	215,38 cm ⁴
Ροπή αδρανείας y-y Moment of inertia y-y	29,35 cm ⁴
Βάρος Weight	3257 gr/m
Γωνία σύνδεσης κουμπωτή Aluminium spring cleat	125-13-398-00
Kooltherm	313-12-040-00
Το Kooltherm διατίθεται ξεχωριστά Kooltherm is available separately	

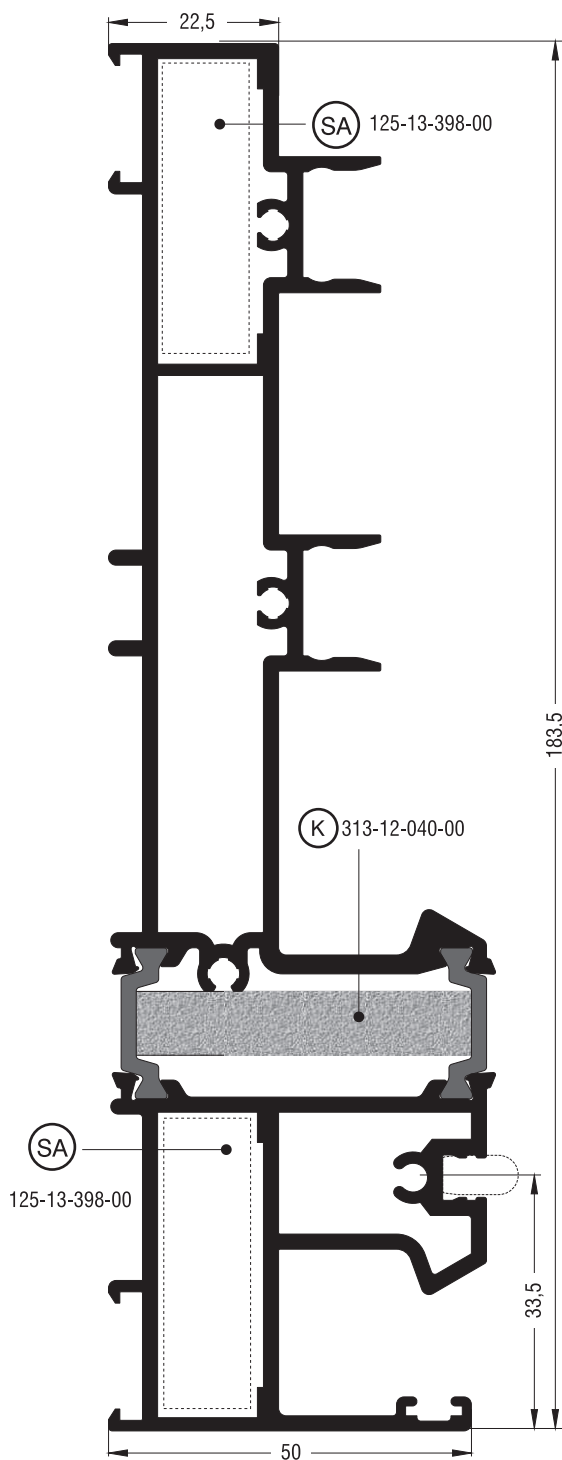

S70728	
Τριπλός οδηγός Triple frame guide	
Εξωτερική περίμετρος External perimeter	707 mm
Κύρια περίμετρος Primary perimeter	397 mm
Ροπή αδρανείας x-x Moment of inertia x-x	437,51 cm ⁴
Ροπή αδρανείας y-y Moment of inertia y-y	32,38 cm ⁴
Βάρος Weight	3893 gr/m
Γωνία σύνδεσης κουμπωτή Aluminium spring cleat	125-13-398-00
Kooltherm	313-12-040-00
Το Kooltherm διατίθεται ξεχωριστά Kooltherm is available separately	

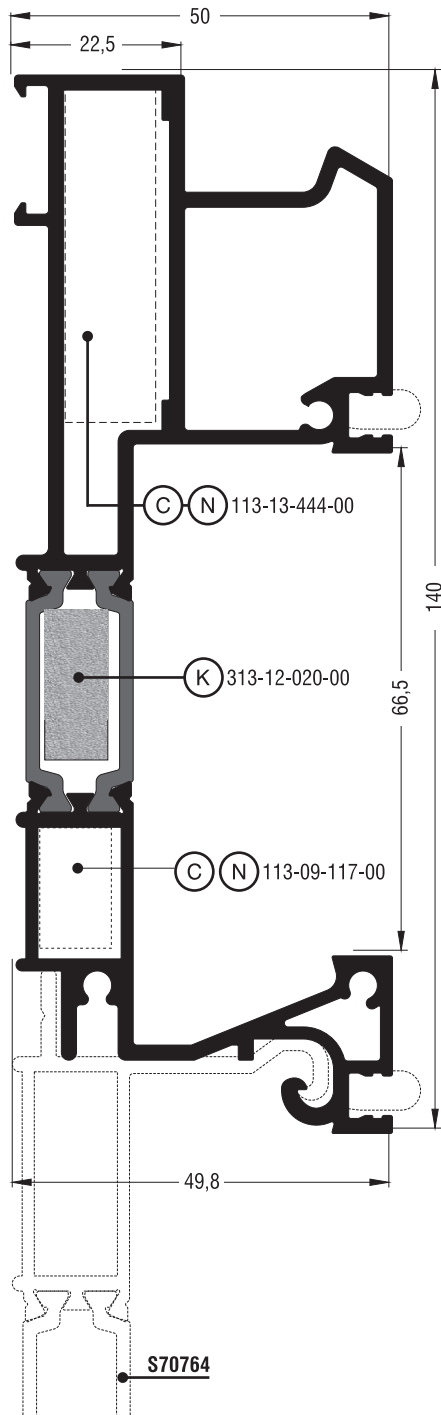

S70766	
Τριπλός οδηγός Triple frame guide	
Εξωτερική περίμετρος External perimeter	573 mm
Κύρια περίμετρος Primary perimeter	120 mm
Ροπή αδρανείας x-x Moment of inertia x-x	206,27 cm ⁴
Ροπή αδρανείας y-y Moment of inertia y-y	28,30 cm ⁴
Βάρος Weight	2779 gr/m
Γωνία σύνδεσης πρεσαριστή καρφωτή Crimp nail cleat	113-13-444-00 έξω outer 113-09-117-00 μέσα inner
Kooltherm	313-12-020-00
Το Kooltherm διατίθεται ξεχωριστά Kooltherm is available separately	

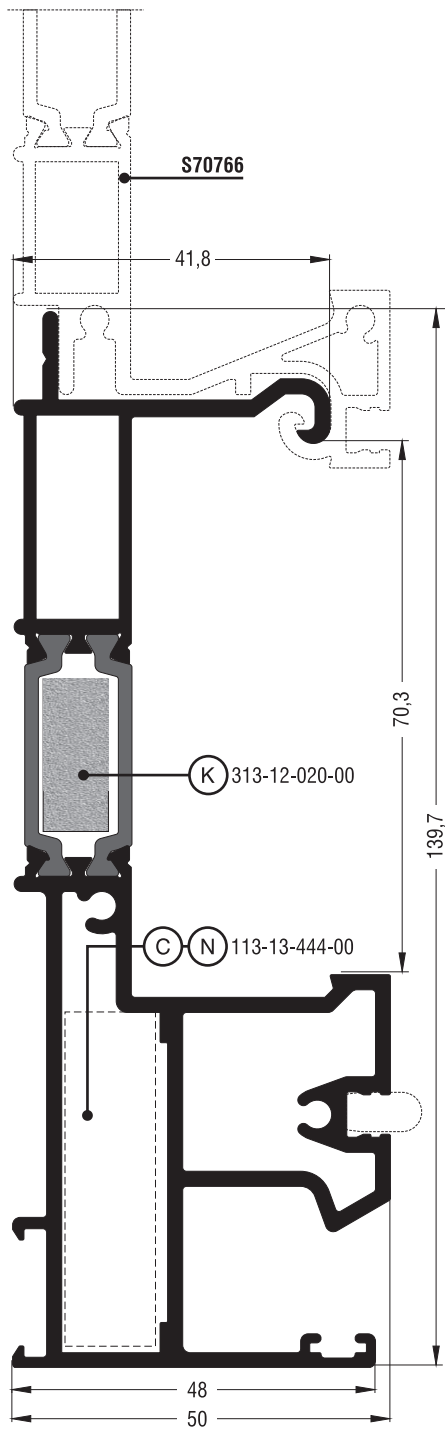

S70764	
Τριπλός οδηγός Triple frame guide	
Εξωτερική περίμετρος External perimeter	560 mm
Κύρια περίμετρος Primary perimeter	186 mm
Ροπή αδρανείας x-x Moment of inertia x-x	177,45 cm ⁴
Ροπή αδρανείας y-y Moment of inertia y-y	23,70 cm ⁴
Βάρος Weight	2670 gr/m
Γωνία σύνδεσης πρεσαριστή καρφωτή Crimp nail cleat	113-13-444-00 μέσα inner
Kooltherm	313-12-020-00
Το Kooltherm διατίθεται ξεχωριστά Kooltherm is available separately	

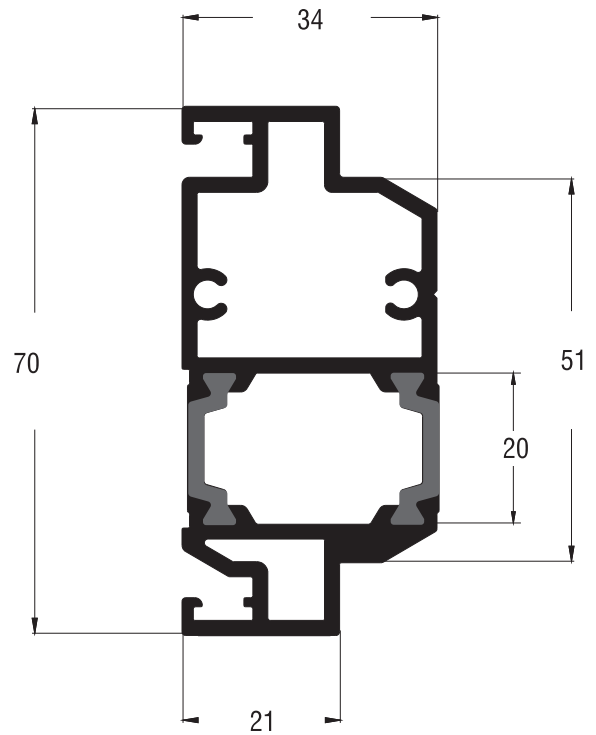
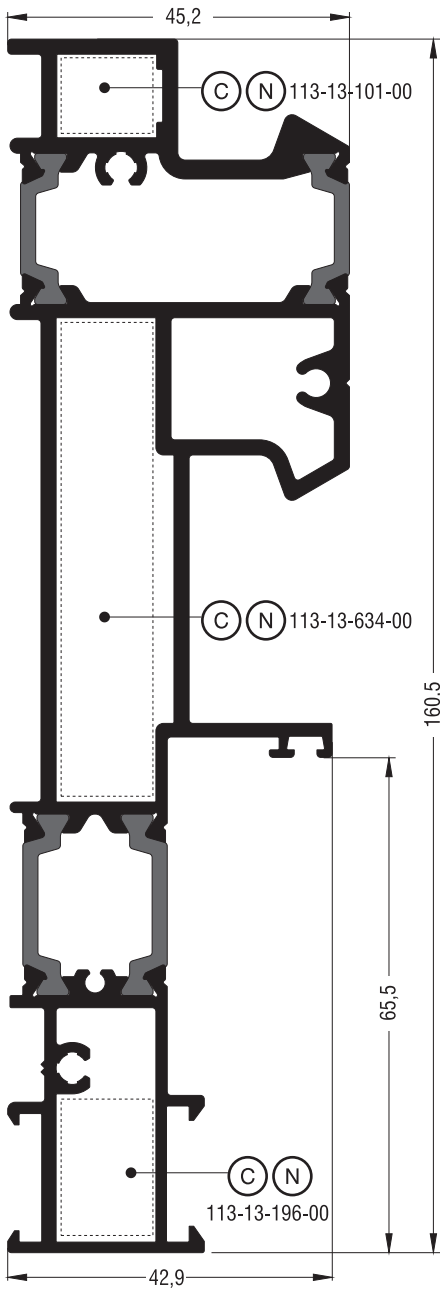

S70760	
Διπλός οδηγός Double frame guide	
Εξωτερική περίμετρος External perimeter	547 mm
Κύρια περίμετρος Primary perimeter	220 mm
Ροπή αδρανείας x-x Moment of inertia x-x	297,18 cm ⁴
Ροπή αδρανείας y-y Moment of inertia y-y	24,17 cm ⁴
Βάρος Weight	3217 gr/m
Γωνία σύνδεσης πρεσαριστή καρφωτή Crimp nail cleat	113-13-101-00 έξω outer 113-13-634-00 ενδιάμ. between 113-13-196-00 μέσα inner

S70770	
Μπινί συρομένου Sliding inversion profile	
Εξωτερική περίμετρος External perimeter	256 mm
Κύρια περίμετρος Primary perimeter	132 mm
Ροπή αδρανείας x-x Moment of inertia x-x	29,33 cm ⁴
Ροπή αδρανείας y-y Moment of inertia y-y	9,47 cm ⁴
Βάρος Weight	1623 gr/m

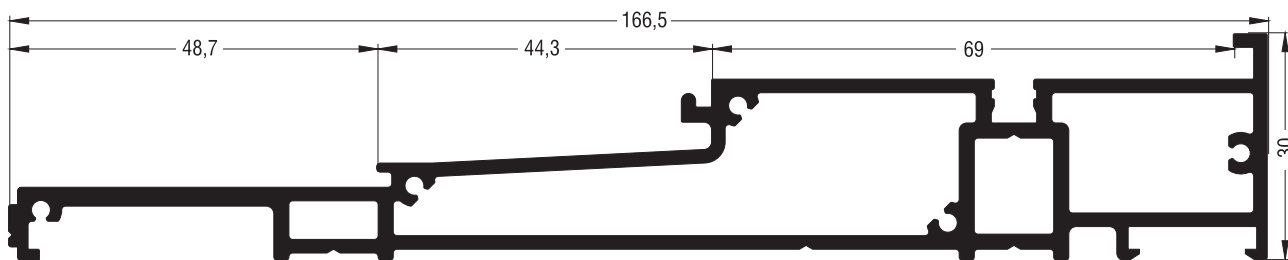

S70720	
Χαμηλός οδηγός Short frame guide	
Εξωτερική περίμετρος External perimeter	470 mm
Κύρια περίμετρος Primary perimeter	128 mm
Ροπή αδρανείας x-x Moment of inertia x-x	5,07 cm ⁴
Ροπή αδρανείας y-y Moment of inertia y-y	196,88 cm ⁴
Βάρος Weight	2235 gr/m

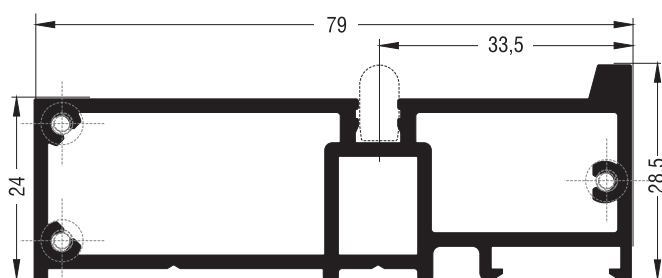

S70730	
Χαμηλός οδηγός Short frame guide	
Εξωτερική περίμετρος External perimeter	252 mm
Κύρια περίμετρος Primary perimeter	149 mm
Ροπή αδρανείας x-x Moment of inertia x-x	3,95 cm ⁴
Ροπή αδρανείας y-y Moment of inertia y-y	33,17 cm ⁴
Βάρος Weight	1360 gr/m

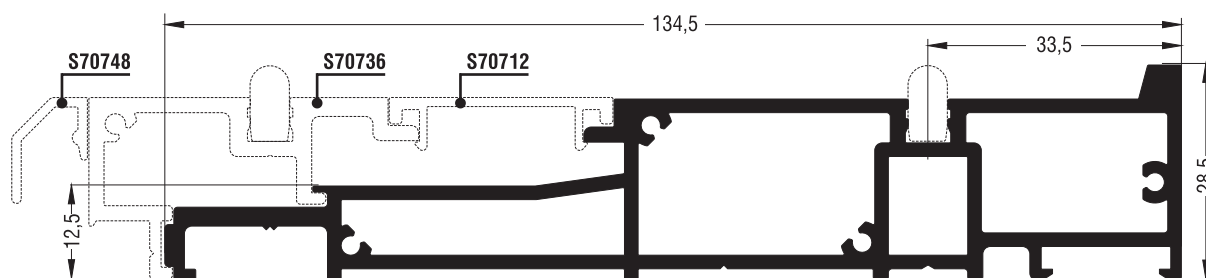

S70731	
Χαμηλός οδηγός Short frame guide	
Εξωτερική περίμετρος External perimeter	393 mm
Κύρια περίμετρος Primary perimeter	120 mm
Ροπή αδρανείας x-x Moment of inertia x-x	4,86 cm ⁴
Ροπή αδρανείας y-y Moment of inertia y-y	113,39 cm ⁴
Βάρος Weight	1984 gr/m

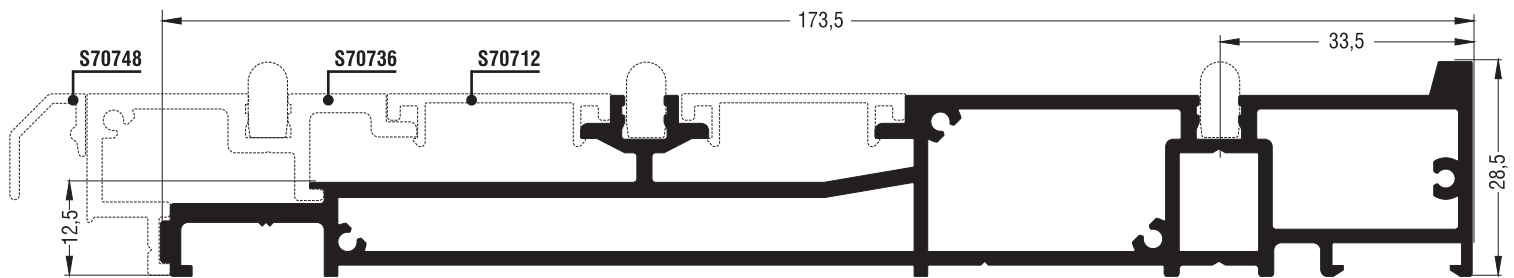

S70732	
Χαμηλός οδηγός Short frame guide	
Εξωτερική περίμετρος External perimeter	532 mm
Κύρια περίμετρος Primary perimeter	120 mm
Ροπή αδρανείας x-x Moment of inertia x-x	5,79 cm ⁴
Ροπή αδρανείας y-y Moment of inertia y-y	242,01 cm ⁴
Βάρος Weight	2564 gr/m

Προφίλ 1:2 | Profile 1:2

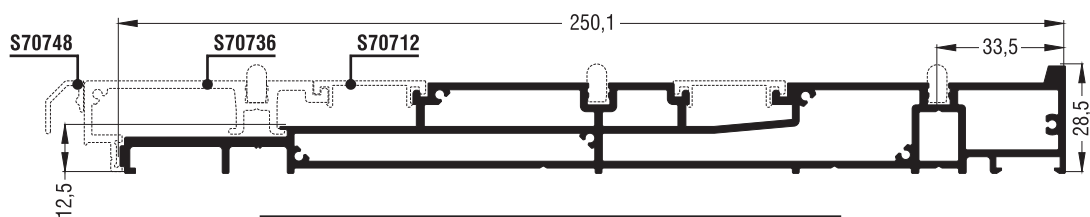

S70762	
Χαμηλός οδηγός Short frame guide	
Εξωτερική περίμετρος External perimeter	688 mm
Κύρια περίμετρος Primary perimeter	197 mm
Ροπή αδρανείας x-x Moment of inertia x-x	8,40 cm ⁴
Ροπή αδρανείας y-y Moment of inertia y-y	666,51 cm ⁴
Βάρος Weight	3670 gr/m

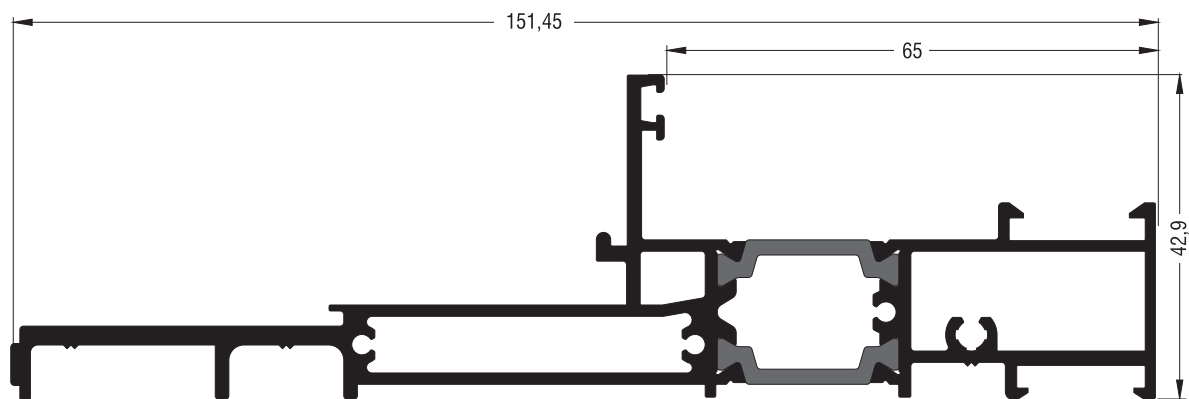

S70756	
Χαμηλός οδηγός Short frame guide	
Εξωτερική περίμετρος External perimeter	501 mm
Κύρια περίμετρος Primary perimeter	53 mm
Ροπή αδρανείας x-x Moment of inertia x-x	6,09 cm ⁴
Ροπή αδρανείας y-y Moment of inertia y-y	133,79 cm ⁴
Βάρος Weight	2089 gr/m

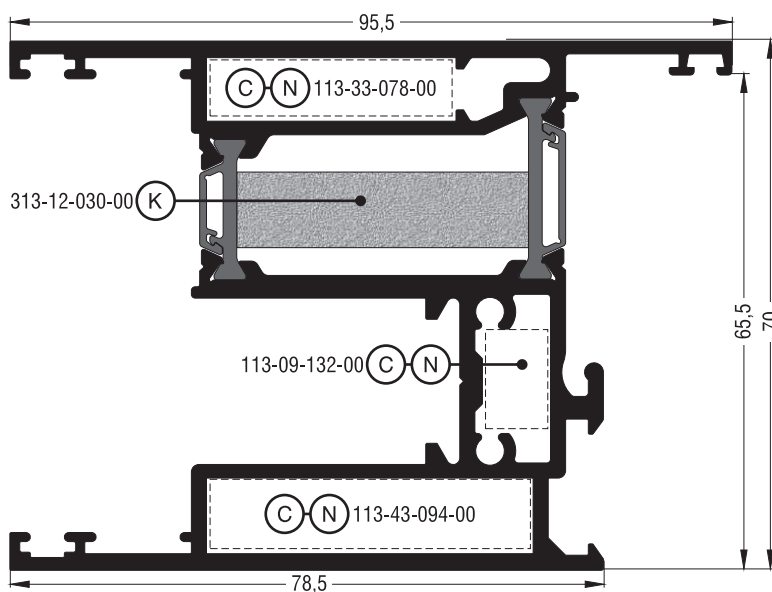

S70706	
Φύλλο Sash	
Εξωτερική περίμετρος External perimeter	654 mm
Κύρια περίμετρος Primary perimeter	189 mm
Ροπή αδρανείας x-x Moment of inertia x-x	68,81 cm ⁴
Ροπή αδρανείας y-y Moment of inertia y-y	54,90 cm ⁴
Βάρος Weight	2882 gr/m
Γωνία σύνδεσης πρεσαριστή καρφωτή Crimp nail cleat	113-33-078-00 έξω outer 113-09-132-00 ενδιάμεσα between 113-43-094-00 μέσα inner
Kooltherm	313-12-030-00
Το Kooltherm διατίθεται ξεχωριστά Kooltherm is available separately	

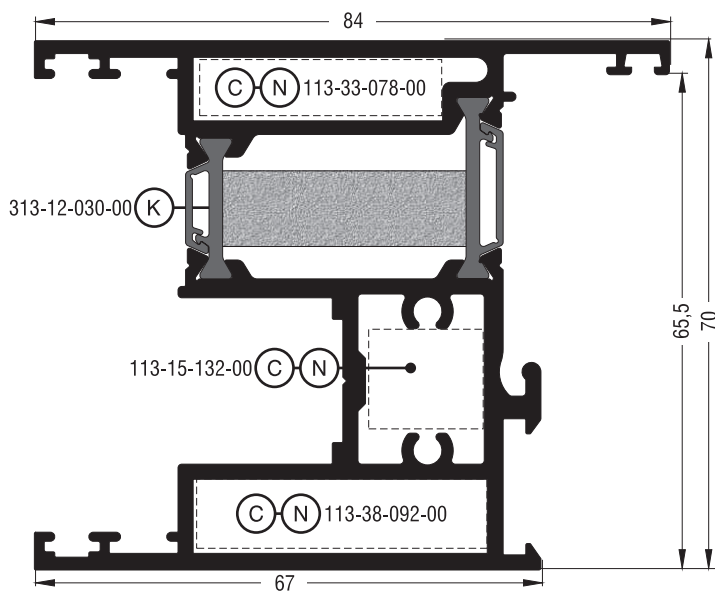

S70710	
Φύλλο Sash	
Εξωτερική περίμετρος External perimeter	582 mm
Κύρια περίμετρος Primary perimeter	166 mm
Ροπή αδρανείας x-x Moment of inertia x-x	62,06 cm ⁴
Ροπή αδρανείας y-y Moment of inertia y-y	37,30 cm ⁴
Βάρος Weight	2639 gr/m
Γωνία σύνδεσης πρεσαριστή καρφωτή Crimp nail cleat	113-33-078-00 έξω outer 113-15-132-00 ενδιάμεσα between 113-38-092-00 μέσα inner
Kooltherm	313-12-030-00
Το Kooltherm διατίθεται ξεχωριστά Kooltherm is available separately	

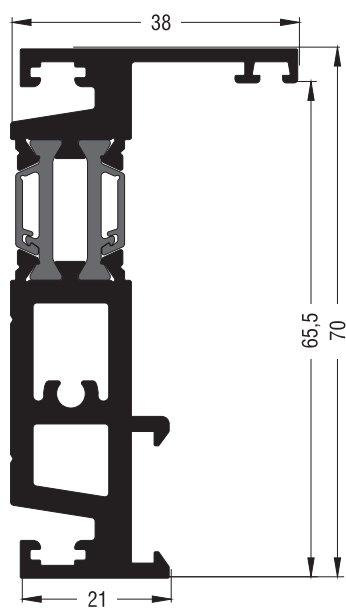

S70714	
Φύλλο γάντζου Weathering profile sash	
Εξωτερική περίμετρος External perimeter	404 mm
Κύρια περίμετρος Primary perimeter	57 mm
Ροπή αδρανείας x-x Moment of inertia x-x	33,78 cm ⁴
Ροπή αδρανείας y-y Moment of inertia y-y	3,70 cm ⁴
Βάρος Weight	1734 gr/m

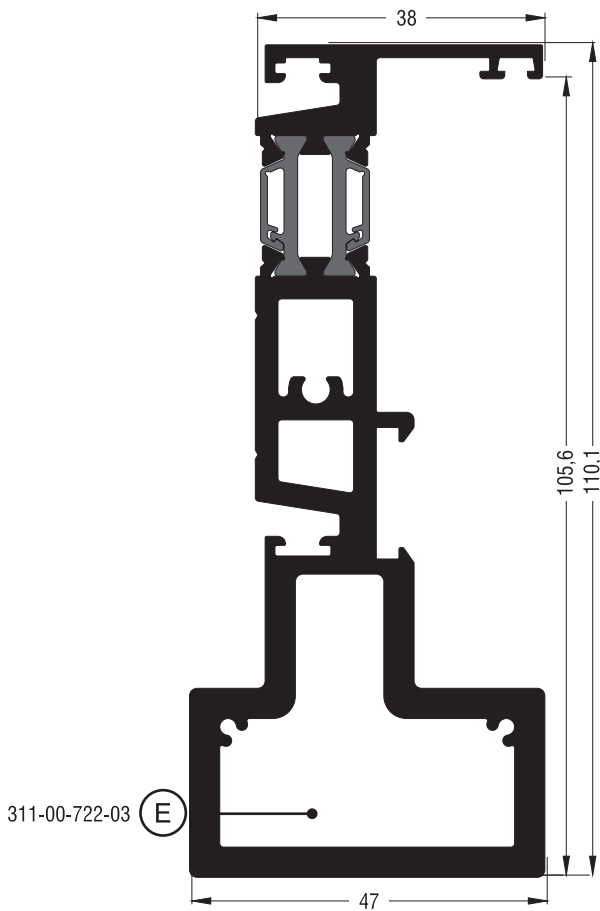

S70722	
Φύλλο γάντζου Weathering profile sash	
Εξωτερική περίμετρος External perimeter	435 mm
Κύρια περίμετρος Primary perimeter	200 mm
Ροπή αδρανείας x-x Moment of inertia x-x	163,12 cm ⁴
Ροπή αδρανείας y-y Moment of inertia y-y	18,53 cm ⁴
Βάρος Weight	3341 gr/m
Τάπα Cap	311-00-722-03

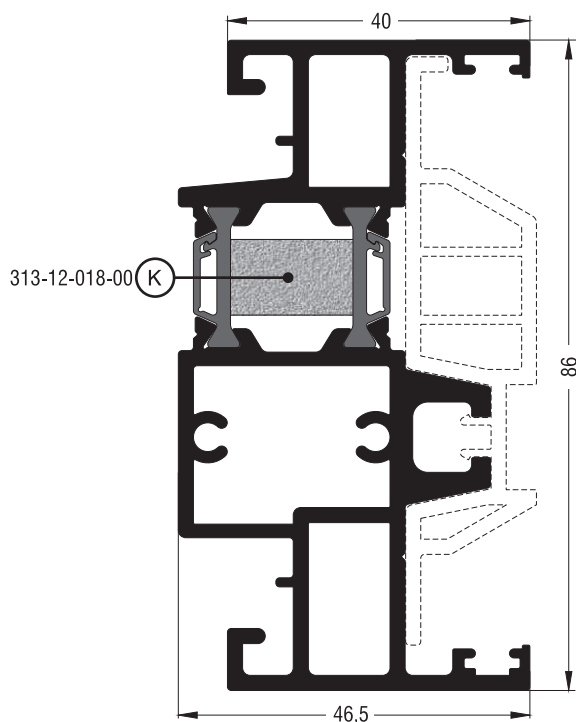

S70734	
Μπινί ίσιο Flat sash inversion profile	
Εξωτερική περίμετρος External perimeter	528 mm
Κύρια περίμετρος Primary perimeter	106 mm
Ροπή αδρανείας x-x Moment of inertia x-x	63,83 cm ⁴
Ροπή αδρανείας y-y Moment of inertia y-y	14,42 cm ⁴
Βάρος Weight	2394 gr/m
Kooltherm	313-12-018-00
Το Kooltherm διατίθεται ξεχωριστά Kooltherm is available separately	

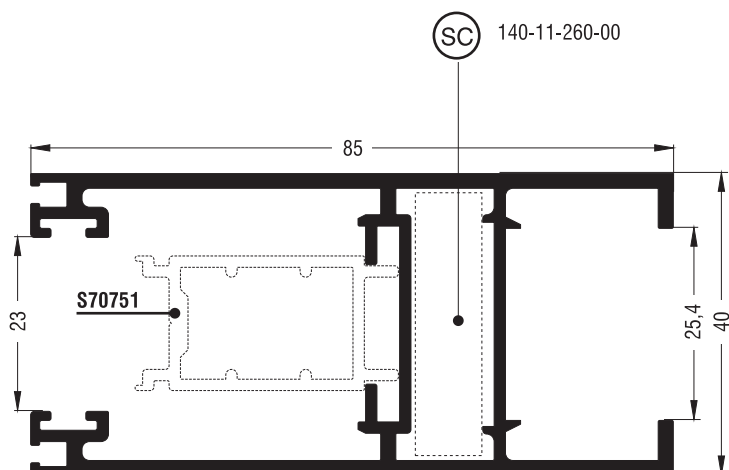

S70737	
Φύλλο παντζουριού Shutter sash	
Εξωτερική περίμετρος External perimeter	527 mm
Κύρια περίμετρος Primary perimeter	200 mm
Ροπή αδρανείας x-x Moment of inertia x-x	15,78 cm ⁴
Ροπή αδρανείας y-y Moment of inertia y-y	34,53 cm ⁴
Βάρος Weight	1535 gr/m
Γωνία σύνδεσης κουμπωτή χυτή Cast spring cleat	140-11-260-00

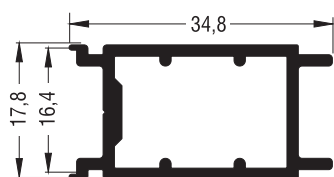

S70751	
Πρόσθετο Beauty profile	
Εξωτερική περίμετρος External perimeter	124 mm
Κύρια περίμετρος Primary perimeter	0 mm
Ροπή αδρανείας x-x Moment of inertia x-x	0,78 cm ⁴
Ροπή αδρανείας y-y Moment of inertia y-y	1,85 cm ⁴
Βάρος Weight	448 gr/m

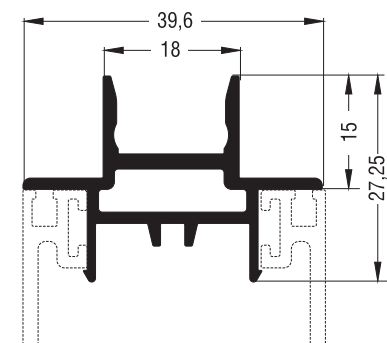

S70739	
Πρόσθετο Beauty profile	
Εξωτερική περίμετρος External perimeter	177 mm
Κύρια περίμετρος Primary perimeter	0 mm
Ροπή αδρανείας x-x Moment of inertia x-x	0,59 cm ⁴
Ροπή αδρανείας y-y Moment of inertia y-y	1,52 cm ⁴
Βάρος Weight	480 gr/m

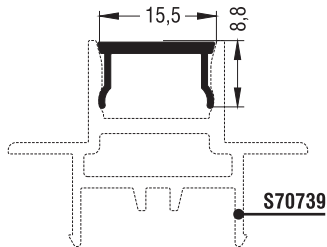

S70752	
Καπάκι Beauty cap	
Εξωτερική περίμετρος External perimeter	62 mm
Κύρια περίμετρος Primary perimeter	16 mm
Ροπή αδρανείας x-x Moment of inertia x-x	0,02 cm ⁴
Ροπή αδρανείας y-y Moment of inertia y-y	0,10 cm ⁴
Βάρος Weight	93 gr/m

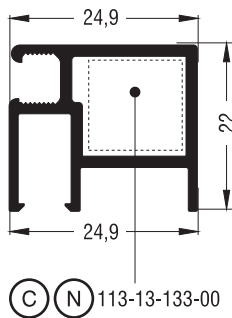

S70744	
Φύλλο σήτας Fly-screen sash	
Εξωτερική περίμετρος External perimeter	150 mm
Κύρια περίμετρος Primary perimeter	25 mm
Ροπή αδρανείας x-x Moment of inertia x-x	0,66 cm ⁴
Ροπή αδρανείας y-y Moment of inertia y-y	1,01 cm ⁴
Βάρος Weight	387 gr/m
Γωνία σύνδεσης πρεσαριστή καρφωτή Crimp nail cleat	113-13-133-00

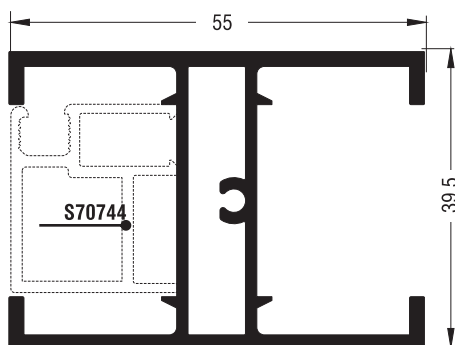

S70738	
Ταυ σήτας Fly-screen transom-mullion	
Εξωτερική περίμετρος External perimeter	328 mm
Κύρια περίμετρος Primary perimeter	140 mm
Ροπή αδρανείας x-x Moment of inertia x-x	9,98 cm ⁴
Ροπή αδρανείας y-y Moment of inertia y-y	8,64 cm ⁴
Βάρος Weight	1045 gr/m

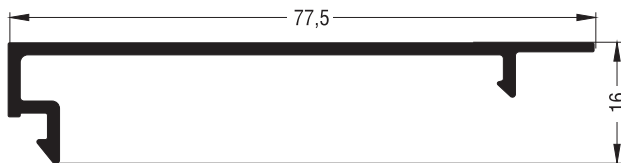

S70704	
Άγκιστρο Weathering profile	
Εξωτερική περίμετρος External perimeter	208 mm
Κύρια περίμετρος Primary perimeter	88 mm
Ροπή αδρανείας x-x Moment of inertia x-x	0,22 cm ⁴
Ροπή αδρανείας y-y Moment of inertia y-y	9,91 cm ⁴
Βάρος Weight	439 gr/m

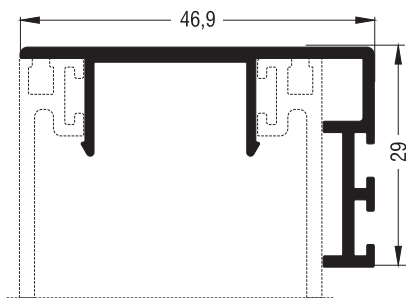

S70740	
Άγκιστρο Weathering profile	
Εξωτερική περίμετρος External perimeter	235 mm
Κύρια περίμετρος Primary perimeter	95 mm
Ροπή αδρανείας x-x Moment of inertia x-x	1,39 cm ⁴
Ροπή αδρανείας y-y Moment of inertia y-y	3,68 cm ⁴
Βάρος Weight	471 gr/m

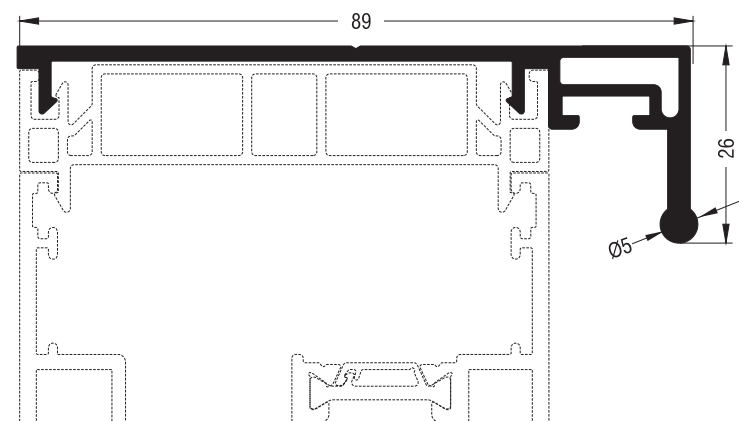

S70741	
Άγκιστρο Weathering profile	
Εξωτερική περίμετρος External perimeter	272 mm
Κύρια περίμετρος Primary perimeter	0 mm
Ροπή αδρανείας x-x Moment of inertia x-x	1,43 cm ⁴
Ροπή αδρανείας y-y Moment of inertia y-y	26,78 cm ⁴
Βάρος Weight	852 gr/m

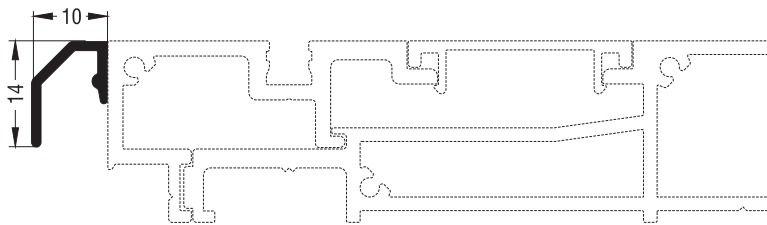

S70748	
Νεροσταλάκτης Waterproofing profile	
Εξωτερική περίμετρος External perimeter	56 mm
Κύρια περίμετρος Primary perimeter	20 mm
Ροπή αδρανείας x-x Moment of inertia x-x	0,05 cm ⁴
Ροπή αδρανείας y-y Moment of inertia y-y	0,05 cm ⁴
Βάρος Weight	92 gr/m

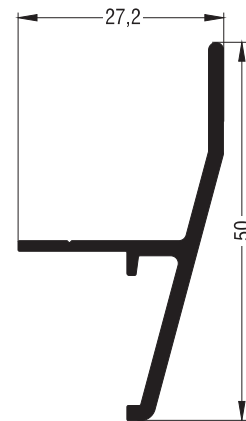

S70753	
Νεροσταλάκτης Waterproofing profile	
Εξωτερική περίμετρος External perimeter	155 mm
Κύρια περίμετρος Primary perimeter	56 mm
Ροπή αδρανείας x-x Moment of inertia x-x	2,24 cm ⁴
Ροπή αδρανείας y-y Moment of inertia y-y	0,57 cm ⁴
Βάρος Weight	388 gr/m

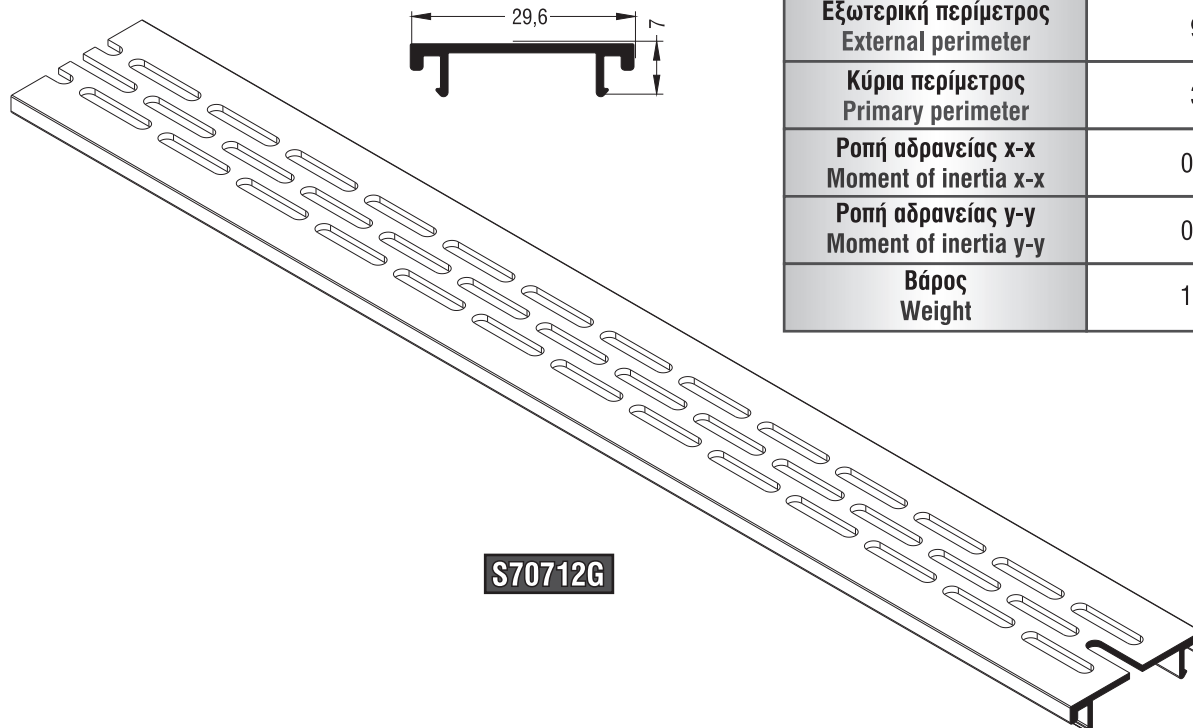

S70712	
Καπάκι Beauty cap	
Εξωτερική περίμετρος External perimeter	91 mm
Κύρια περίμετρος Primary perimeter	30 mm
Ροπή αδρανείας x-x Moment of inertia x-x	0,02 cm ⁴
Ροπή αδρανείας y-y Moment of inertia y-y	0,56 cm ⁴
Βάρος Weight	154 gr/m

S70712G

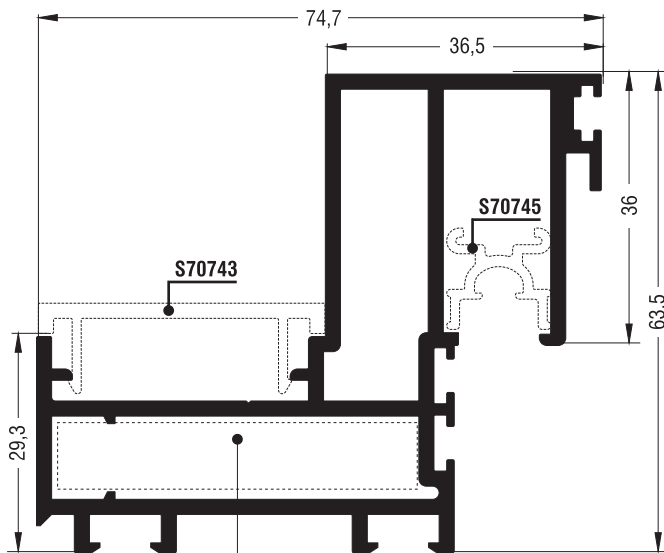

SA
125-11-412-00

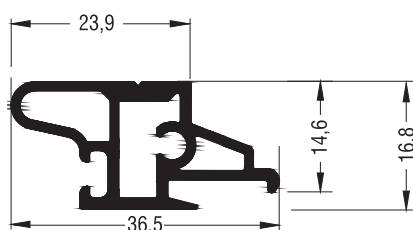
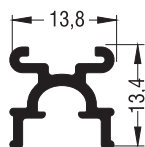

S70742	
Αρμοκάλυπτρο Trimming profile	
Εξωτερική περίμετρος External perimeter	457 mm
Κύρια περίμετρος Primary perimeter	125 mm
Ροπή αδρανείας x-x Moment of inertia x-x	28,79 cm ⁴
Ροπή αδρανείας y-y Moment of inertia y-y	31,61 cm ⁴
Βάρος Weight	1880 gr/m
Γωνία σύνδεσης κουμπωτή Aluminium spring cleat	125-11-412-00

S70743	
Καπάκι αρμοκάλυπτρου Trimming profile beauty cap	
Εξωτερική περίμετρος External perimeter	127 mm
Κύρια περίμετρος Primary perimeter	46 mm
Ροπή αδρανείας x-x Moment of inertia x-x	0,08 cm ⁴
Ροπή αδρανείας y-y Moment of inertia y-y	1,56 cm ⁴
Βάρος Weight	281 gr/m

S70745	
Πρόσθετο Beauty profile	
Εξωτερική περίμετρος External perimeter	92 mm
Κύρια περίμετρος Primary perimeter	0 mm
Ροπή αδρανείας x-x Moment of inertia x-x	0,07 cm ⁴
Ροπή αδρανείας y-y Moment of inertia y-y	0,12 cm ⁴
Βάρος Weight	158 gr/m

S70771	
Πρόσθετο (Μόνο μαύρη ανοδίαση) Beauty profile (Black anodising only)	
Εξωτερική περίμετρος External perimeter	117 mm
Κύρια περίμετρος Primary perimeter	0 mm
Ροπή αδρανείας x-x Moment of inertia x-x	0,47 cm ⁴
Ροπή αδρανείας y-y Moment of inertia y-y	1,14 cm ⁴
Βάρος Weight	445 gr/m

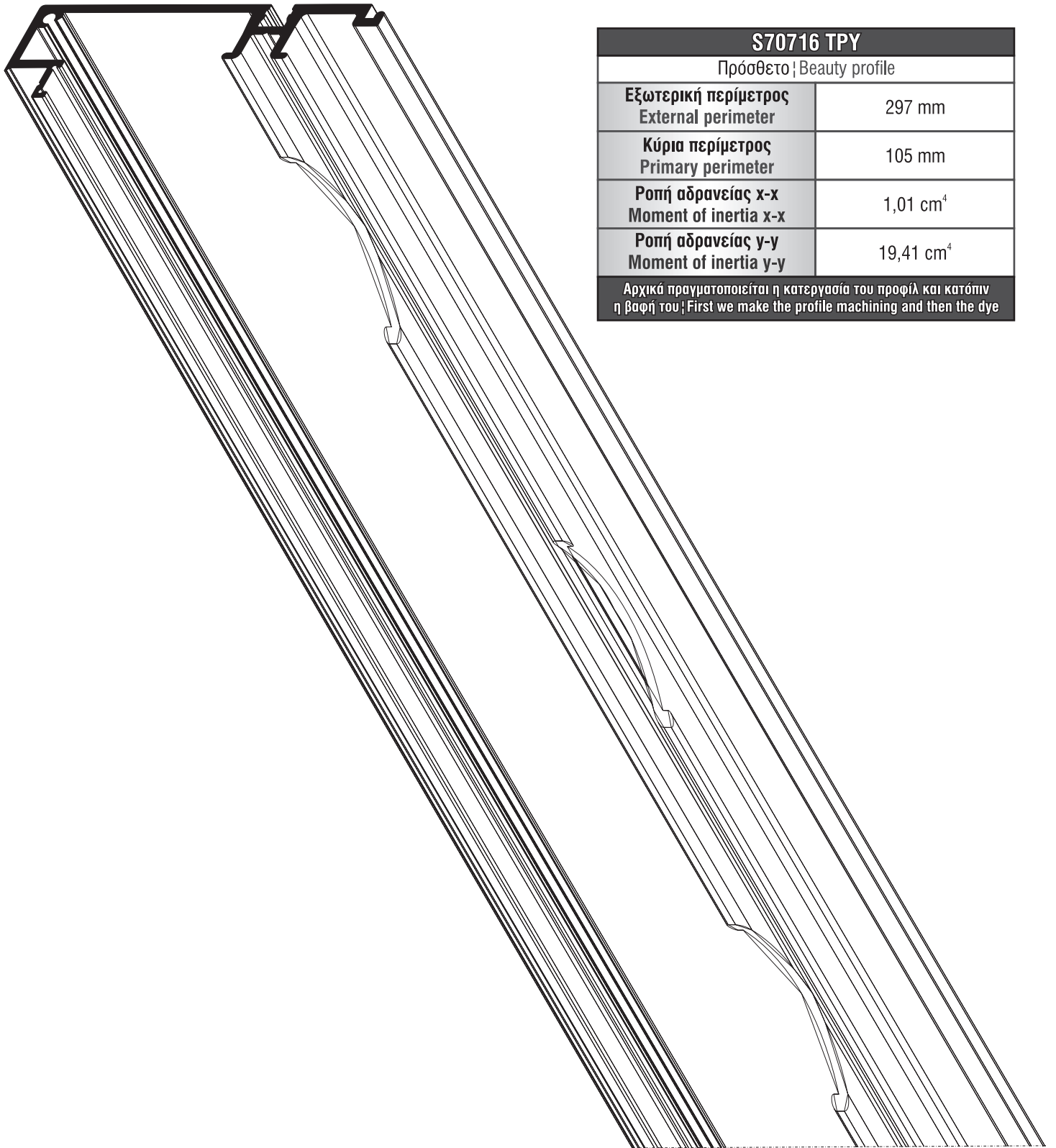

S70716 TPY	
Πρόσθετο Beauty profile	
Εξωτερική περίμετρος External perimeter	297 mm
Κύρια περίμετρος Primary perimeter	105 mm
Ροπή αδρανείας x-x Moment of inertia x-x	1,01 cm ⁴
Ροπή αδρανείας y-y Moment of inertia y-y	19,41 cm ⁴
Αρχικά πραγματοποιείται η κατεργασία του προφίλ και κατόπιν η βαφή του ; First we make the profile machining and then the dye	

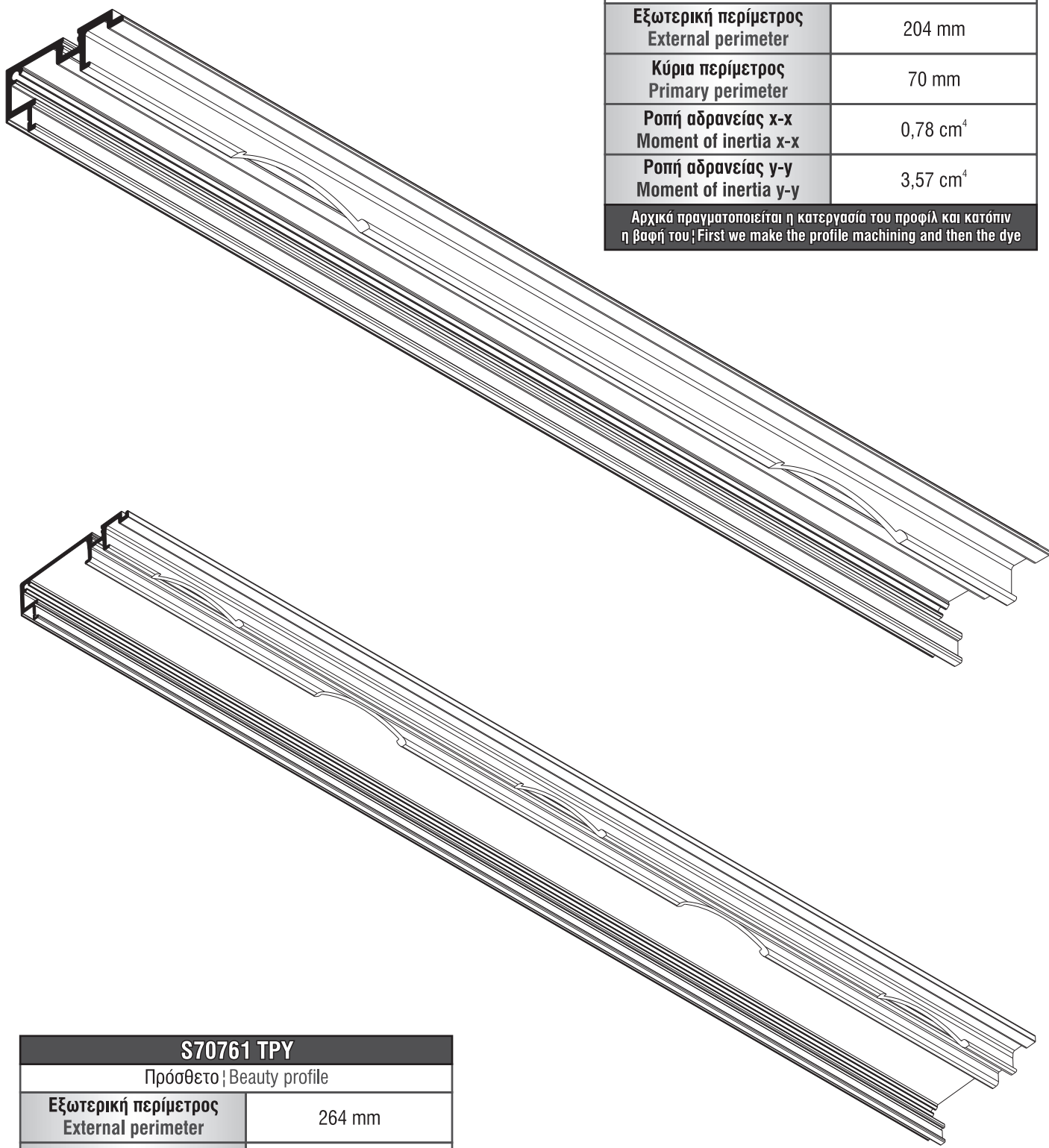

S70736 TPY	
Πρόσθετο Beauty profile	
Εξωτερική περίμετρος External perimeter	204 mm
Κύρια περίμετρος Primary perimeter	70 mm
Ροπή αδρανείας x-x Moment of inertia x-x	0,78 cm ⁴
Ροπή αδρανείας y-y Moment of inertia y-y	3,57 cm ⁴
Αρχικά πραγματοποιείται η κατεργασία του προφίλ και κατόπιν η βαφή του! First we make the profile machining and then the dye	

S70761 TPY	
Πρόσθετο Beauty profile	
Εξωτερική περίμετρος External perimeter	264 mm
Κύρια περίμετρος Primary perimeter	91 mm
Ροπή αδρανείας x-x Moment of inertia x-x	0,90 cm ⁴
Ροπή αδρανείας y-y Moment of inertia y-y	11,81 cm ⁴
Αρχικά πραγματοποιείται η κατεργασία του προφίλ και κατόπιν η βαφή του! First we make the profile machining and then the dye	

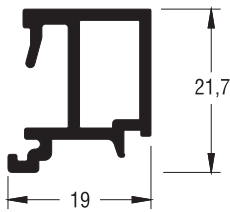

S70772	
Πηγάκι Glazing bead	
Εξωτερική περίμετρος External perimeter	111,7 mm
Κύρια περίμετρος Primary perimeter	34 mm
Ροπή αδρανείας x-x Moment of inertia x-x	0,61 cm ⁴
Ροπή αδρανείας y-y Moment of inertia y-y	0,39 cm ⁴
Βάρος Weight	329,1 gr/m

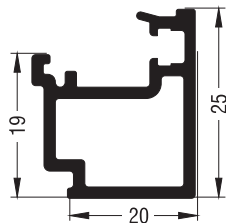

S70708	
Πηγάκι Glazing bead	
Εξωτερική περίμετρος External perimeter	121 mm
Κύρια περίμετρος Primary perimeter	42 mm
Ροπή αδρανείας x-x Moment of inertia x-x	0,77 cm ⁴
Ροπή αδρανείας y-y Moment of inertia y-y	0,76 cm ⁴
Βάρος Weight	377 gr/m

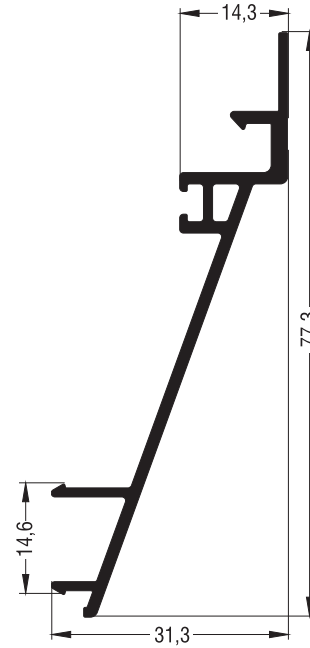

S70754	
Πρόσθετο Beauty profile	
Εξωτερική περίμετρος External perimeter	236 mm
Κύρια περίμετρος Primary perimeter	87 mm
Ροπή αδρανείας x-x Moment of inertia x-x	9,16 cm ⁴
Ροπή αδρανείας y-y Moment of inertia y-y	1,43 cm ⁴
Βάρος Weight	511 gr/m

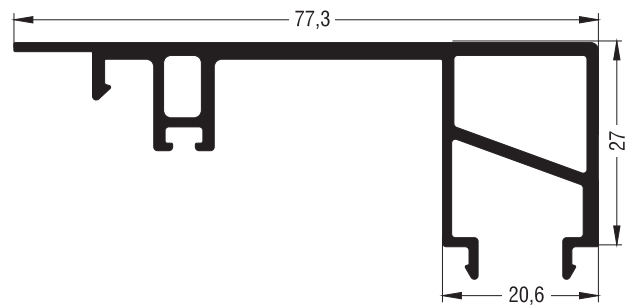

S70758	
Πρόσθετο Beauty profile	
Εξωτερική περίμετρος External perimeter	301 mm
Κύρια περίμετρος Primary perimeter	104 mm
Ροπή αδρανείας x-x Moment of inertia x-x	2,41 cm ⁴
Ροπή αδρανείας y-y Moment of inertia y-y	17,10 cm ⁴
Βάρος Weight	873 gr/m

Βασικές Τυπολογίες
Basic Typologies

Επάλληλα ανασυρόμενα | Parallel lift & slide

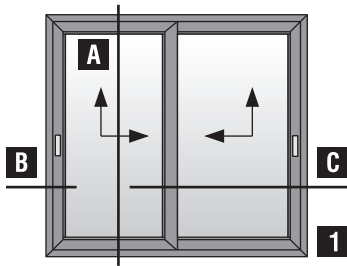

Δίφυλλο επάλληλο ανασυρόμενο παράθυρο
Two sash parallel lift & slide window

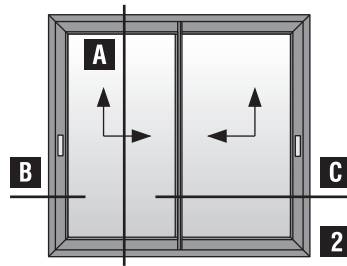

Δίφυλλο επάλληλο ανασυρόμενο παράθυρο (κοπή 90°)
Two sash parallel lift & slide window (90° cutting)

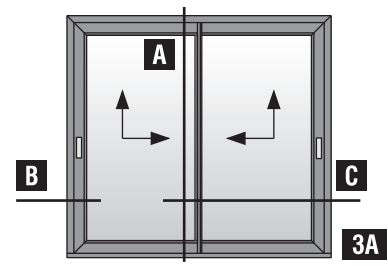

Δίφυλλο επάλληλο ανασυρόμενο ΔΕΞΙ με χρήση χαμηλού οδηγού S70720 (κοπή 90°)
Two sash parallel lift & slide RIGHT with S70720 short frame guide use (90° cutting)

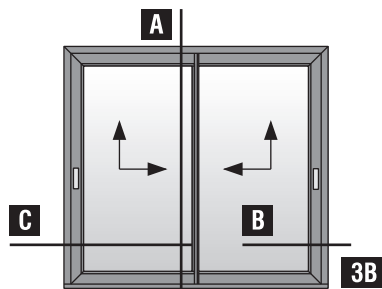

Δίφυλλο επάλληλο ανασυρόμενο ΑΡΙΣΤΕΡΟ με χρήση χαμηλού οδηγού S70720 (κοπή 90°)
Two sash parallel lift & slide LEFT with S70720 short frame guide use (90° cutting)

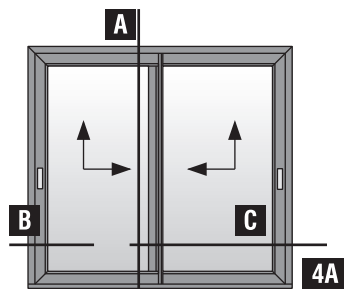

Δίφυλλο επάλληλο ανασυρόμενο ΔΕΞΙ με χρήση χαμηλού οδηγού S70720
Two sash parallel lift & slide RIGHT with S70720 short frame guide use

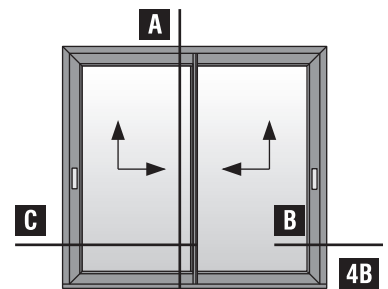

Δίφυλλο επάλληλο ανασυρόμενο ΑΡΙΣΤΕΡΟ με χρήση χαμηλού οδηγού S70720
Two sash parallel lift & slide LEFT with S70720 short frame guide use

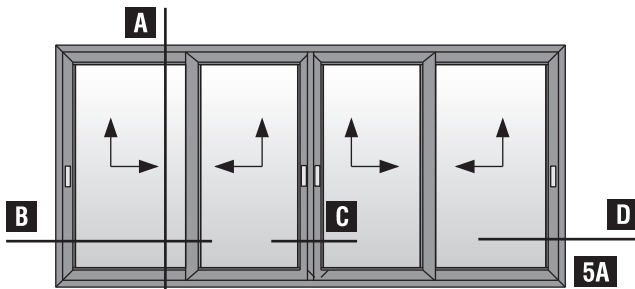

Τετράφυλλο φιλιτό επάλληλο ανασυρόμενο
Four sash meeting stile parallel lift & slide

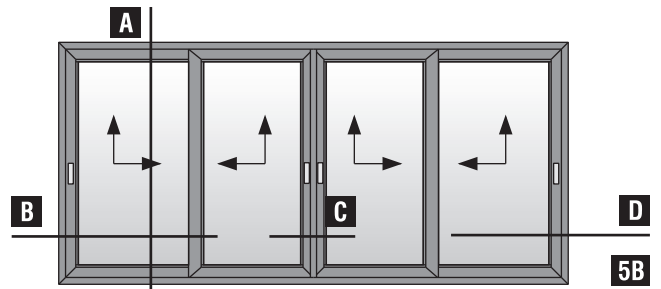

Τετράφυλλο φιλιτό επάλληλο ανασυρόμενο με χρήση χαμηλού οδηγού S70720 | Four sash parallel meeting stile lift & slide with S70720 short frame guide use

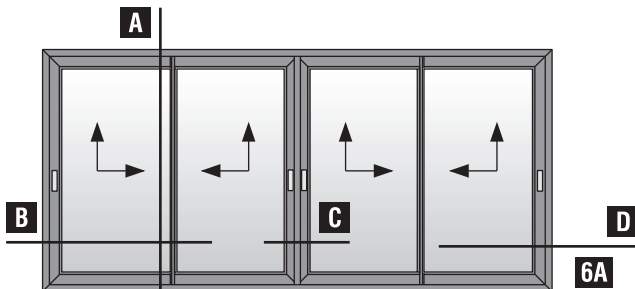

Τετράφυλλο φιλιτό επάλληλο ανασυρόμενο (κοπή 90°)
Four sash meeting stile parallel lift & slide (90° cutting)

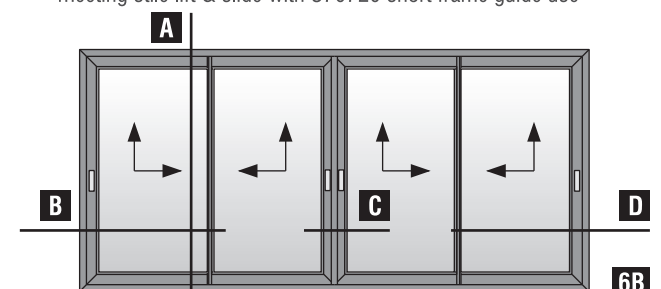

Τετράφυλλο φιλιτό επάλληλο ανασυρόμενο (κοπή 90°) με χρήση χαμηλού οδηγού S70720
Four sash meeting stile parallel lift & slide (90° cutting) with S70720 short frame guide use

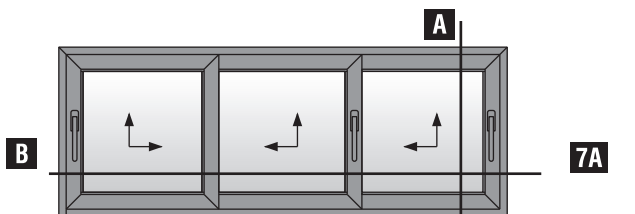

Τρίφυλλο επάλληλο ανασυρόμενο ΔΕΞΙ με χρήση χαμηλού οδηγού
Three sash parallel lift & slide RIGHT with short frame guide use

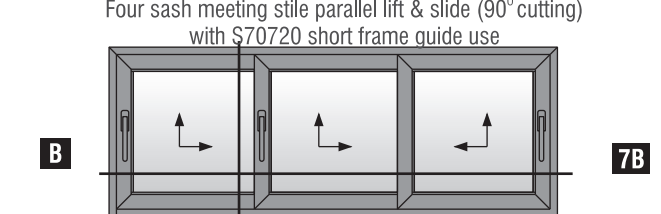

Τρίφυλλο επάλληλο ανασυρόμενο ΑΡΙΣΤΕΡΟ με χρήση χαμηλού οδηγού
Three sash parallel lift & slide LEFT with short frame guide use

Επάλληλα ανασυρόμενα | Parallel lift & slide

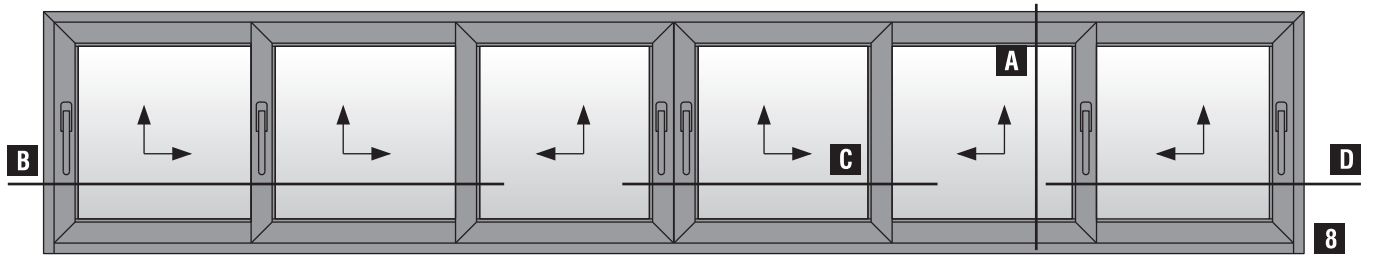

Εξάφυλλο επάλληλο φιλητό ανασυρόμενο με χρήση τριπλού οδηγού & χαμηλού οδηγού S70762
Six sash parallel meeting stile lift & slide with triple frame guide & S70762 short frame guide use

Χωνευτά ανασυρόμενα | Pocket lift & slide

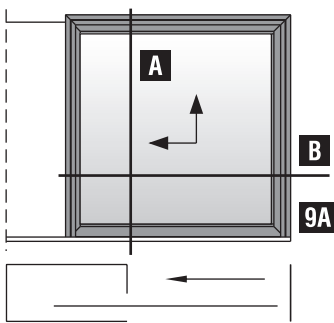

Μονόφυλλο χωνευτό αριστερά
ανασυρόμενο παράθυρο
One sash **left** pocket
lift & slide window

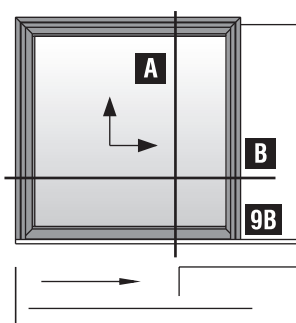

Μονόφυλλο χωνευτό δεξιά
ανασυρόμενο παράθυρο
One sash **right** pocket
lift & slide window

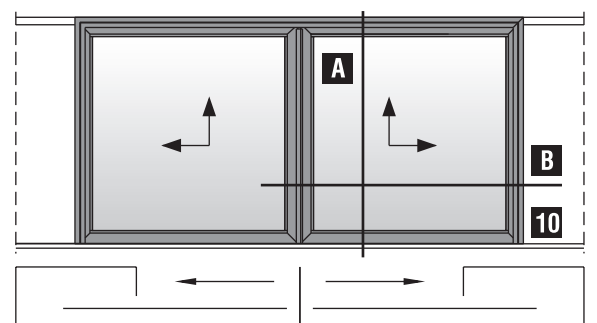

Δίφυλλο χωνευτό φιλητό ανασυρόμενο παράθυρο
Two sash meeting stile pocket lift & slide window

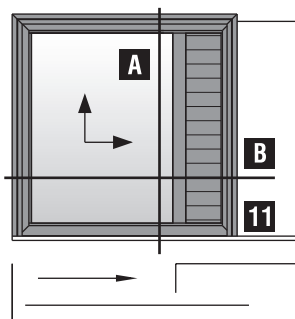

Μονόφυλλο χωνευτό ανασυρόμενο
παράθυρο με παντζούρι
One sash pocket lift & slide
window with shutter

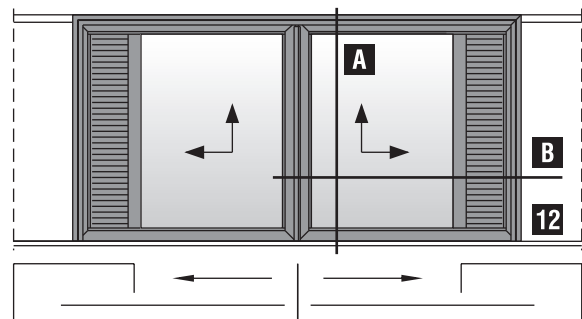

Δίφυλλο χωνευτό φιλητό ανασυρόμενο παράθυρο με παντζούρι
Two sash meeting stile pocket lift & slide window with shutter

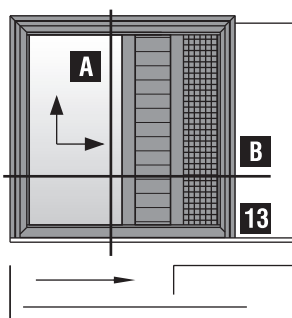

Μονόφυλλο χωνευτό ανασυρόμενο
παράθυρο με σήτα και παντζούρι
One sash pocket & slide window
with fly-screen and shutter

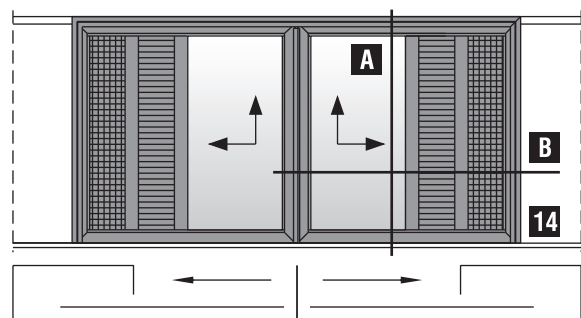

Δίφυλλο χωνευτό φιλητό ανασυρόμενο παράθυρο με σήτα και παντζούρι
Two sash meeting stile pocket & slide window with fly-screen and shutter

Ανασυρόμενα με σταθερά | Lift & slide with fixed

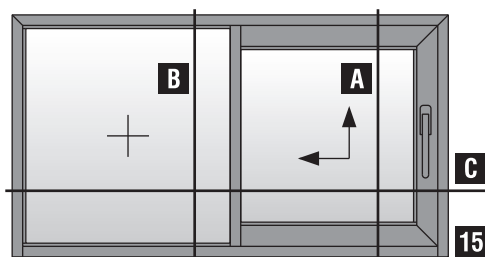

Μονόφυλλο ανασυρόμενο με σταθερό
One sash lift & slide with fixed

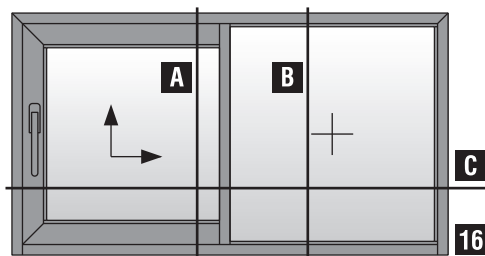

Μονόφυλλο ανασυρόμενο με σταθερό
One sash lift & slide with fixed

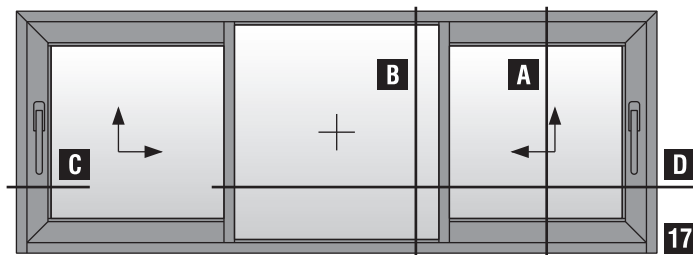

Δίφυλλο ανασυρόμενο με σταθερό | Two sash lift & slide with fixed

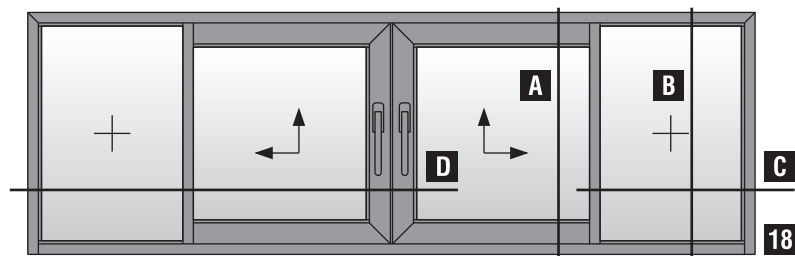

Δίφυλλο φιλητό **αριστερά** ανασυρόμενο με σταθερά | Two sash meeting stile **left** lift & slide with fixed

Τομές 1:2 | Sections 1:2

Επάλληλα ανασυρόμενα | Parallel lift & slide

Επάλληλα ανασυρόμενα | Parallel lift & slide

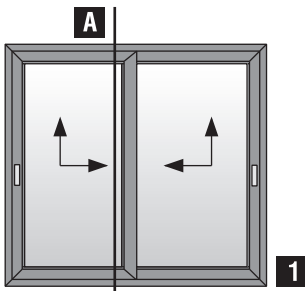

Δίφυλλο επάλληλο ανασυρόμενο
Two sash parallel lift & slide

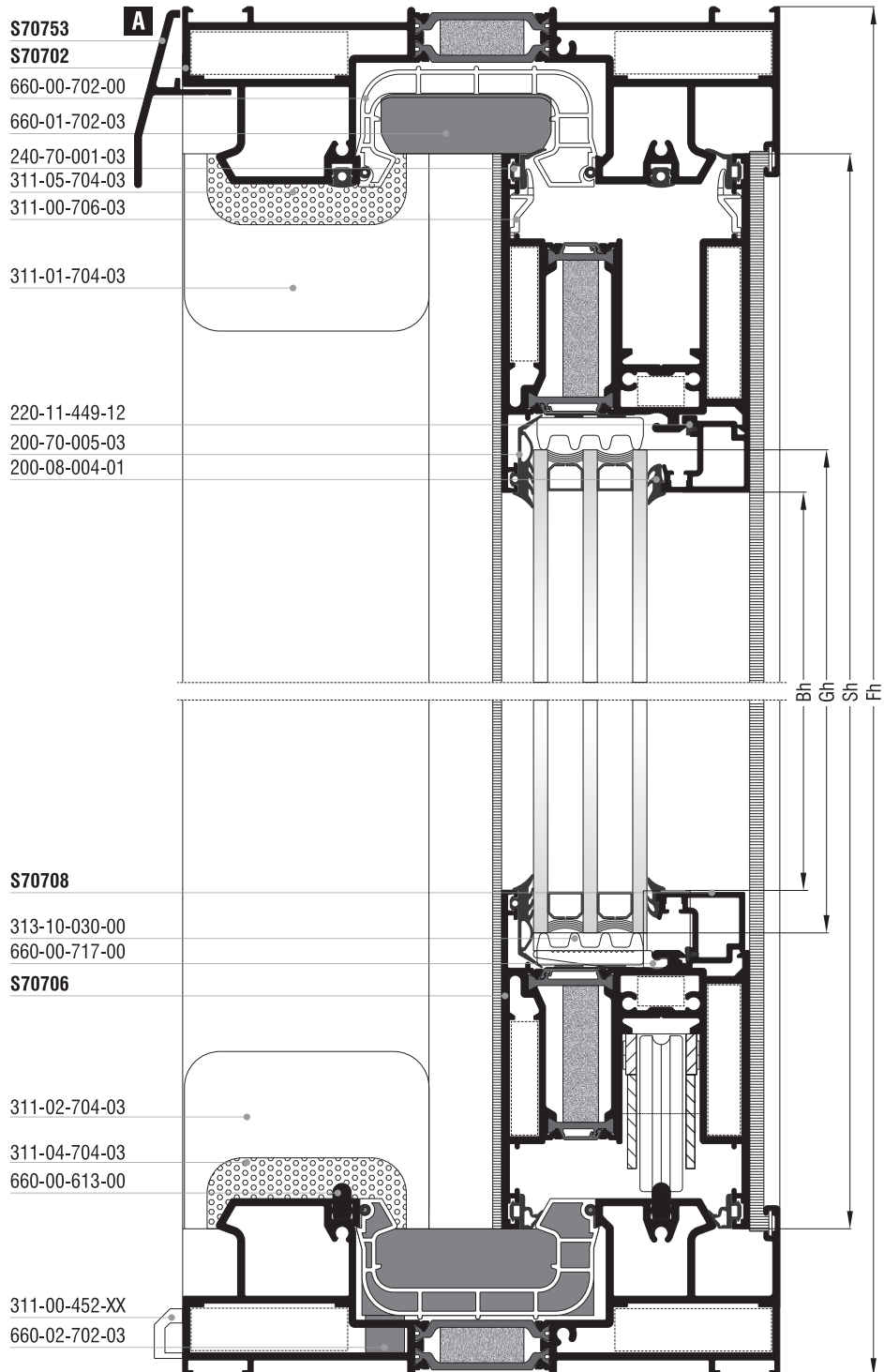

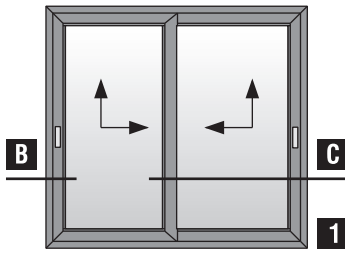





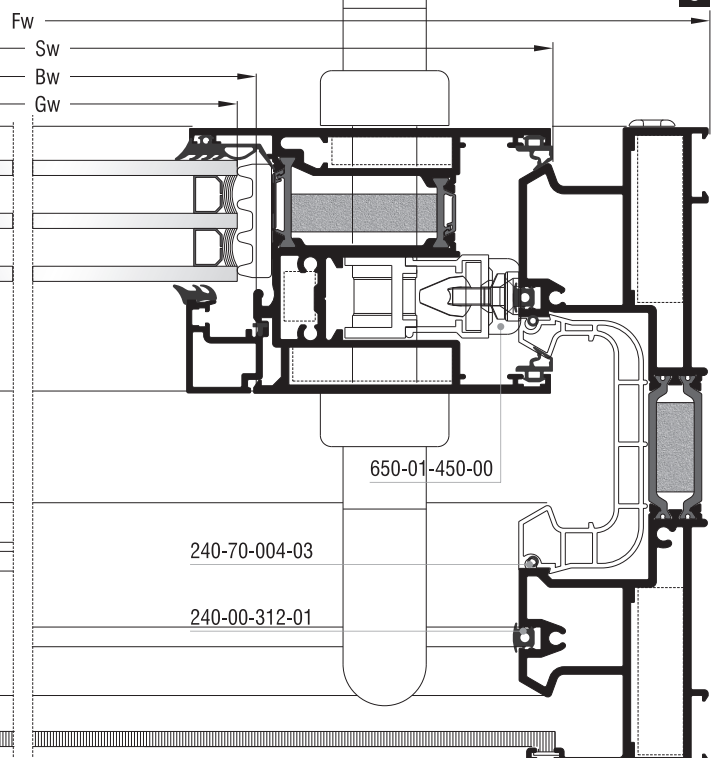
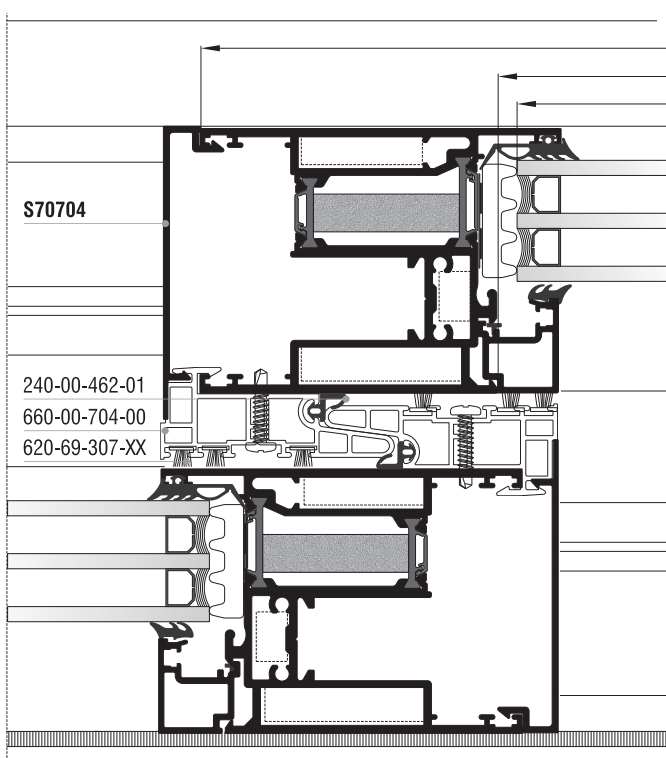
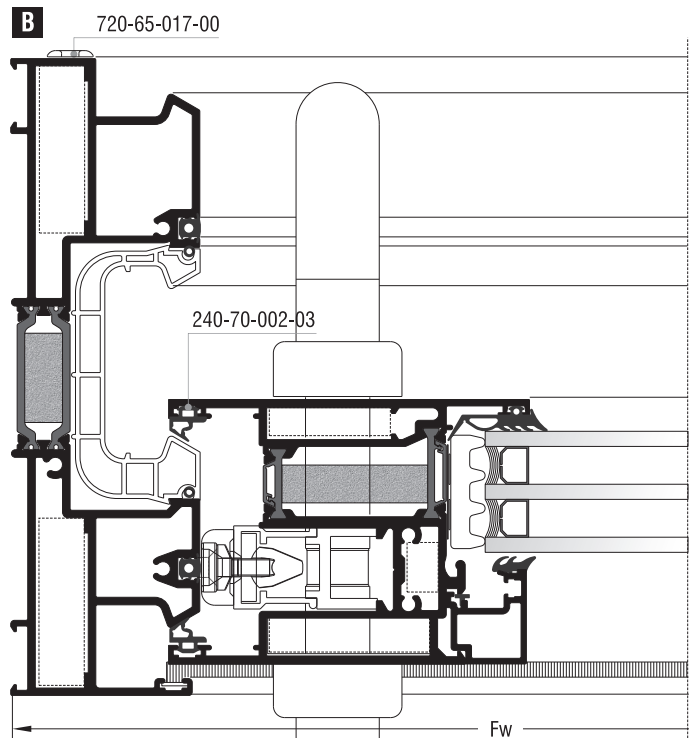





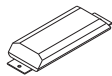



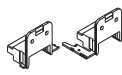

Δίφυλλο επάλληλο ανασυρόμενο
Two sash parallel lift & slide

Κοπές προφίλ Profile cuttings		
Οδηγός S70702 Frame guide S70702		
Πλάτος οδηγού Frame guide width		2τεμ. pieces
Ύψος οδηγού Frame guide height		2τεμ. pieces
Πλάτος φύλλου Sash width		4τεμ. pieces
Ύψος φύλλου Sash height		4τεμ. pieces
Πλάτος πηχάκι Glazing bead width		4τεμ. pieces
Ύψος πηχάκι Glazing bead height		4τεμ. pieces
Ύψος ακτίστρου S70704 S70704 weathering profile height		2τεμ. pieces
Πλάτος τζαμιού Glazing width		2τεμ. pieces
Ύψος τζαμιού Glazing height		2τεμ. pieces
Πλάτος νεροσταλάκτη Waterproofing width		1τεμ. piece

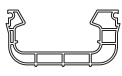
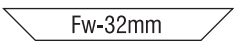
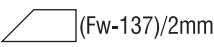
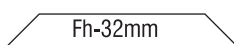
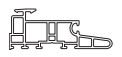

Κοπές εξαρτημάτων Accessory cuttings			
Κωδικός Code Nr	Εξάρτημα Accessory	Περιγραφή Description	Ποσότητα Quantity
113-13-444-00		Γωνία σύνδεσης πρεσαριστή καρφωτή Crimp nail cleat	8 τεμ. pieces
113-33-078-00		Γωνία σύνδεσης πρεσαριστή καρφωτή Crimp nail cleat	8 τεμ. pieces
*113-09-132-00		Γωνία σύνδεσης πρεσαριστή καρφωτή Crimp nail cleat	8 τεμ. pieces
113-43-094-00		Γωνία σύνδεσης πρεσαριστή καρφωτή Crimp nail cleat	8 τεμ. pieces
200-70-005-03		Λάστιχο τζαμιού έξω Outer glazing gasket	4 τεμ. pieces 4 τεμ. pieces
200-08-004-01		Λάστιχο σφήνα EPDM 4 mm	4 τεμ. pieces 4 τεμ. pieces
240-70-001-03		Λάστιχο φύλλου (πάνω) Sash gasket (up)	4 τεμ. pieces
240-70-002-03		Λάστιχο φύλλου Sash gasket	4 τεμ. pieces 4 τεμ. pieces
240-00-312-01		Λάστιχο οδηγών Frame guide gasket	2 τεμ. pieces
240-70-004-03		Λάστιχο για PVC οδηγών Gasket for frame guides PVC	2 τεμ. pieces
240-00-462-01		Λάστιχο αγκίστρου Gasket for weathering profile	2 τεμ. pieces
220-11-449-12		Λάστιχο για πηχάκι Glazing bead gasket	4 τεμ. pieces 4 τεμ. pieces
620-69-307-XX		Βουρτσάκι No.7 για άγκιστρο Brush No.7 for weathering profile	6 τεμ. pieces
620-69-308-XX		Βουρτσάκι No.8 για οδηγό Brush No.8 for frame guide	2 τεμ. pieces 2 τεμ. pieces
255-70-012-03		Βουλκανισμένη γωνία φύλλου Sash vulcanized corner	2 σετ. set
255-70-011-03		Βουλκανισμένη γωνία φύλλου Sash vulcanized corner	4 τεμ. pieces

Σημείωση: * Προαιρετικά | Note: * Optionally

Κοπές εξαρτημάτων Accessory cuttings			
Κωδικός Code Nr	Εξάρτημα Accessory	Περιγραφή Description	Ποσότητα Quantity
660-01-702-03		Κεντρικό στεγανωτικό (πάνω) Central seal (up)	1 τεμ. piece
660-02-702-03		Κεντρικό στεγανωτικό (κάτω) Central seal (down)	1 τεμ. piece
311-00-706-03		Αποστατικό κύλισης φύλλου Sash sliding spacer	minimum 12 τεμ. pieces
650-01-450-00		Εσωτερικό στόπερ Inner stopper	4 τεμ. pieces
660-00-613-00		Ανοξείδωτος οδηγός Stainless steel guide	<div style="border: 1px solid black; padding: 2px;">Fw-90mm</div> 2 τεμ. pieces
311-01-704-03		Κάλυμμα τάπας αγκίστρου (πάνω) End cap cover for weathering profile (up)	2 τεμ. pieces
311-02-704-03		Κάλυμμα τάπας αγκίστρου (κάτω) End cap cover for weathering profile (down)	2 τεμ. pieces
311-03-704-03		Βάση τάπας αγκίστρου End cap mount for weathering profile	2 ζεύγη pairs
311-04-704-03		Λάστιχο τάπας αγκίστρου (κάτω) End cap gasket for weathering profile (down)	2 τεμ. pieces
311-05-704-03		Σφουγγάρι τάπας αγκίστρου (πάνω) End cap sponge for weathering profile (up)	2 τεμ. pieces
311-00-452-X		Τάπα απορροής Weep hole end cap	minimum 4 τεμ. pieces
720-65-017-XX		Τάπα εξαερισμού End cap for ventilation	2 τεμ. pieces
660-00-702-00		PVC οδηγών PVC for frame guides	<div style="display: flex; justify-content: space-around; align-items: center;"> <div style="text-align: center;">  Fw-32mm 1 τεμ. piece </div> <div style="text-align: center;">  (Fw-137)/2mm 1+1 τεμ. pieces </div> <div style="text-align: center;">  Fh-32mm 2 τεμ. pieces </div> </div>
660-00-704-00		PVC αγκίστρου PVC for weathering profile	<div style="border: 1px solid black; padding: 2px;">Sh-6mm</div> 2 τεμ. pieces
313-10-030-00		Nomatec 30x10mm / 200	<div style="border: 1px solid black; padding: 2px;">2Sw + 2Sh-588 mm</div> 2 τεμ. pieces
660-00-717-00		Γέφυρα τακαρίσματος Setting block	20 τεμ. pieces
290-00-005-00		Τακάκι τζαμιού 5mm 5mm setting block	20 τεμ. pieces
415-12-024-03		Στόπερ φύλλου Sash's stopper	1 τεμ. piece
660-12-009-03		Βαλβίδα αέρα Air valve	(Fw/2 - 78 mm) / 150

Επάλληλα ανασυρόμενα | Parallel lift & slide

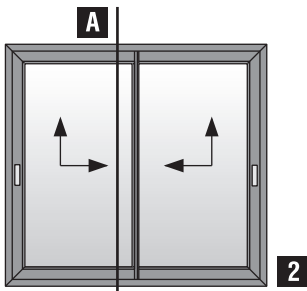

Δίφυλλο επάλληλο ανασυρόμενο (κοπή 90°)
Two sash parallel lif & slide (90° cutting)

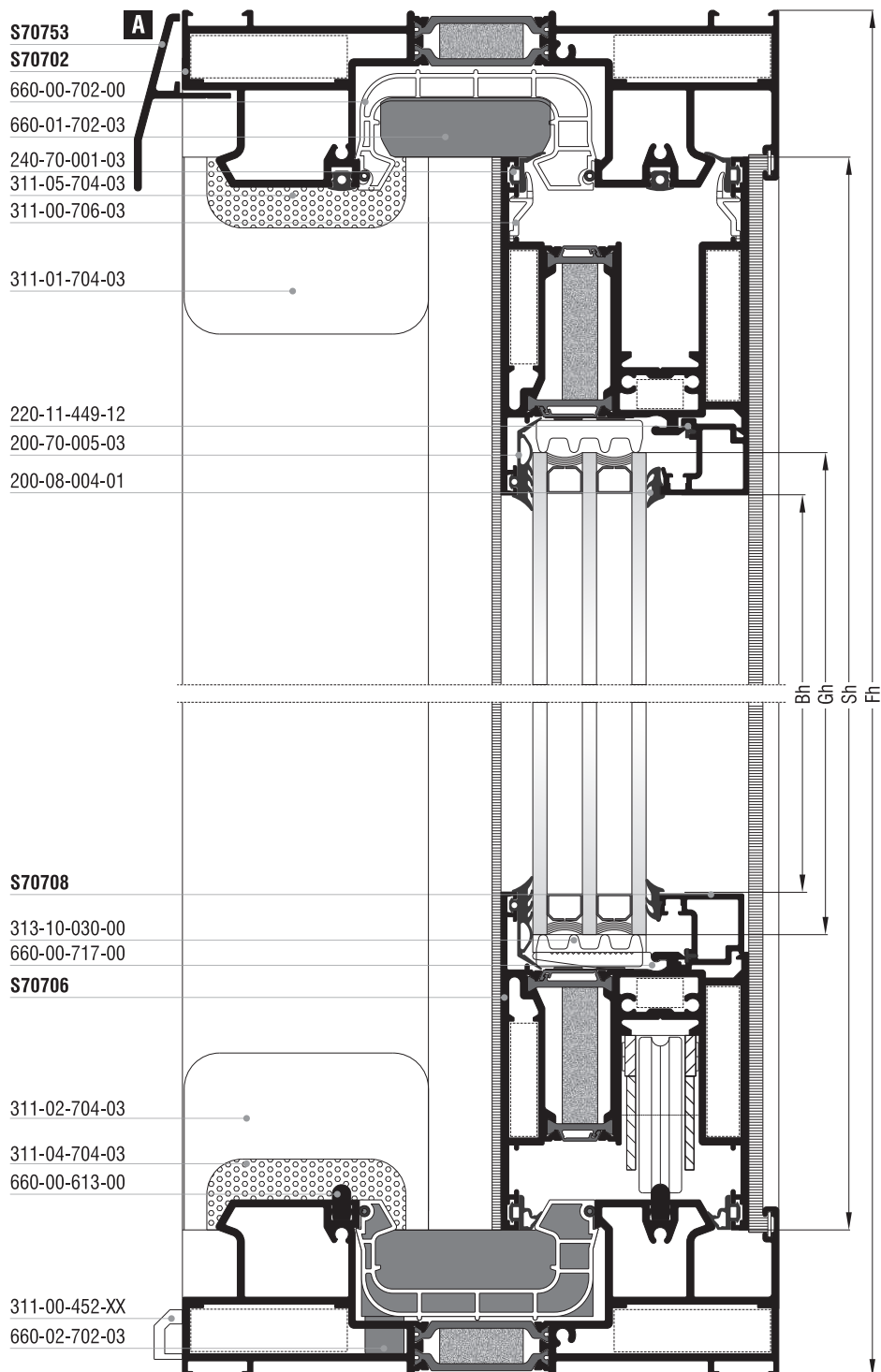

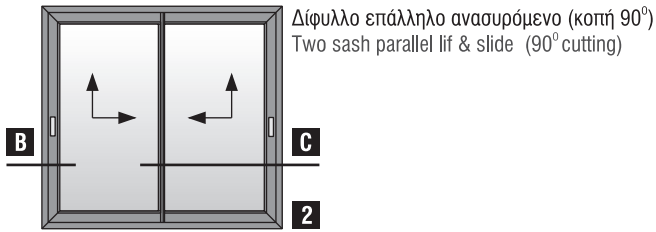

Κοπές προφίλ Profile cuttings		
Οδηγός S70702 Frame guide S70702		
Πλάτος οδηγού Frame guide width	Fw	2τεμ. pieces
Ύψος οδηγού Frame guide height	Fh	2τεμ. pieces
Πλάτος φύλλου S70706 S70706 sash width	$Sw = Fw/2 - 42,9mm$	2τεμ. pieces
	$Sw = Fw/2 - 42,9mm$	2τεμ. pieces
Ύψος φύλλου S70706 S70706 sash height	$Sh = Fh - 83mm$	2τεμ. pieces
Ύψος φύλλου γάντζου S70714 S70714 weathering profile sash height	$Shg = Fh - 89mm$	1τεμ. piece
Ύψος φύλλου γάντζου S70722 S70722 weathering profile sash height	$Shg = Fh - 89mm$	1τεμ. piece
Πλάτος πηχάκι Glazing bead width	$Bw = Sw - 83,5mm$	4τεμ. pieces
Ύψος πηχάκι Glazing bead height	$Bh = Sh - 191mm$	4τεμ. pieces
Ύψος ακκίστρου S70704 S70704 weathering profile height	$Mh = Sh - 6mm$	2τεμ. pieces
Πλάτος τζαμιού Glazing width	$Gw = Sw - 93,5mm$	2τεμ. pieces
Ύψος τζαμιού Glazing height	$Gh = Sh - 167mm$	2τεμ. pieces
Πλάτος νεροσταλάκτη Waterproofing width	Fw	1τεμ. piece

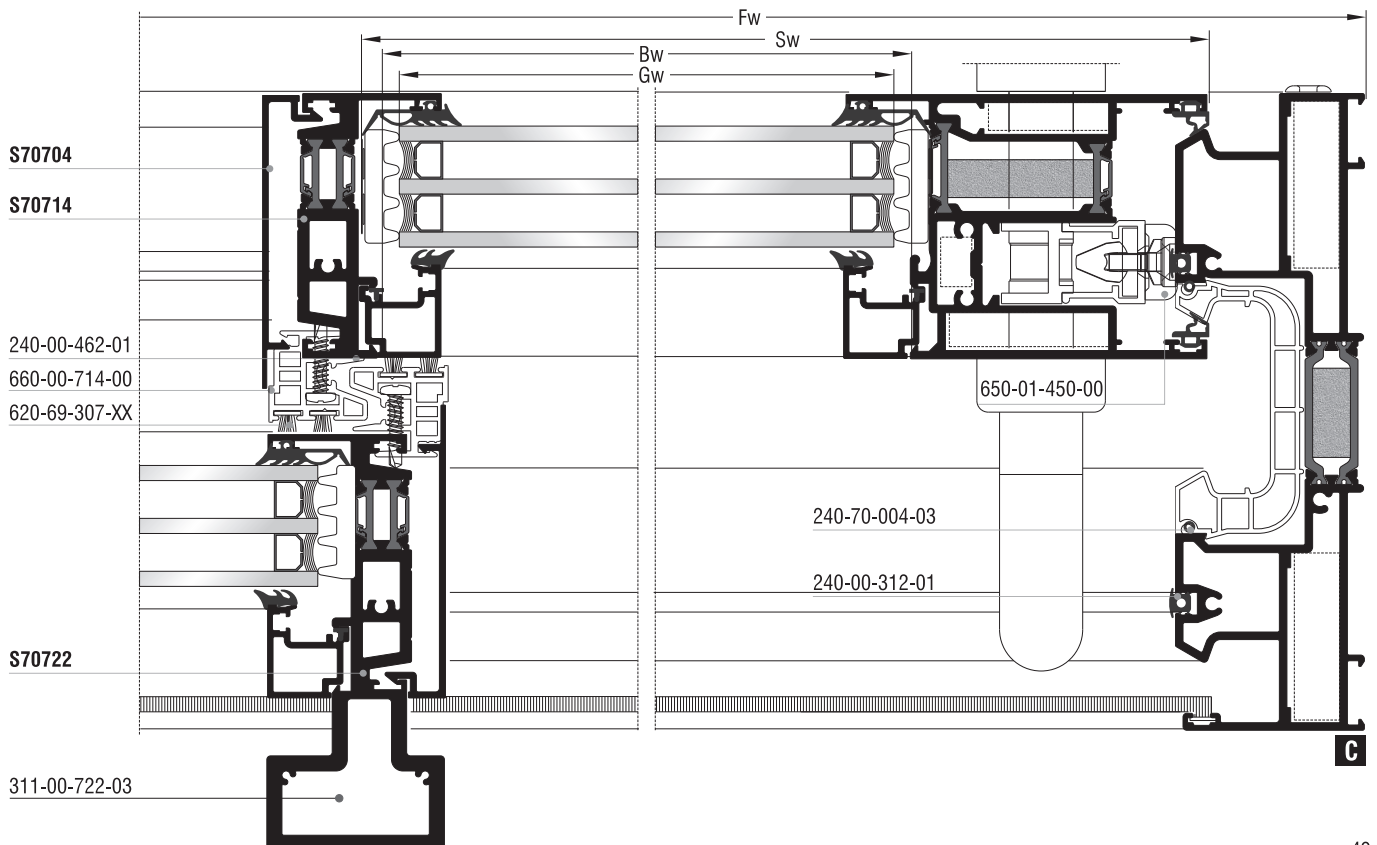
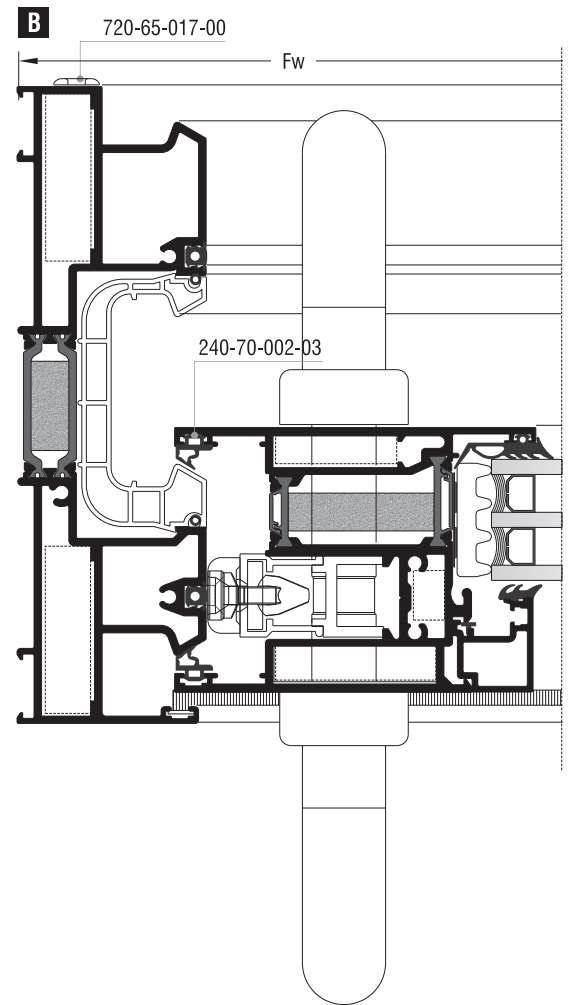

Επάλληλα ανασυρόμενα | Parallel lift & slide

Κοπές εξαρτημάτων Accessory cuttings				
Κωδικός Code Nr	Εξάρτημα Accessory	Περιγραφή Description	Ποσότητα Quantity	
113-13-444-00		Γωνία σύνδεσης πρεσαριστή καρφωτή Crimp nail cleat	8 τεμ. pieces	
113-33-078-00		Γωνία σύνδεσης πρεσαριστή καρφωτή Crimp nail cleat	4 τεμ. pieces	
*113-09-132-00		Γωνία σύνδεσης πρεσαριστή καρφωτή Crimp nail cleat	4 τεμ. pieces	
113-43-094-00		Γωνία σύνδεσης πρεσαριστή καρφωτή Crimp nail cleat	4 τεμ. pieces	
200-70-005-03		Λάστιχο τζαμιού έξω Outer glazing gasket	Sw - 73,5 mm	4 τεμ. pieces
			Sh - 147 mm	4 τεμ. pieces
200-08-004-01		Λάστιχο σφίνα EPDM 4 mm	Sw - 100 mm	4 τεμ. pieces
			Sh - 170 mm	4 τεμ. pieces
240-70-001-03		Λάστιχο φύλλου (πάνω) Sash gasket (up)	Sw - 27,5 mm	4 τεμ. pieces
240-70-002-03		Λάστιχο φύλλου Sash gasket	Sw - 27,5 mm	4 τεμ. pieces
			Sh - 70 mm	4 τεμ. pieces
240-00-312-01		Λάστιχο οδηγών Frame guide gasket	Fw + 2Fh - 264 mm	2 τεμ. pieces
240-70-004-03		Λάστιχο για PVC οδηγών Gasket for frame guides PVC	2Fw + 2Fh - 336 mm	2 τεμ. pieces
220-11-449-12		Λάστιχο για πηγάκι Glazing bead gasket	Sw - 83,5 mm	4 τεμ. pieces
			Sh - 191 mm	4 τεμ. pieces
620-69-307-XX		Βουρτσάκι No.7 για άγκιστρο Brush No.7 for weathering profile	Sh - 6 mm	4 τεμ. pieces
620-69-308-XX		Βουρτσάκι No.8 για οδηγό Brush No.8 for frame guide	Fw - 78 mm	2 τεμ. pieces
			Fh - 78 mm	2 τεμ. pieces
255-70-012-03		Βουλκανισμένη γωνία φύλλου Sash vulcanized corner	2 σετ. set	
255-70-011-03		Βουλκανισμένη γωνία φύλλου Sash vulcanized corner	4 τεμ. pieces	
660-03-702-03		Κεντρικό στεγανωτικό (πάνω) Central seal (up)	1 τεμ. pieces	

Σημείωση: * Προαιρετικά | Note: * Optionally

Κοπές εξαρτημάτων Accessory cuttings			
Κωδικός Code Nr	Εξάρτημα Accessory	Περιγραφή Description	Ποσότητα Quantity
660-04-702-03		Κεντρικό στεγανωτικό (κάτω) Central seal (down)	1 σέτ set
311-00-706-03		Αποστατικό κύλισης Sliding spacer	minimum 12 τεμ. pieces
650-01-450-00		Εσωτερικό στόπερ Inner stopper	4 τεμ. pieces
660-00-613-00		Ανοξείδωτος οδηγός Stainless steel guide	<div style="border: 1px solid black; padding: 2px;">Fw-90mm</div> 2 τεμ. pieces
311-01-704-03		Κάλυμμα τάπας αγκίστρου (πάνω) End cap cover for weathering profile (up)	2 τεμ. pieces
311-02-704-03		Κάλυμμα τάπας αγκίστρου (κάτω) End cap cover for weathering profile (down)	2 τεμ. pieces
311-06-704-03		Βάση τάπας αγκίστρου End cap mount for weathering profile	1 ζεύγος pair
311-07-704-03		Βάση τάπας αγκίστρου End cap mount for weathering profile	1 ζεύγος pair
311-08-704-03		Λάστιχο τάπας αγκίστρου (κάτω) End cap gasket for weathering profile (down)	2 τεμ. pieces
311-09-704-03		Σφουγγάρι τάπας αγκίστρου (πάνω) End cap sponge for weathering profile (up)	2 τεμ. pieces
311-00-452-XX		Τάπα απορροής Weep hole end cap	minimum 4 τεμ. pieces
720-65-017-XX		Τάπα εξαερισμού End cap for ventilation	2 τεμ. pieces
660-00-702-00		PVC οδηγών PVC for frame guides	<div style="display: flex; justify-content: space-around; align-items: center;"> <div style="border: 1px solid black; padding: 2px;">Fw-32mm</div> <div>1 τεμ. piece</div> </div> <div style="display: flex; justify-content: space-around; align-items: center;"> <div style="border: 1px solid black; padding: 2px;">(Fw-82)/2mm</div> <div>1+1 τεμ. pieces</div> </div> <div style="display: flex; justify-content: space-around; align-items: center;"> <div style="border: 1px solid black; padding: 2px;">Fh-32mm</div> <div>2 τεμ. pieces</div> </div>
660-00-714-00		PVC αγκίστρου PVC for weathering profile	<div style="border: 1px solid black; padding: 2px;">Sh-6mm</div> 2 τεμ. pieces
313-10-030-00		Nomatec 30x10mm / 200	<div style="border: 1px solid black; padding: 2px;">2Sw+2Sh-441 mm</div> 2 τεμ. pieces
660-00-717-00		Γέφυρα τακαρίσματος Setting block	12 τεμ. pieces
290-00-005-00		Τακάκι τζαμιού 5mm 5mm setting block	24 τεμ. pieces
415-12-024-03		Στόπερ φύλλου Sash's stopper	1 τεμ. piece
660-12-009-03		Βαλβίδα αέρα Air valve	(Fw/2 - 48mm) / 150
311-00-722-03		Τάπα ενσωματωμένης χειρολαβής Handle End cap	1 τεμ. piece

Επάλληλα ανασυρόμενα | Parallel lift & slide

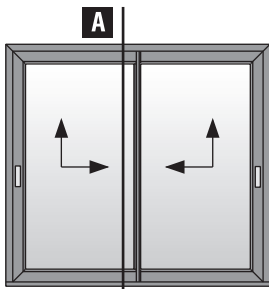

3A

Δίφυλλο επάλληλο ανασυρόμενο ΔΕΞΙ
 με χρήση χαμηλού οδηγού S70720 (κοπή 90°)
 Two sash parallel lift & slide RIGHT
 with S70720 short frame guide use (90° cutting)

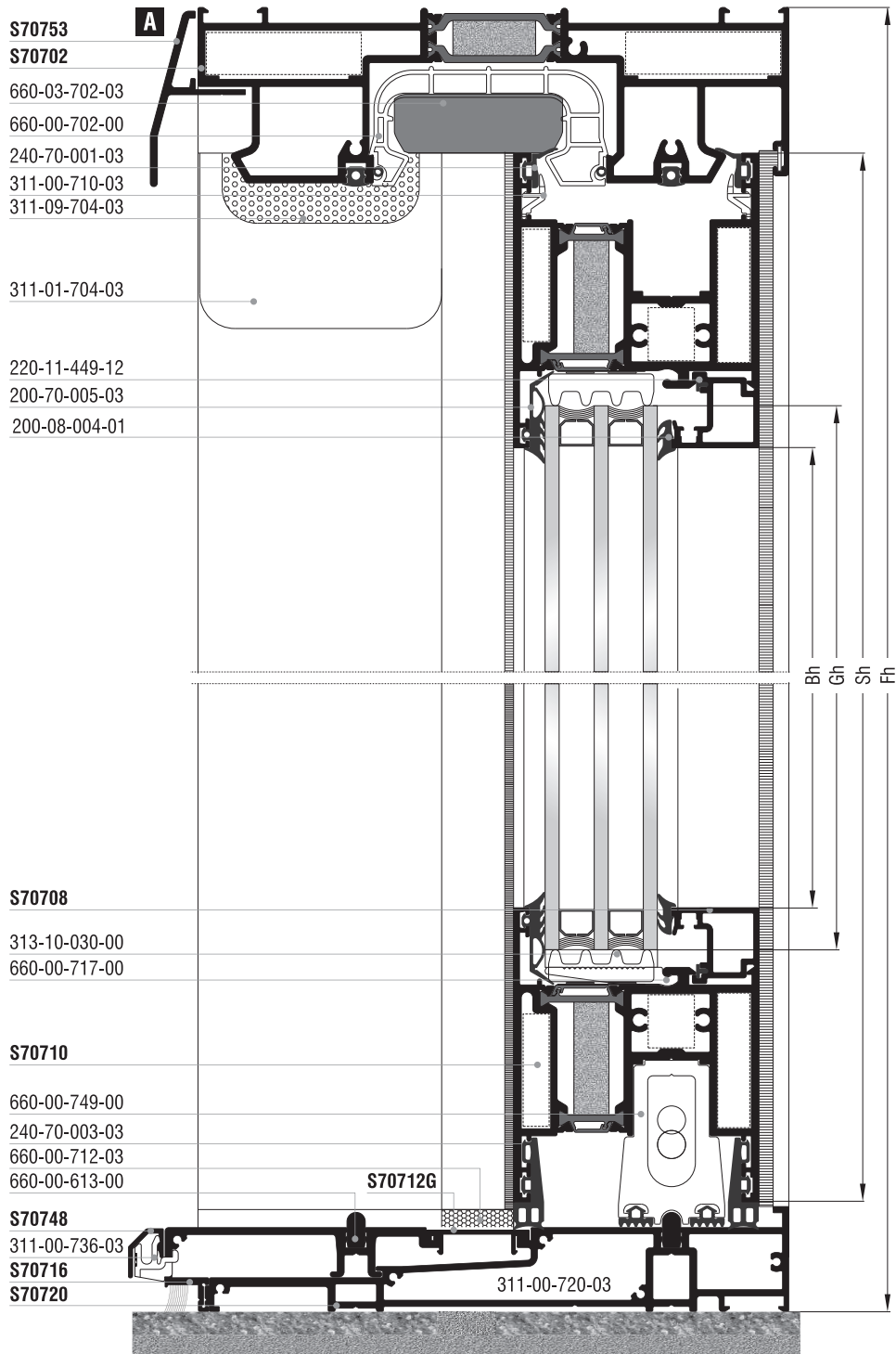

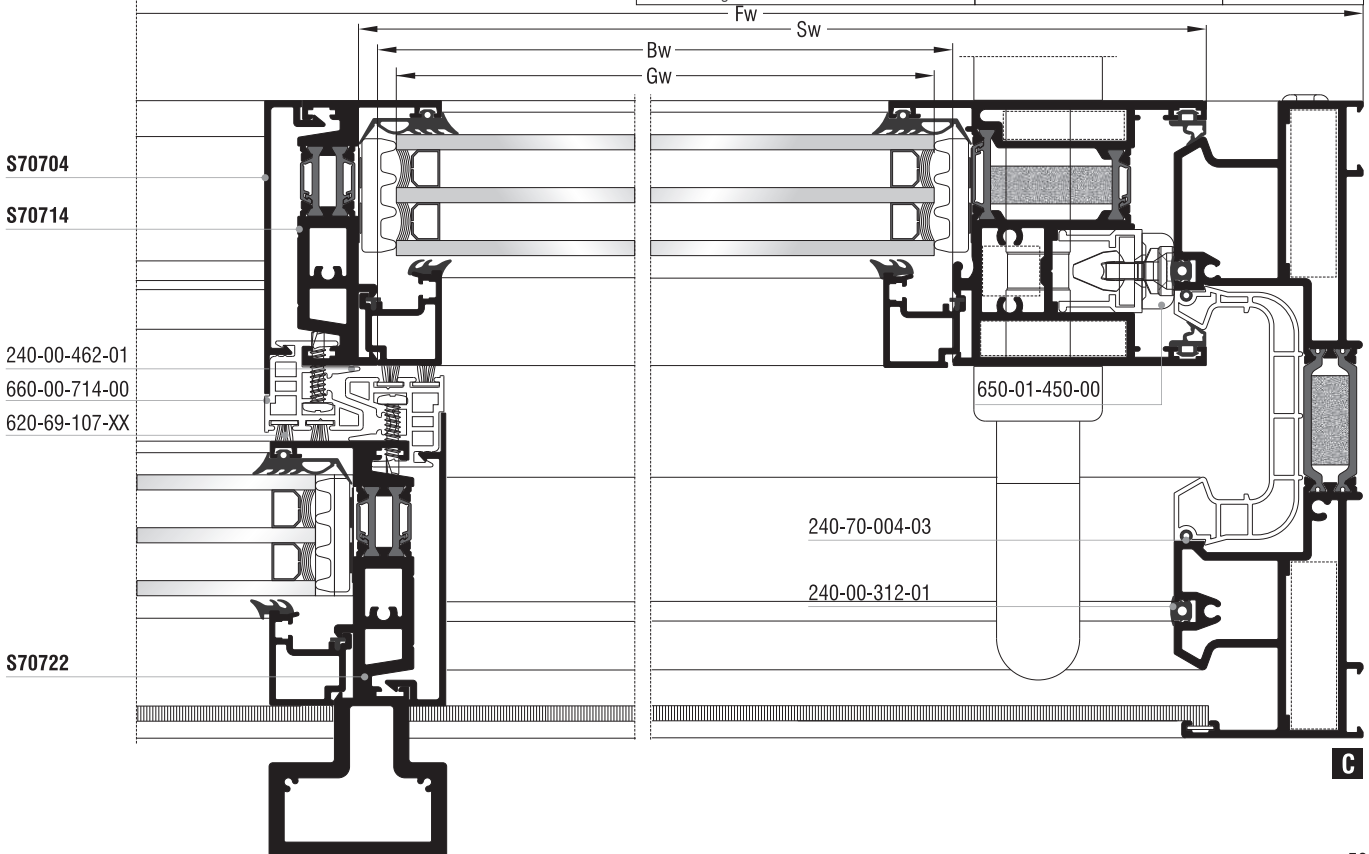
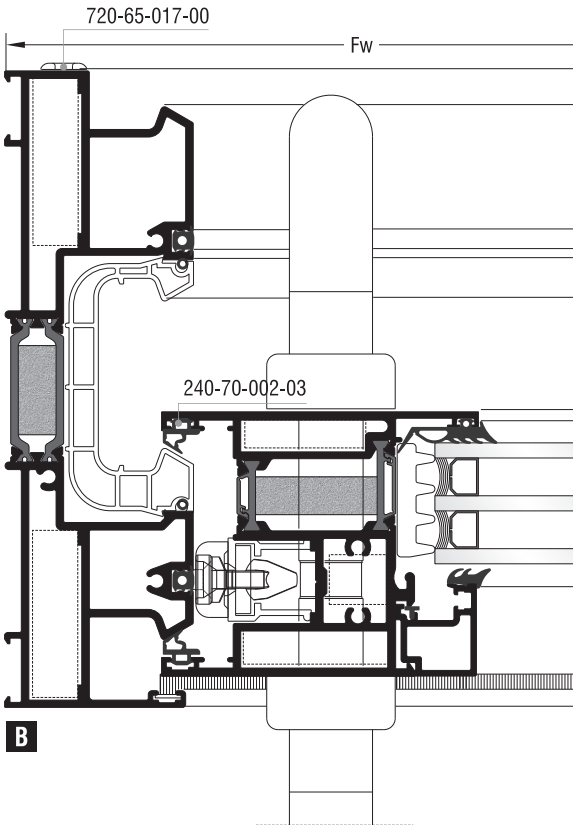
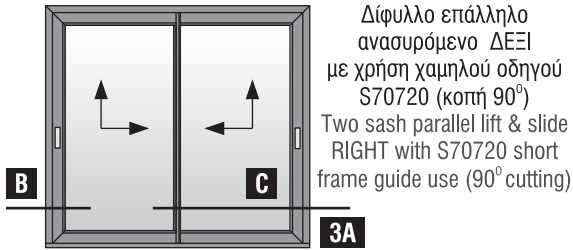













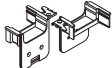

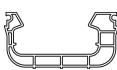

Κοπές προφίλ Profile cuttings		
Οδηγοί S70702, S70720 Frame guides S70702, S70720		
Πλάτος οδηγού S70702 S70702 frame guide width	Fw	1 τεμ. piece
Πλάτος οδηγού S70720, S70716 S70720, S70716 frame guide width	Fw-9mm	1 τεμ. piece
Πλάτος πρόσθετου S70712 S70712 beauty cap width	Fw/2-1,4mm	1 τεμ. piece
Πλάτος πρόσθετου S70712G S70712G beauty profile width	Fw/2-48mm	1 τεμ. piece
Ύψος οδηγού S70702 S70702 frame guide height	Fh-30mm + Fh-30mm	1 + 1 τεμ. pieces
Πλάτος φύλλου S70710 S70710 sash width	Sw = Fw/2-42,9mm + Sw = Fw/2-42,9mm	2 + 2 τεμ. pieces
Ύψος φύλλου S70710 S70710 sash height	Sh = Fh-72,6mm	2 τεμ. pieces
Ύψος φύλλου γάντζου S70714 S70714 weathering profile sash height	Shg = Fh-77mm	1 τεμ. piece
Ύψος φύλλου γάντζου S70722 S70722 weathering profile sash height	Shg = Fh-77mm	1 τεμ. piece
Πλάτος πηχάκι Glazing bead width	Bw = Sw-72mm	4 τεμ. pieces
Ύψος πηχάκι Glazing bead height	Bh = Sh-168mm	4 τεμ. pieces
Ύψος ακίστρου S70704 S70704 weathering profile height	Mh = Sh-4,3mm	2 τεμ. pieces
Πλάτος τζαμιού Glazing width	Gw = Sw-82mm	2 τεμ. pieces
Ύψος τζαμιού Glazing height	Gh = Sh-144mm	2 τεμ. pieces
Πλάτος νεροσταλάκτη Waterproofing width	Fw	1 τεμ. piece
Πλάτος πρόσθετου χαμηλού οδηγού S70748 Low frame guide width S70748	Fw	1 τεμ. piece

Επάλληλα ανασυρόμενα | Parallel lift & slide

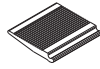
Κοπές εξαρτημάτων Accessory cuttings			
Κωδικός Code Nr	Εξάρτημα Accessory	Περιγραφή Description	Ποσότητα Quantity
113-13-444-00		Γωνία σύνδεσης πρεσαριστή καρφωτή Crimp nail cleat	4 τεμ. pieces
113-33-078-00		Γωνία σύνδεσης πρεσαριστή καρφωτή Crimp nail cleat	4 τεμ. pieces
*113-15-132-00		Γωνία σύνδεσης πρεσαριστή καρφωτή Crimp nail cleat	4 τεμ. pieces
113-38-092-00		Γωνία σύνδεσης πρεσαριστή καρφωτή Crimp nail cleat	4 τεμ. pieces
200-70-005-03		Λάστιχο τζαμιού εξω Outer glazing gasket	4 τεμ. pieces 4 τεμ. pieces
200-08-004-01		Λάστιχο σήφια EPDM 4 mm	4 τεμ. pieces 4 τεμ. pieces
240-70-001-03		Λάστιχο φύλλου (πάνω) Sash gasket (up)	4 τεμ. pieces
240-70-002-03		Λάστιχο φύλλου Sash gasket	4 τεμ. pieces
240-00-312-01		Λάστιχο οδηγών Frame guide gasket	2 τεμ. pieces
240-70-003-03		Λάστιχο φύλλου (κάτω) Sash gasket (down)	4 τεμ. pieces
240-70-004-03		Λάστιχο για PVC οδηγών Gasket for frame guides PVC	2 τεμ. pieces
220-11-449-12		Λάστιχο για πηχάκι Glazing bead gasket	4 τεμ. pieces 4 τεμ. pieces
620-69-307-XX		Βουρτσάκι No.7 για άγκιστρο Brush No.7 for weathering profile	4 τεμ. pieces
620-69-308-XX		Βουρτσάκι No.8 για οδηγό Brush No.8 for frame guide	2 τεμ. pieces 2 τεμ. pieces
255-70-012-03		Βουλκανισμένη γωνία φύλλου Sash vulcanized corner	2 σετ. set
255-70-023-03		Βουλκανισμένη γωνία φύλλου Sash vulcanized corner	2 σετ. set
660-03-702-03		Κεντρικό στεγανωτικό (πάνω) Central seal (up)	1 τεμ. piece
660-00-712-03		Κεντρικό στεγανωτικό (κάτω) Central seal (down)	1 τεμ. piece
311-00-710-03		Αποστατικό κύλισης Sliding spacer	minimum 12 τεμ. pieces

Σημείωση: * Προαιρετικά | Note: * Optionally

Κοπές εξαρτημάτων Accessory cuttings			
Κωδικός Code Nr	Εξάρτημα Accessory	Περιγραφή Description	Ποσότητα Quantity
650-01-450-00		Εσωτερικό στόπερ Inner stopper	4 τεμ. pieces
660-00-613-00		Ανοξείδωτος οδηγός Stainless steel guide	Fw-100mm 1 τεμ. piece
			Fw-140mm 1 τεμ. piece
311-00-720-03		Τάπα σύνδεσης οδηγού End cap for frame guide	1 σέτ set
311-01-704-03		Κάλυμμα τάπας αγκίστρου (πάνω) End cap cover for weathering profile (up)	2 τεμ. pieces
311-11-704-03		Βάση τάπας αγκίστρου End cap mount for weathering profile	1 ζεύγος pair
311-09-704-03		Σφουγγάρι τάπας αγκίστρου (πάνω) End cap sponge for weathering profile (up)	2 τεμ. pieces
311-12-704-03		Βάση τάπας αγκίστρου End cap mount for weathering profile	1 ζεύγος pair
311-14-704-03		Λάστιχο βάσης τάπας αγκίστρου (κάτω) End cap mount gasket for weathering profile (down)	2 τεμ. pieces
660-00-749-00		Κρυφή ασφάλεια φύλλου για χαμηλό οδηγό Hidden sash security for short frame guide	2 τεμ. pieces
311-00-736-03		Κλίπ εξωτερικού νεροσταλάκτη για χαμηλό οδηγό Outer waterproofing profile clip for short frame guide	Fw/150mm τεμ. pieces
720-65-017-XX		Τάπα εξαερισμού End cap for ventilation	2 τεμ. pieces
660-00-702-00		PVC οδηγών PVC for frame guides	Fw-32mm 1 τεμ. piece
			Fh-40mm 1 τεμ. piece
			Fh-40mm 1 τεμ. piece
660-00-714-00		PVC αγκίστρου PVC for weathering profile	Mh=Sh-4,3mm 2 τεμ. pieces
313-10-030-00		Nomatec 30x10mm / 200	2Sw + 2Sh-372 mm 2 τεμ. pieces
660-00-717-00		Γέφυρα τακαρίσματος Setting block	12 τεμ. pieces
290-00-005-00		Τακάκι τζαμιού 5mm 5mm setting block	24 τεμ. pieces
311-00-722-03		Τάπα ενσωματωμένης χειρολαβής Handle End cap	1 τεμ. piece
415-12-024-03		Στόπερ φύλλου Sash's stopper	1 τεμ. piece

Επάλληλα ανασυρόμενα | Parallel lift & slide

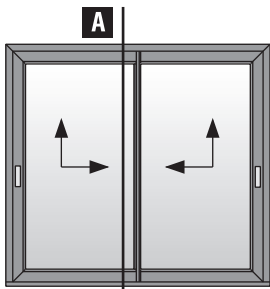

3B

Δίφυλλο επάλληλο ανασυρόμενο ΑΡΙΣΤΕΡΟ
 με χρήση χαμηλού οδηγού S70720 (κοπή 90°)
 Two sash parallel lift & slide LEFT
 with S70720 short frame guide use (90° cutting)

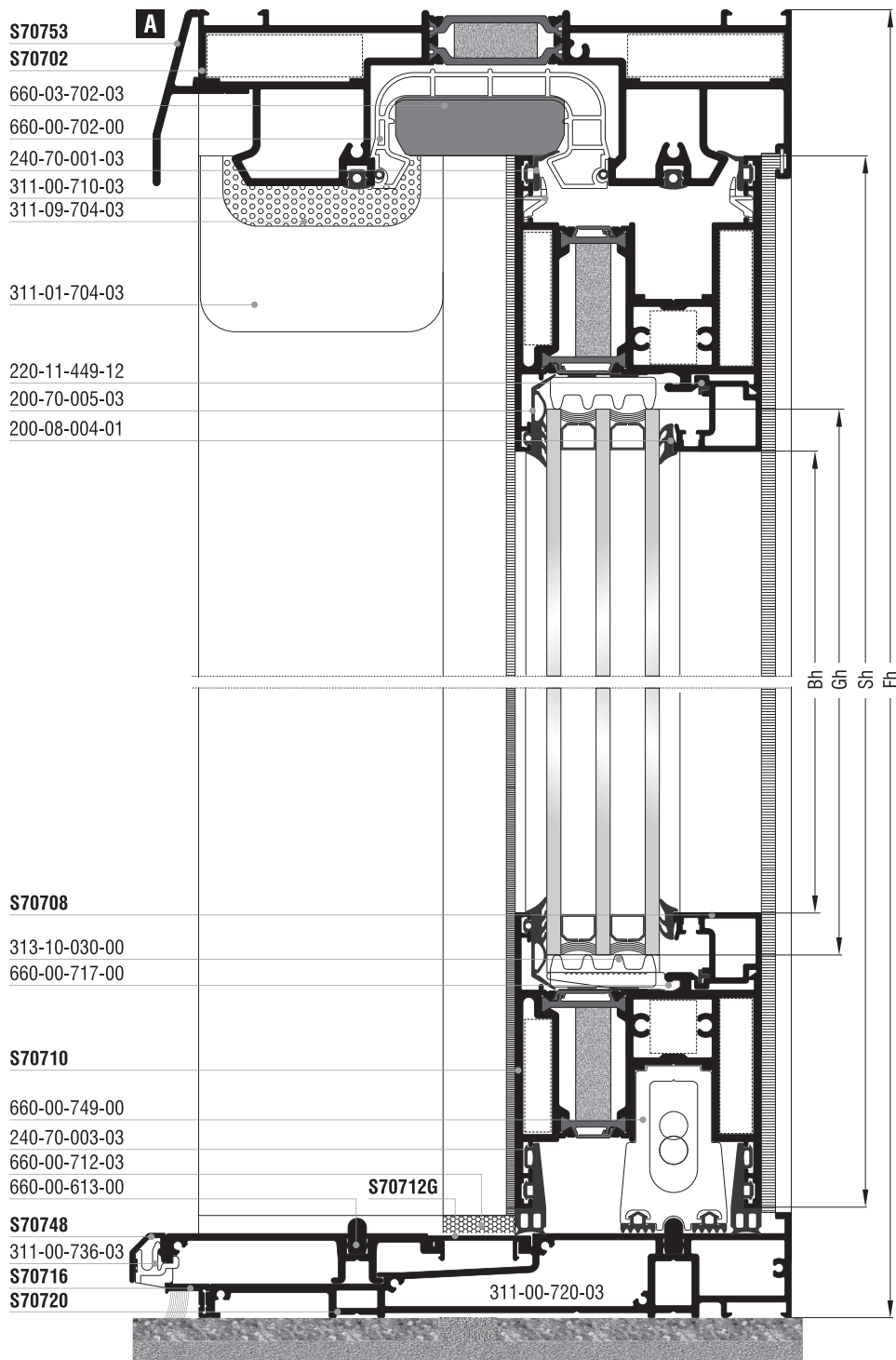

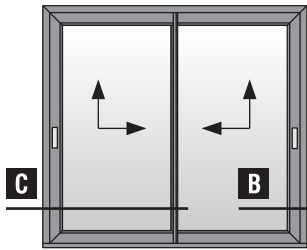

Δίφυλλο επάλληλο ανασυρόμενο ΑΡΙΣΤΕΡΟ με χρήση χαμηλού οδηγού S70720 (κοπή 90°); Two sash parallel lift & slide LEFT with S70720 short frame guide use (90° cutting)

3B

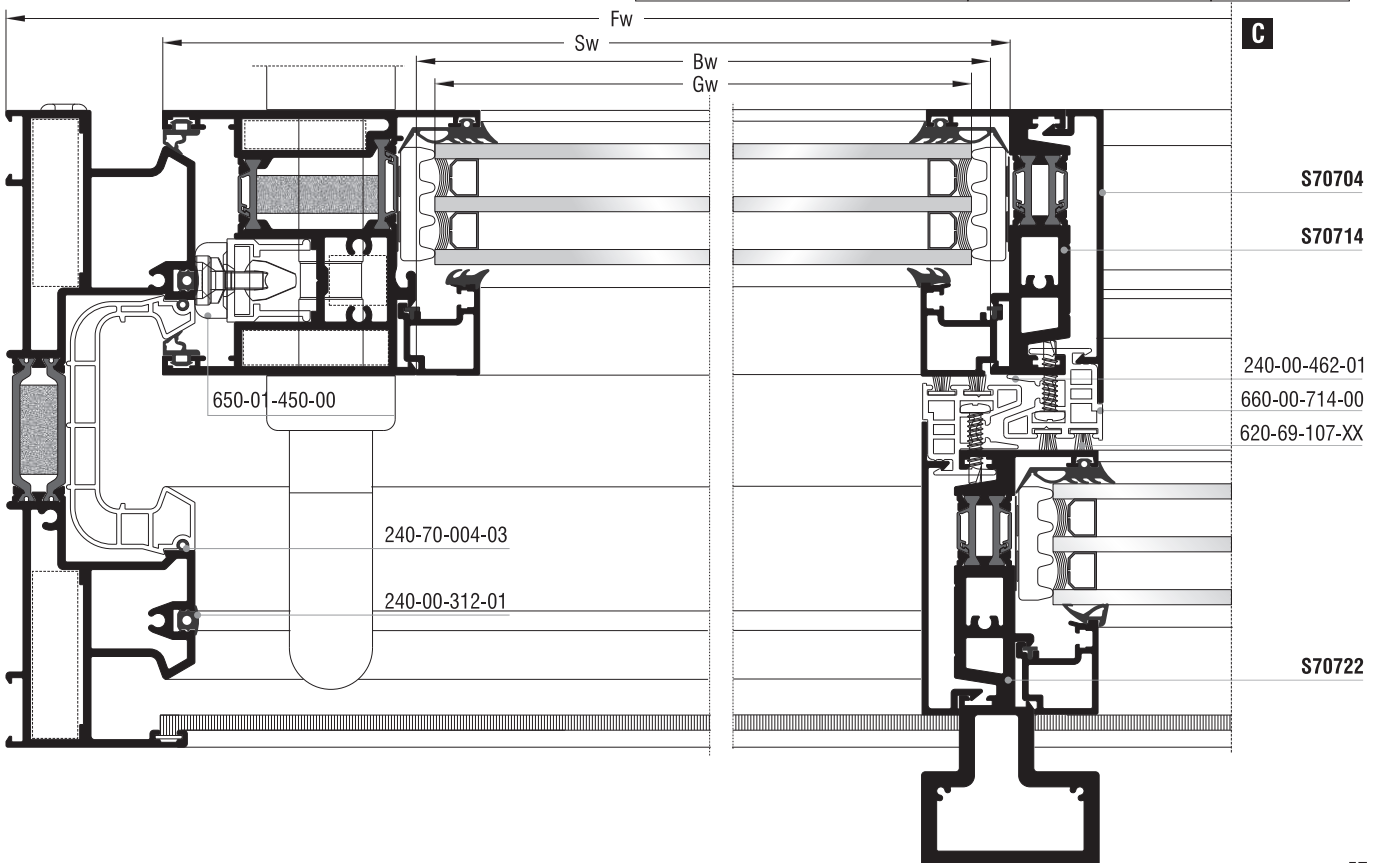
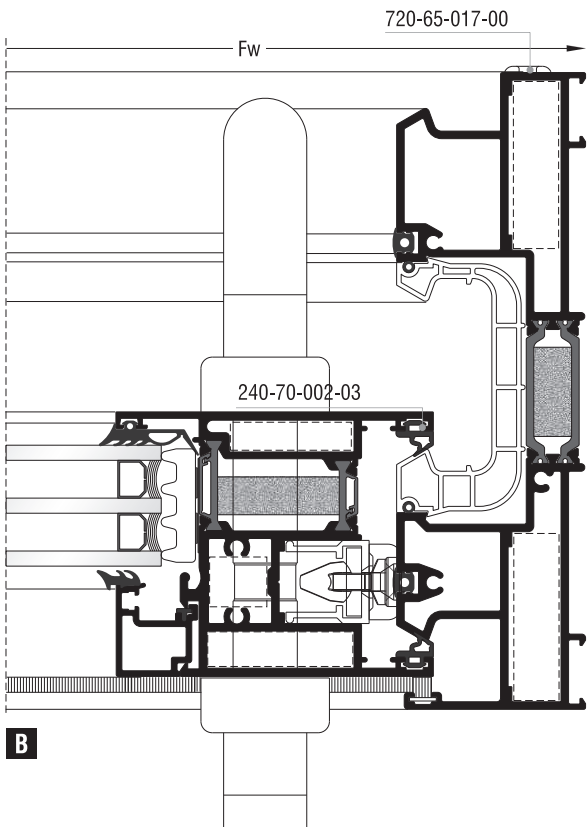













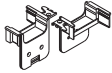

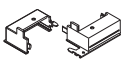

Κοπές προφίλ Profile cuttings		
Οδηγοί S70702, S70720 Frame guides S70702, S70720		
Πλάτος οδηγού S70702 S70702 frame guide width		1 τεμ. piece
Πλάτος οδηγού S70720, S70716 S70720, S70716 frame guide width		1 τεμ. piece
Πλάτος πρόσθετου S70712 S70712 beauty cap width		1 τεμ. piece
Πλάτος πρόσθετου S70712G S70712G beauty profile width		1 τεμ. piece
Ύψος οδηγού S70702 S70702 frame guide height		2 + 1 τεμ. pieces
Πλάτος φύλλου S70710 S70710 sash width		2 + 2 τεμ. pieces
Ύψος φύλλου S70710 S70710 sash height		2 τεμ. pieces
Ύψος φύλλου γάντζου S70714 S70714 weathering profile sash height		1 τεμ. piece
Ύψος φύλλου γάντζου S70722 S70722 weathering profile sash height		1 τεμ. piece
Πλάτος πηχάκι Glazing bead width		4 τεμ. pieces
Ύψος πηχάκι Glazing bead height		4 τεμ. pieces
Ύψος αγκίστρου S70704 S70704 weathering profile height		2 τεμ. pieces
Πλάτος τζαμιού Glazing width		2 τεμ. pieces
Ύψος τζαμιού Glazing height		2 τεμ. pieces
Πλάτος νεροσταλάκτη S70753 Waterproofing width profile S70753		1 τεμ. piece
Πλάτος πρόσθετου χαμηλού οδηγού S70748 Low frame guide width S70748		1 τεμ. piece

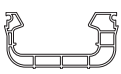
Επάλληλα ανασυρόμενα | Parallel lift & slide

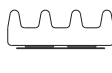
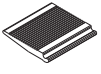
Κοπές εξαρτημάτων Accessory cuttings			
Κωδικός Code Nr	Εξάρτημα Accessory	Περιγραφή Description	Ποσότητα Quantity
113-13-444-00		Γωνία σύνδεσης πρεσαριστή καρφωτή Crimp nail cleat	4 τεμ. pieces
113-33-078-00		Γωνία σύνδεσης πρεσαριστή καρφωτή Crimp nail cleat	4 τεμ. pieces
*113-15-132-00		Γωνία σύνδεσης πρεσαριστή καρφωτή Crimp nail cleat	4 τεμ. pieces
113-38-092-00		Γωνία σύνδεσης πρεσαριστή καρφωτή Crimp nail cleat	4 τεμ. pieces
200-70-005-03		Λάστιχο τζαμιού έξω Outer glazing gasket	Sw - 62 mm 4 τεμ. pieces Sh - 124 mm 4 τεμ. pieces
200-08-004-01		Λάστιχο σφήνα EPDM 4 mm	Sw - 90 mm 4 τεμ. pieces Sh - 152 mm 4 τεμ. pieces
240-70-001-03		Λάστιχο φύλλου (πάνω) Sash gasket (up)	Sh - 27,5 mm 4 τεμ. pieces
240-70-002-03		Λάστιχο φύλλου Sash gasket	Sh - 67 mm 4 τεμ. pieces
240-00-312-01		Λάστιχο οδηγών Frame guide gasket	Fw + 2Fh - 240 mm 2 τεμ. pieces
240-70-003-03		Λάστιχο φύλλου (κάτω) Sash gasket (down)	Fw/2 - 48 mm 4 τεμ. pieces
240-70-004-03		Λάστιχο για PVC οδηγών Gasket for frame guides PVC	Fw + 2Fh - 240 mm 2 τεμ. pieces
220-11-449-12		Λάστιχο για πηχάκι Glazing bead gasket	Bw = Sw - 72 mm 4 τεμ. pieces Bw = Sh - 168 mm 4 τεμ. pieces
620-69-307-XX		Βουρτσάκι No.7 για άγκιστρο Brush No.7 for weathering profile	Sh - 4,3 mm 4 τεμ. pieces
620-69-308-XX		Βουρτσάκι No.8 για οδηγό Brush No.8 for frame guide	Fw - 78 mm 1 τεμ. pieces Fh - 69 mm 2 τεμ. pieces
255-70-012-03		Βουλκανισμένη γωνία φύλλου Sash vulcanized corner	2 σετ. set
255-70-023-03		Βουλκανισμένη γωνία φύλλου Sash vulcanized corner	2 σετ. set
660-03-702-03		Κεντρικό στεγανωτικό (πάνω) Central seal (up)	1 τεμ. piece
660-00-712-03		Κεντρικό στεγανωτικό (κάτω) Central seal (down)	1 τεμ. piece
311-00-710-03		Αποστατικό κύλισης Sliding spacer	minimum 12 τεμ. pieces

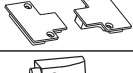
Σημείωση: * Προαιρετικά | Note: * Optionally

Κοπές εξαρτημάτων Accessory cuttings			
Κωδικός Code Nr	Εξάρτημα Accessory	Περιγραφή Description	Ποσότητα Quantity
650-01-450-00		Εσωτερικό στόπερ Inner stopper	4 τεμ. pieces
660-00-613-00		Ανοξείδωτος οδηγός Stainless steel guide	Fw-100mm 1 τεμ. piece
			Fw-140mm 1 τεμ. piece
311-00-720-03		Τάπα σύνδεσης οδηγού End cap for frame guide	1 σέτ set
311-01-704-03		Κάλυμμα τάπας αγκίστρου (πάνω) End cap cover for weathering profile (up)	2 τεμ. pieces
311-10-704-03		Βάση τάπας αγκίστρου κοπής 90° End cap mount for weathering profile 90° cutting	1 ζεύγος pair
311-09-704-03		Σφουγγάρι τάπας αγκίστρου (πάνω) End cap sponge for weathering profile (up)	2 τεμ. pieces
311-13-704-03		Βάση τάπας αγκίστρου End cap mount for weathering profile	1 ζεύγος pair
311-15-704-03		Λάστιχο βάσης τάπας αγκίστρου (κάτω) End cap mount gasket for weathering profile (down)	2 τεμ. pieces
660-00-749-00		Κρυφή ασφάλεια φύλλου για χαμηλό οδηγό Hidden sash security for short frame guide	2 τεμ. pieces
311-00-736-03		Κλίπ εξωτερικού νεροσταλάκτη για χαμηλό οδηγό Outer waterproofing profile clip for short frame guide	Fw/150mm τεμ. pieces
720-65-017-00		Τάπα εξαερισμού End cap for ventilation	2 τεμ. pieces
660-00-702-00		PVC οδηγών PVC for frame guides	Fw-32mm 1 τεμ. piece
			Fw-40mm 1 τεμ. piece
			Fh-40mm 1 τεμ. piece
660-00-714-00		PVC αγκίστρου PVC for weathering profile	Mh=Sh-4,3mm 2 τεμ. pieces
313-10-030-00		Nomatec 30x10mm / 200	2Gh+2Sh-372 mm 2 τεμ. pieces
660-00-717-00		Γέφυρα τακαρίσματος Setting block	12 τεμ. pieces
290-00-005-00		Τακάκι τζαμιού 5mm 5mm setting block	24 τεμ. pieces
311-00-722-03		Τάπα ενσωματωμένης χειρολαβής Handle End cap	1 τεμ. piece
415-12-024-03		Στόπερ φύλλου Sash's stopper	1 τεμ. piece

Επάλληλα ανασυρόμενα | Parallel lift & slide

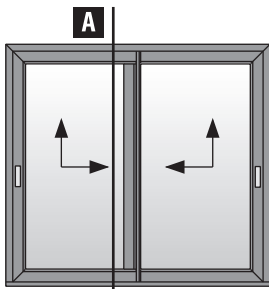

Δίφυλλο επάλληλο ανασυρόμενο ΔΕΞΙ
με χρήση χαμηλού οδηγού S70720
Two sash parallel lift & slide RIGHT
with S70720 short frame guide use

4A

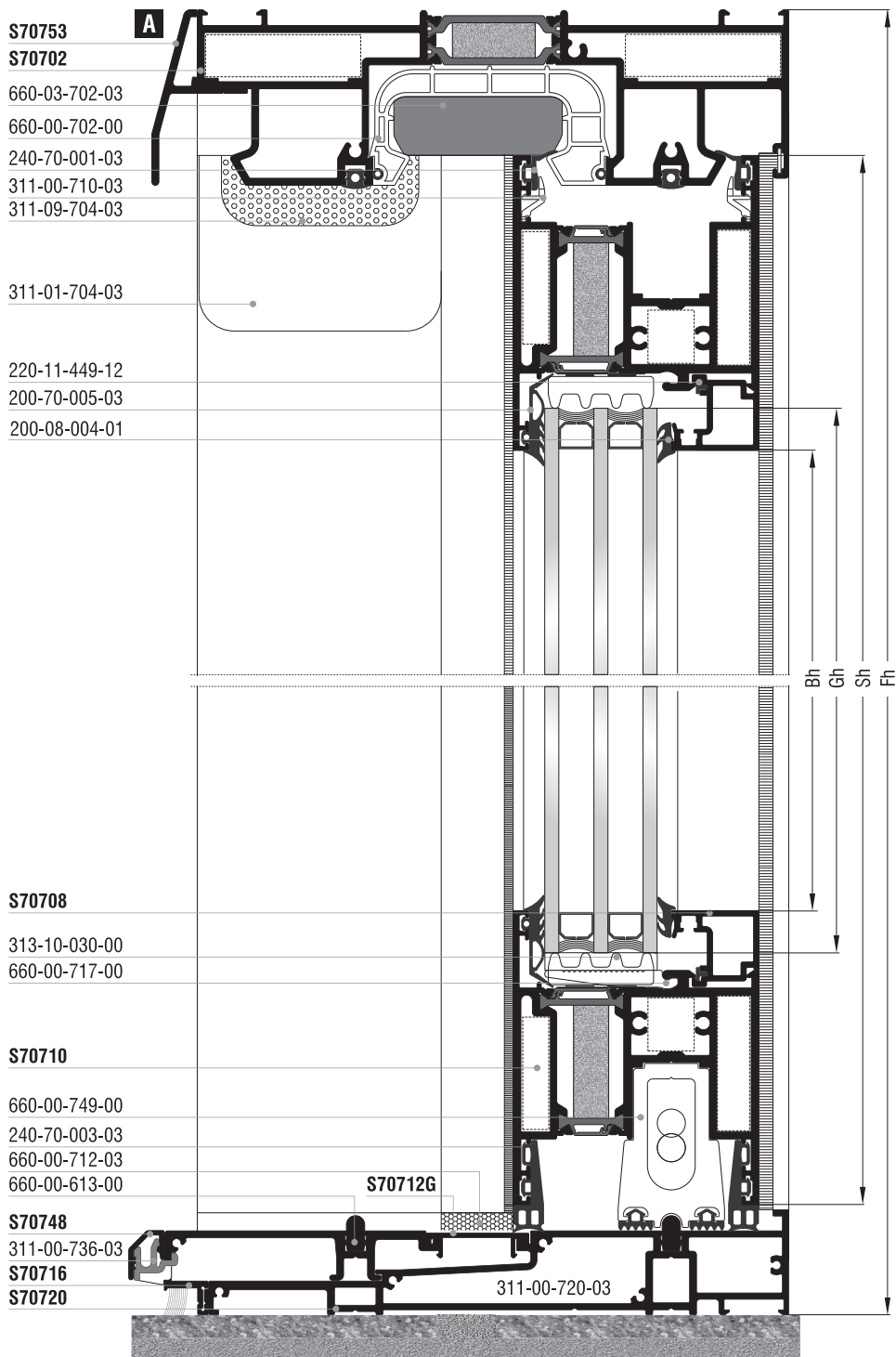

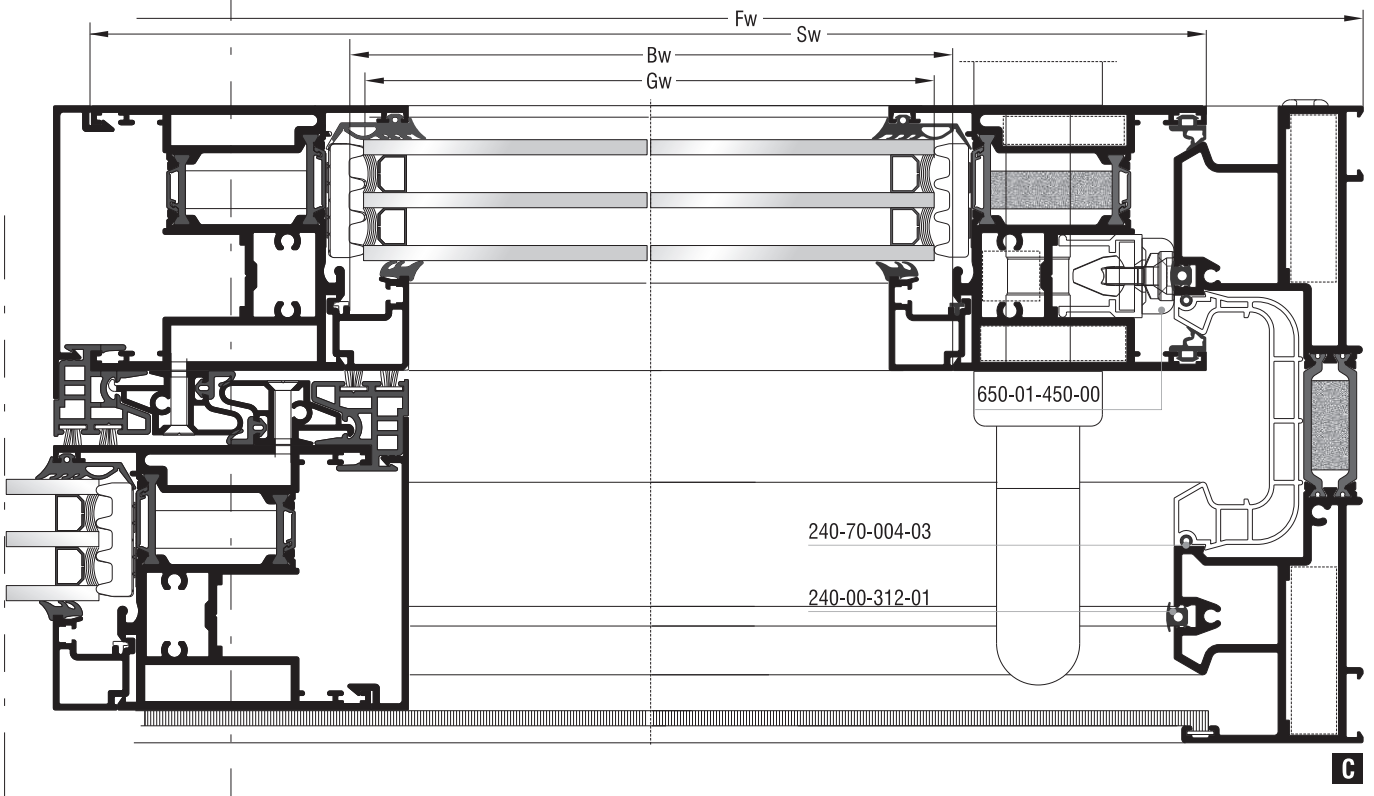
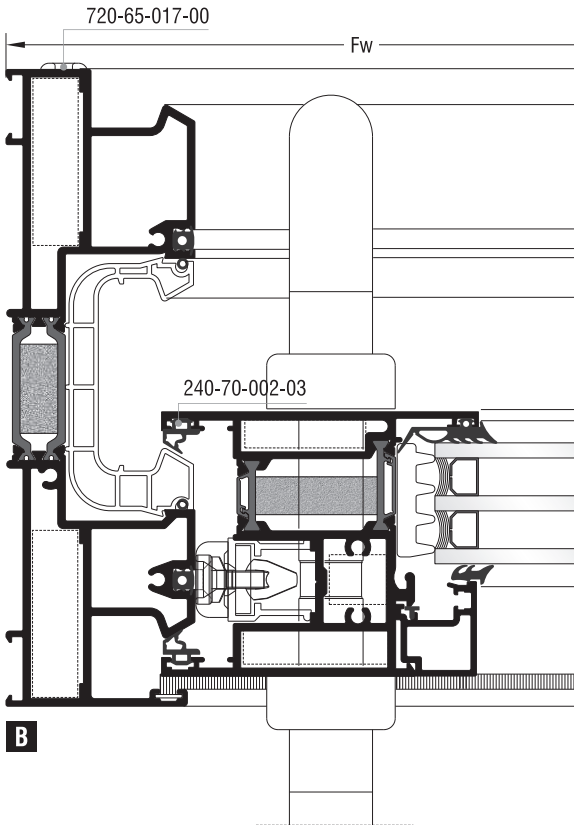











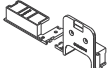





Κοπές προφίλ Profile cuttings		
Οδηγοί S70702, S70720 Frame guides S70702, S70720		
Πλάτος οδηγού S70702 S70702 frame guide width		1 τεμ. piece
Πλάτος οδηγού S70720, S70716 S70720, S70716 frame guide width		1 τεμ. piece
Πλάτος πρόσθετου S70712 G S70712 beauty cap width		1 τεμ. piece
Πλάτος πρόσθετου S70712G S70712G beauty profile width		1 τεμ. piece
Ύψος οδηγού S70702 S70702 frame guide height	 + 	2 + 1 τεμ. pieces
Πλάτος φύλλου S70710 S70710 sash width		4 τεμ. pieces
Ύψος φύλλου S70710 S70710 sash height		4 τεμ. pieces
Ύψος καπάκι γάντζου S70704 Hook cap height S70704		2 τεμ. pieces
Πλάτος πτηνάκι S70708 Glazing bead width		4 τεμ. pieces
Ύψος πτηνάκι S70708 Glazing bead height		4 τεμ. pieces
Ύψος αγκίστρου S70767 S70704 weathering profile height		2 τεμ. pieces
Πλάτος τζαμιού Glazing width		2 τεμ. pieces
Ύψος τζαμιού Glazing height		2 τεμ. pieces
Πλάτος νεροσταλάκτη Waterproofing width		1 τεμ. piece
Πλάτος πρόσθετου χαμηλού οδηγού Low frame guide width S70748		1 τεμ. piece

Επάλληλα ανασυρόμενα | Parallel lift & slide

Κοπές εξαρτημάτων Accessory cuttings			
Κωδικός Code Nr	Εξάρτημα Accessory	Περιγραφή Description	Ποσότητα Quantity
113-13-444-00		Γωνία σύνδεσης πρεσαριστή καρφωτή Crimp nail cleat	4 τεμ. pieces
113-33-078-00		Γωνία σύνδεσης πρεσαριστή καρφωτή Crimp nail cleat	8 τεμ. pieces
*113-15-132-00		Γωνία σύνδεσης πρεσαριστή καρφωτή Crimp nail cleat	8 τεμ. pieces
113-38-092-00		Γωνία σύνδεσης πρεσαριστή καρφωτή Crimp nail cleat	8 τεμ. pieces
200-70-005-03		Λάστιχο τζαμιού έξω Outer glazing gasket	Sw - 124 mm 4 τεμ. pieces Sh - 124 mm 4 τεμ. pieces
200-08-004-01		Λάστιχο σφήνα EPDM 4 mm	Sw - 152 mm 4 τεμ. pieces Sh - 152 mm 4 τεμ. pieces
240-70-001-03		Λάστιχο φύλλου (πάνω) Sash gasket (up)	Sw - 35 mm 4 τεμ. pieces
240-70-002-03		Λάστιχο φύλλου Sash gasket	Sw - 67 mm 4 τεμ. pieces
240-70-001-03		Λάστιχο φύλλου (πάνω) Sash gasket (up)	Sw - 27,5 mm 4 τεμ. pieces
240-00-312-01		Λάστιχο οδηγών Frame guide gasket	Fw + 2Fh - 240 mm 2 τεμ. pieces
240-70-003-03		Λάστιχο φύλλου (κάτω) Sash gasket (down)	Sw-77 mm 4 τεμ. pieces
240-70-004-03		Λάστιχο για PVC οδηγών Gasket for frame guides PVC	Fw + 2Fh - 240 mm 2 τεμ. pieces
220-11-449-12		Λάστιχο για πηχάκι Glazing bead gasket	Bw = Sw - 72 mm 4 τεμ. pieces Bw = Sh - 168 mm 4 τεμ. pieces
620-69-307-XX		Βουρτσάκι No.7 για άγκιστρο Brush No.7 for weathering profile	Sh - 4,3 mm 4 τεμ. pieces
620-69-308-XX		Βουρτσάκι No.8 για οδηγό Brush No.8 for frame guide	Fw - 78 mm 1 τεμ. pieces Fh - 69 mm 2 τεμ. pieces
255-70-012-03		Βουλκανισμένη γωνία φύλλου Sash vulcanized corner	2 σετ. set
255-70-023-03		Βουλκανισμένη γωνία φύλλου Sash vulcanized corner	2 σετ. set
660-01-702-03		Κεντρικό στεγανωτικό (πάνω) Central seal (up)	1 τεμ. piece
660-00-712-03		Κεντρικό στεγανωτικό (κάτω) Central seal (down)	2 τεμ. pieces
311-00-710-03		Αποστατικό κύλισης Sliding spacer	minimum 12 τεμ. pieces

Κοπές εξαρτημάτων Accessory cuttings			
Κωδικός Code Nr	Εξάρτημα Accessory	Περιγραφή Description	Ποσότητα Quantity
650-01-450-00		Εσωτερικό στόπερ Inner stopper	4 τεμ. pieces
660-00-613-00		Ανοξείδωτος οδηγός Stainless steel guide	Fw-100mm 1 τεμ. piece
			Fw-140mm 1 τεμ. piece
311-00-720-03		Τάπα σύνδεσης οδηγού End cap for frame guide	1 σέτ set
311-01-704-03		Κάλυμμα τάπας αγκίστρου (πάνω) End cap cover for weathering profile (up)	2 τεμ. pieces
311-00-767-13		Βάση τάπας αγκίστρου End cap mount for weathering profile	2 ζεύγη pairs
311-09-704-03		Σφουγγάρι τάπας αγκίστρου (πάνω) End cap sponge for weathering profile (up)	2 τεμ. pieces
311-14-704-03		Λάστιχο βάσης τάπας αγκίστρου (κάτω) End cap mount gasket for weathering profile (down)	2 τεμ. pieces
660-00-749-00		Κρυφή ασφάλεια φύλλου για χαμηλό οδηγό Hidden sash security for short frame guide	2 τεμ. pieces
311-00-736-03		Κλίπ εξωτερικού νεροσταλάκτη για χαμηλό οδηγό Outer waterproofing profile clip for short frame guide	Fw/150mm τεμ. pieces
720-65-017-00		Τάπα εξαερισμού End cap for ventilation	2 τεμ. pieces
660-00-702-00		PVC οδηγών PVC for frame guides	Fw-32mm 1 τεμ. piece
			Fh-40mm 1 τεμ. piece
			Fh-40mm 1 τεμ. piece
660-00-714-00		PVC αγκίστρου PVC for weathering profile	Mh=Sh-4,3mm 2 τεμ. pieces
313-10-030-00		Nomatec 30x10mm / 200	2Sw+2Sh-372 mm 2 τεμ. pieces
660-00-717-00		Γέφυρα τακρίσματος Setting block	12 τεμ. pieces
290-00-005-00		Τακάκι τζαμιού 5mm 5mm setting block	24 τεμ. pieces
415-12-024-03		Εξωτερικό στόπερ φύλλου External Sash's stopper	1 τεμ. piece

Επάλληλα ανασυρόμενα | Parallel lift & slide

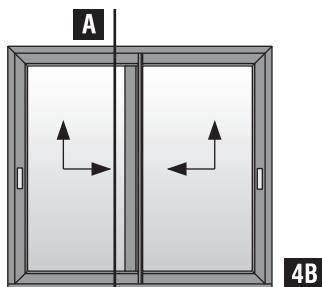

Δίφυλλο επάλληλο ανασυρόμενο ΑΡΙΣΤΕΡΟ
 με χρήση χαμηλού οδηγού S70720
 Two sash parallel lift & slide LEFT
 with S70720 short frame guide use

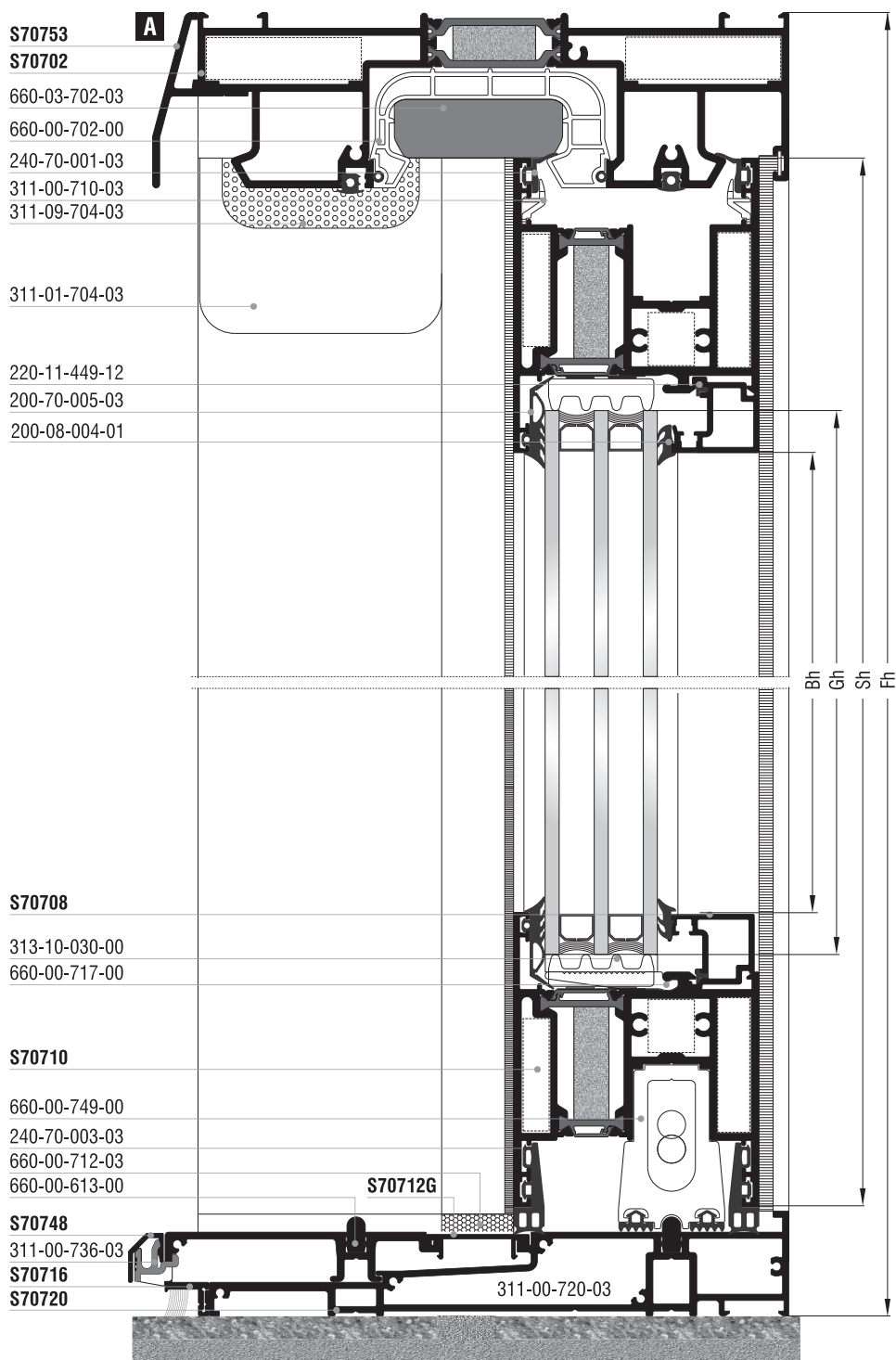

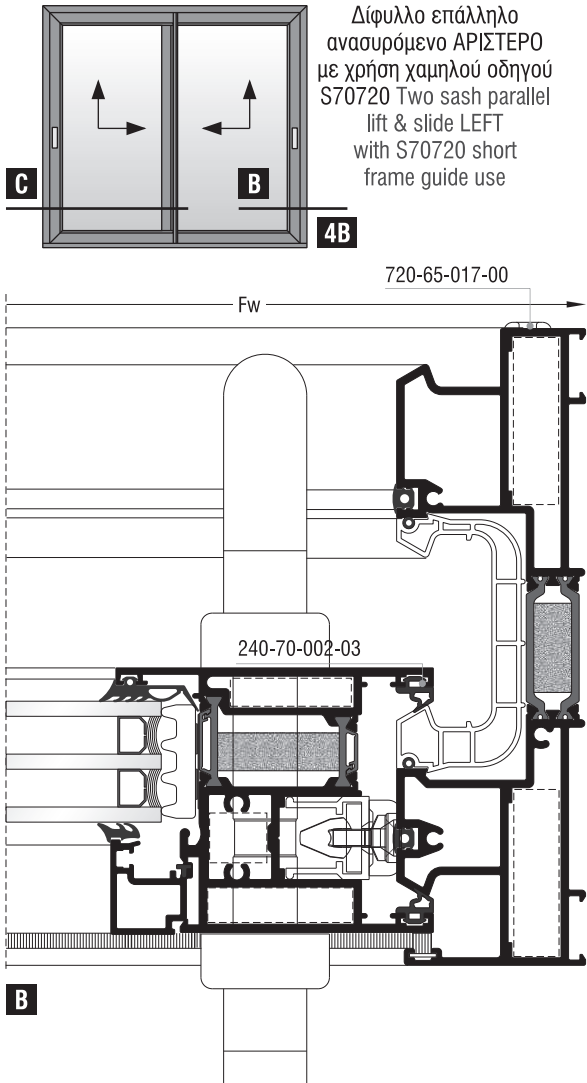



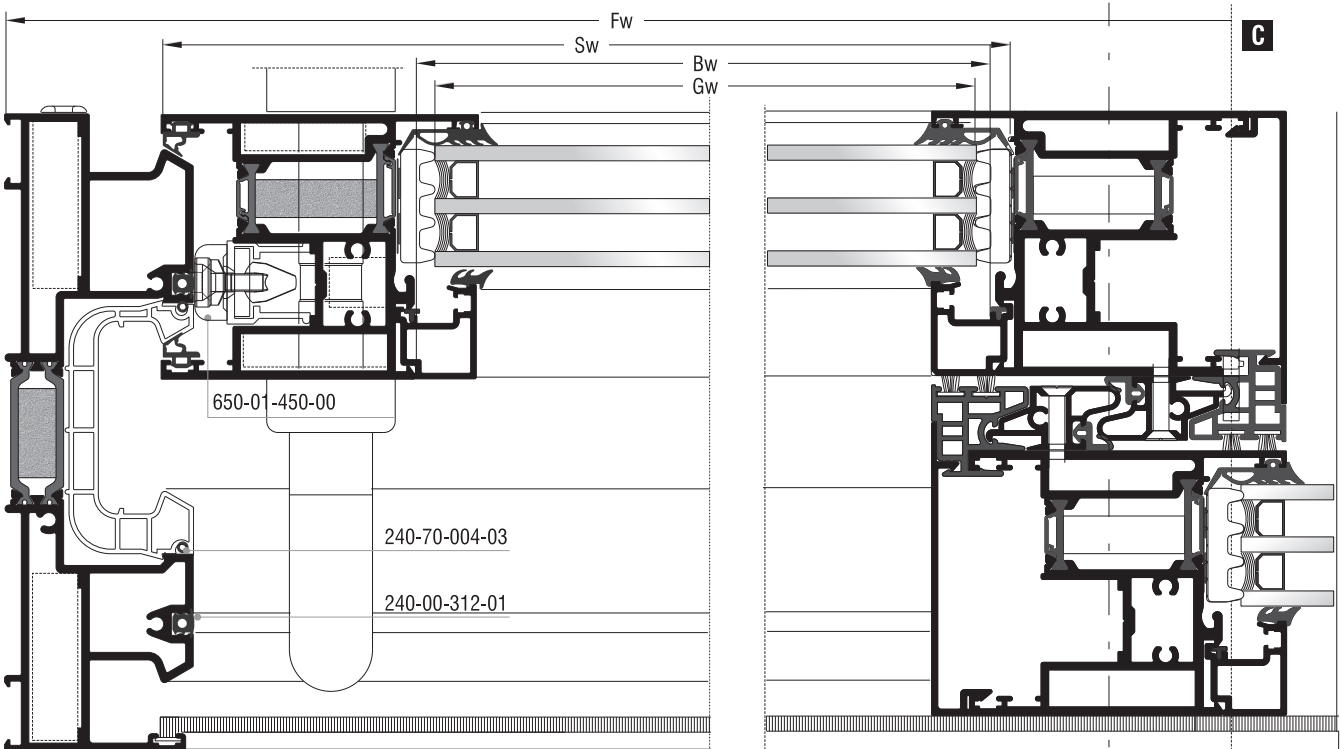











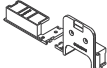

Κοπές προφίλ Profile cuttings		
Οδηγοί S70702, S70720 Frame guides S70702, S70720		
Πλάτος οδηγού S70702 S70702 frame guide width		1 τεμ. piece
Πλάτος οδηγού S70720, S70716 S70720, S70716 frame guide width		1 τεμ. piece
Πλάτος πρόσθετου S70712 G S70712 beauty cap width		1 τεμ. piece
Πλάτος πρόσθετου S70712G S70712G beauty profile width		1 τεμ. piece
Ύψος οδηγού S70702 S70702 frame guide height	 + 	2 + 1 τεμ. pieces
Πλάτος φύλλου S70710 S70710 sash width		4 τεμ. pieces
Ύψος φύλλου S70710 S70710 sash height		4 τεμ. pieces
Ύψος καπάκι γάντζου S70704 Hook cap height S70704		2 τεμ. pieces
Πλάτος πτηνάκι S70708 Glazing bead width		4 τεμ. pieces
Ύψος πτηνάκι S70708 Glazing bead height		4 τεμ. pieces
Ύψος ακίστρου S70767 S70704 weathering profile height		2 τεμ. pieces
Πλάτος τζαμιού Glazing width		2 τεμ. pieces
Ύψος τζαμιού Glazing height		2 τεμ. pieces
Πλάτος νεροσταλάκτη Waterproofing width		1 τεμ. piece
Πλάτος πρόσθετου χαμηλού οδηγού Low frame guide width S70748		1 τεμ. piece



Επάλληλα ανασυρόμενα | Parallel lift & slide

Κοπές εξαρτημάτων Accessory cuttings			
Κωδικός Code Nr	Εξάρτημα Accessory	Περιγραφή Description	Ποσότητα Quantity
113-13-444-00		Γωνία σύνδεσης πρεσαριστή καρφωτή Crimp nail cleat	4 τεμ. pieces
113-33-078-00		Γωνία σύνδεσης πρεσαριστή καρφωτή Crimp nail cleat	8 τεμ. pieces
*113-15-132-00		Γωνία σύνδεσης πρεσαριστή καρφωτή Crimp nail cleat	8 τεμ. pieces
113-38-092-00		Γωνία σύνδεσης πρεσαριστή καρφωτή Crimp nail cleat	8 τεμ. pieces
200-70-005-03		Λάστιχο τζαμιού έξω Outer glazing gasket	Sw - 124 mm 4 τεμ. pieces Sh - 124 mm 4 τεμ. pieces
200-08-004-01		Λάστιχο σφήνα EPDM 4 mm	Sw - 152 mm 4 τεμ. pieces Sh - 152 mm 4 τεμ. pieces
240-70-001-03		Λάστιχο φύλλου (πάνω) Sash gasket (up)	Sw - 35 mm 4 τεμ. pieces
240-70-002-03		Λάστιχο φύλλου Sash gasket	Sw - 67 mm 4 τεμ. pieces
240-00-312-01		Λάστιχο οδηγών Frame guide gasket	Fw + 2Fh - 240 mm 2 τεμ. pieces
240-70-003-03		Λάστιχο φύλλου (κάτω) Sash gasket (down)	Sw-77 mm 4 τεμ. pieces
240-70-004-03		Λάστιχο για PVC οδηγών Gasket for frame guides PVC	Fw + 2Fh - 240 mm 2 τεμ. pieces
240-00-462-01		Λάστιχο αγκίστρου Gasket for weathering profile	Sh - 4,3 mm 2 τεμ. pieces
220-11-449-12		Λάστιχο για πηγάκι Glazing bead gasket	Bw=Sw - 72 mm 4 τεμ. pieces Bw=Sh - 168 mm 4 τεμ. pieces
620-69-307-XX		Βουρτσάκι No.7 για άγκιστρο Brush No.7 for weathering profile	Sh - 4,3 mm 4 τεμ. pieces
620-69-308-XX		Βουρτσάκι No.8 για οδηγό Brush No.8 for frame guide	Fw - 78 mm 1 τεμ. pieces Fh - 69 mm 2 τεμ. pieces
255-70-012-03		Βουλκανισμένη γωνία φύλλου Sash vulcanized corner	2 σετ. set
255-70-023-03		Βουλκανισμένη γωνία φύλλου Sash vulcanized corner	2 σετ. set
660-01-702-03		Κεντρικό στεγανωτικό (πάνω) Central seal (up)	1 τεμ. piece
660-00-712-03		Κεντρικό στεγανωτικό (κάτω) Central seal (down)	2 τεμ. piece
311-00-710-03		Αποστατικό κύλισης Sliding spacer	minimum 12 τεμ. pieces

Σημείωση: * Προαιρετικά | Note: * Optionally

Κοπές εξαρτημάτων Accessory cuttings			
Κωδικός Code Nr	Εξάρτημα Accessory	Περιγραφή Description	Ποσότητα Quantity
650-01-450-00		Εσωτερικό στόπερ Inner stopper	4 τεμ. pieces
660-00-613-00		Ανοξείδωτος οδηγός Stainless steel guide	Fw-100mm 1 τεμ. piece
			Fw-140mm 1 τεμ. piece
311-00-720-03		Τάπα σύνδεσης οδηγού End cap for frame guide	1 σέτ set
311-01-704-03		Κάλυμμα τάπας αγκίστρου (πάνω) End cap cover for weathering profile (up)	2 τεμ. pieces
311-00-767-13		Βάση τάπας αγκίστρου End cap mount for weathering profile	2 ζεύγη pairs
311-09-704-03		Σφουγγάρι τάπας αγκίστρου (πάνω) End cap sponge for weathering profile (up)	2 τεμ. pieces
311-15-704-03		Λάστιχο βάσης τάπας αγκίστρου (κάτω) End cap mount gasket for weathering profile (down)	2 τεμ. pieces
660-00-749-00		Κρυφή ασφάλεια φύλλου για χαμηλό οδηγό Hidden sash security for short frame guide	2 τεμ. pieces
311-00-736-03		Κλίπ εξωτερικού νεροσταλάκτη για χαμηλό οδηγό Outer waterproofing profile clip for short frame guide	Fw/150mm τεμ. pieces
720-65-017-00		Τάπα εξαερισμού End cap for ventilation	2 τεμ. pieces
660-00-702-00		PVC οδηγών PVC for frame guides	Fw-32mm 1 τεμ. piece
			Fh-40mm 1 τεμ. piece
			Fh-40mm 1 τεμ. piece
660-00-714-00		PVC αγκίστρου PVC for weathering profile	Mh=Sh-4,3mm 2 τεμ. pieces
313-10-030-00		Nomatec 30x10mm / 200	2Sw + 2Sh-372 mm 2 τεμ. pieces
660-00-717-00		Γέφυρα τακρίσματος Setting block	12 τεμ. pieces
290-00-005-00		Τακάκι τζαμιού 5mm 5mm setting block	24 τεμ. pieces
415-12-024-03		Εξωτερικό στόπερ φύλλου External Sash's stopper	1 τεμ. piece

Επάλληλα ανασυρόμενα | Parallel lift & slide

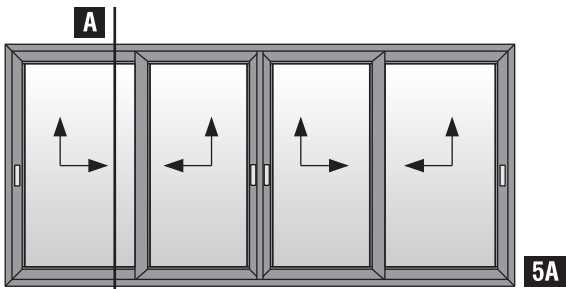

Τετράφυλλο φιλιτό επάλληλο ανασυρόμενο
Four sash meeting stile parallel lift & slide

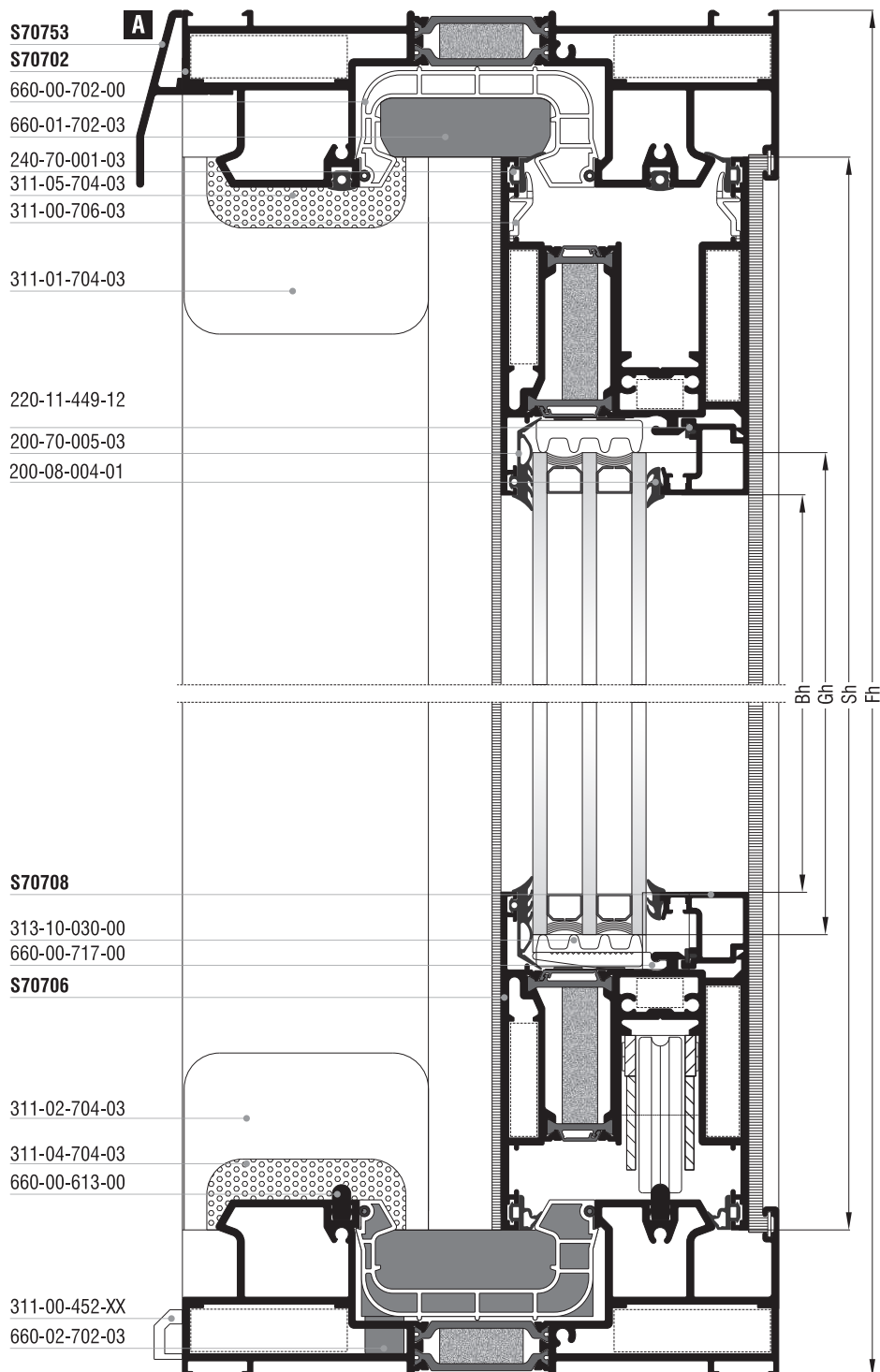

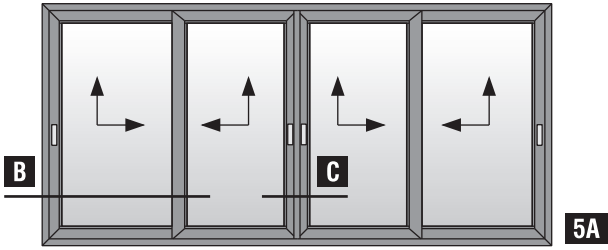

Τετράφυλλο φιλιτό επάλληλο ανασυρόμενο
Four sash meeting stile parallel lift & slide

B 720-65-017-00 240-70-002-03

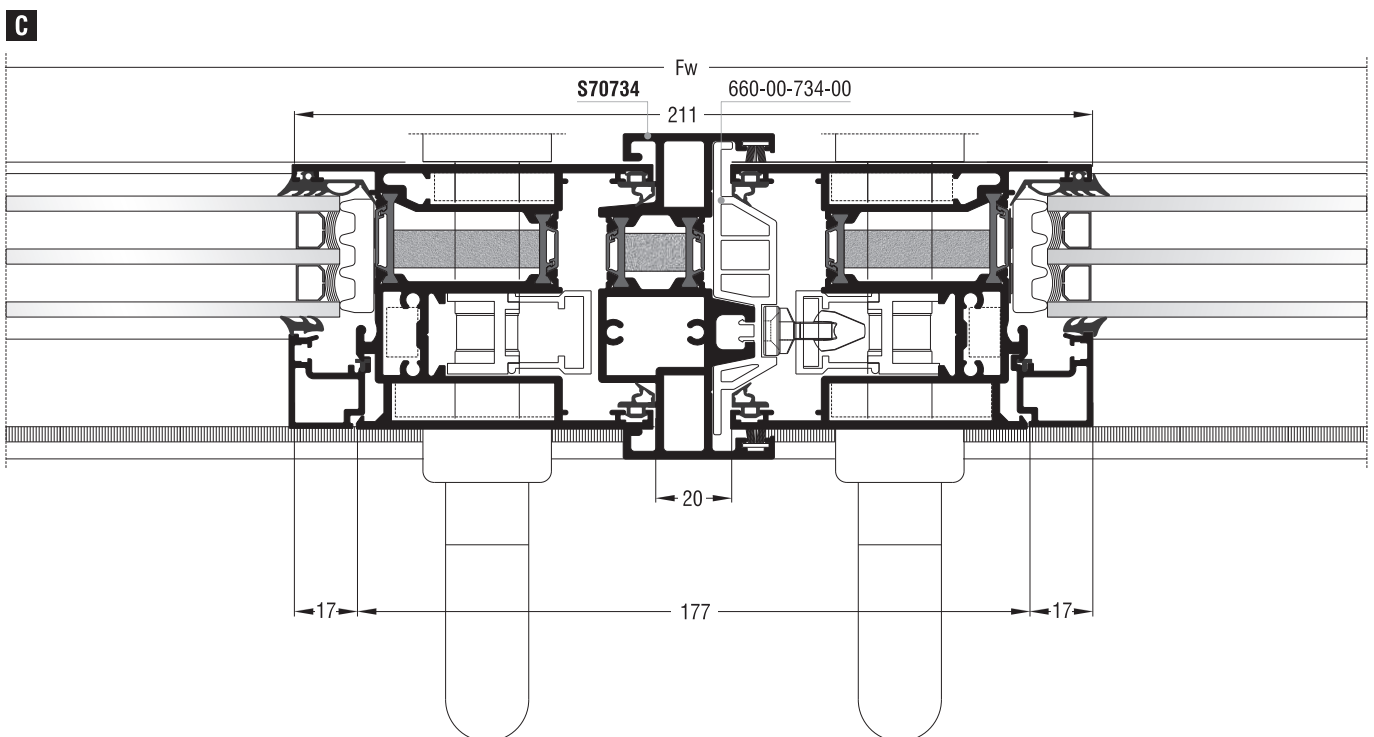
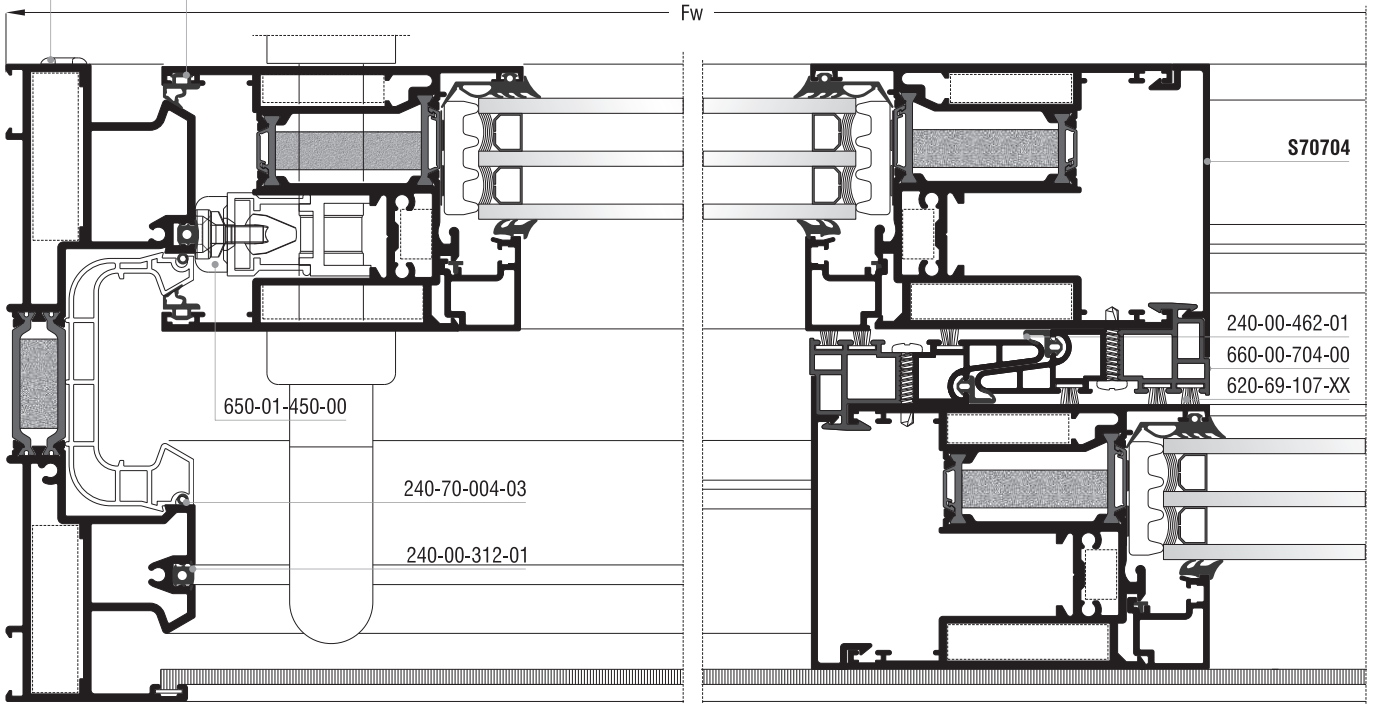



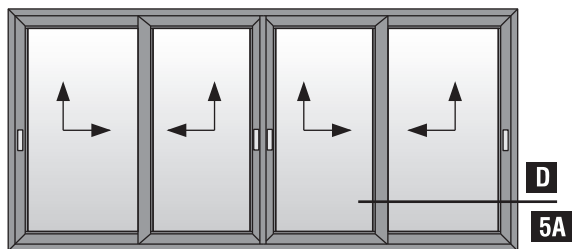





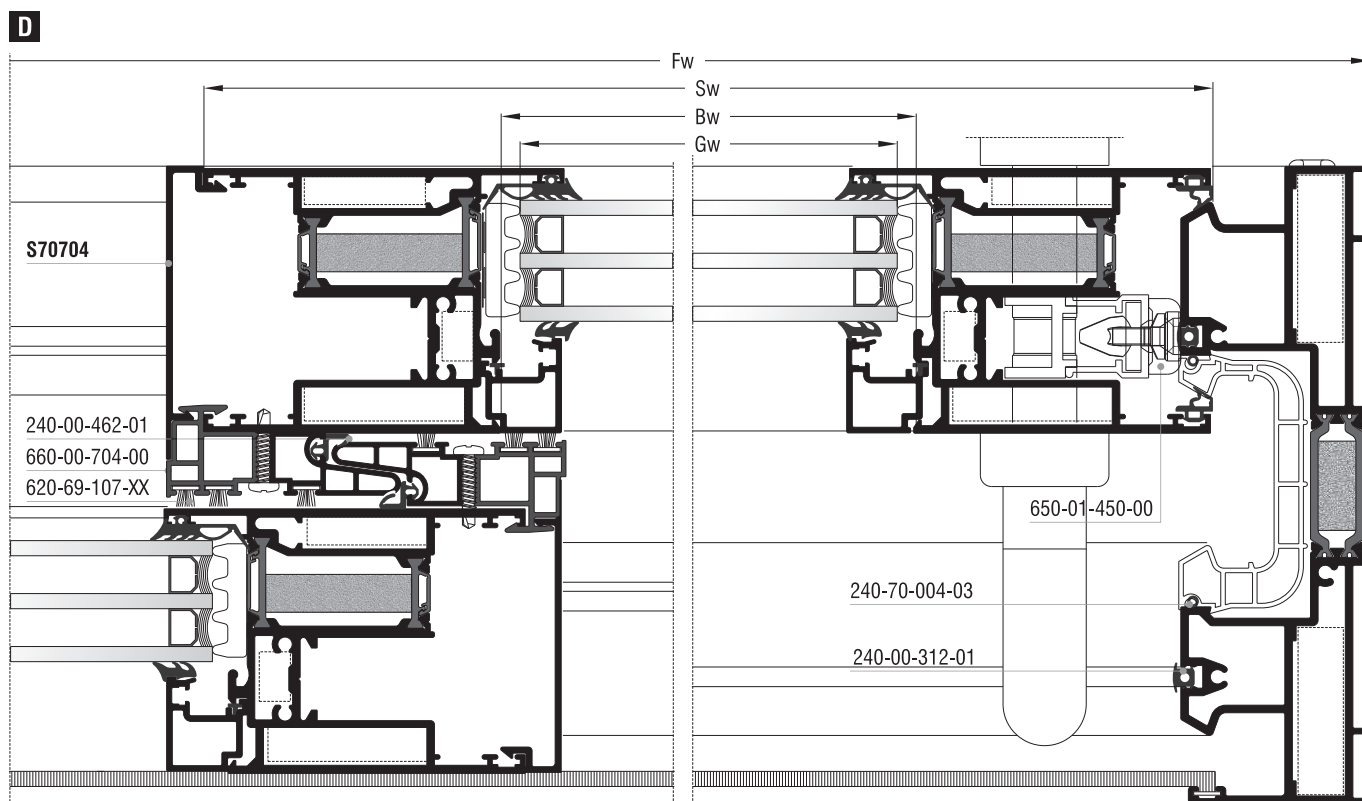











Επάλληλα ανασυρόμενα | Parallel lift & slide





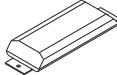







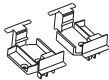

Τετράφυλλο φιλιτό επάλληλο ανασυρόμενο
Four sash meeting stile parallel lift & slide

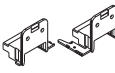
Κοπές προφίλ Profile cuttings		
Οδηγός S70702 Frame guide S70702		
Πλάτος οδηγού Frame guide width		2τεμ. pieces
Ύψος οδηγού Frame guide height		2τεμ. pieces
Πλάτος φύλλου Sash width		8τεμ. pieces
Ύψος φύλλου Sash height		8τεμ. pieces
Πλάτος πηχάκι Glazing bead width		8τεμ. pieces
Ύψος πηχάκι Glazing bead height		8τεμ. pieces
Ύψος μπινιού S70734 S70734 sash inversion profile height		1τεμ. piece
Ύψος αγκίστρου S70704 S70704 weathering profile height		4τεμ. pieces
Πλάτος τζαμιού Glazing width	$Gw = Sw - 167mm$	4τεμ. pieces
Ύψος τζαμιού Glazing height	$Gh = Sh - 167mm$	4τεμ. pieces

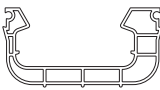
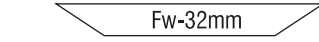
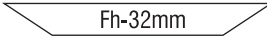
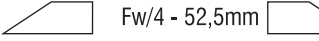
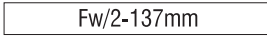
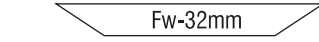
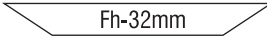
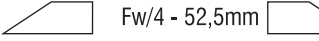
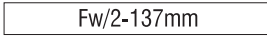
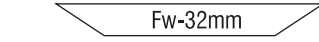
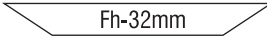
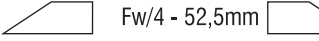
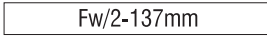

Κοπές εξαρτημάτων Accessory cuttings			
Κωδικός Code Nr	Εξάρτημα Accessory	Περιγραφή Description	Ποσότητα Quantity
113-13-444-00		Γωνία σύνδεσης πρεσαριστή καρφωτή Crimp nail cleat	8 τεμ. pieces
113-33-078-00		Γωνία σύνδεσης πρεσαριστή καρφωτή Crimp nail cleat	16 τεμ. pieces
*113-09-132-00		Γωνία σύνδεσης πρεσαριστή καρφωτή Crimp nail cleat	16 τεμ. pieces
113-43-094-00		Γωνία σύνδεσης πρεσαριστή καρφωτή Crimp nail cleat	16 τεμ. pieces
200-70-005-03		Λάστιχο τζαμιού έξω Outer glazing gasket	Sw - 147 mm 8 τεμ. pieces Sh - 147 mm 8 τεμ. pieces
200-08-004-01		Λάστιχο σφήνα EPDM 4 mm	Sw - 170 mm 8 τεμ. pieces Sh - 170 mm 8 τεμ. pieces
240-70-001-03		Λάστιχο φύλλου (πάνω) Sash gasket (up)	Sw - 35 mm 8 τεμ. pieces
240-70-002-03		Λάστιχο φύλλου Sash gasket	Sw - 35 mm 8 τεμ. pieces Sh - 70 mm 8 τεμ. pieces
240-00-312-01		Λάστιχο οδηγών Frame guide gasket	Fw + 2Fh - 264 mm 2 τεμ. pieces
240-70-004-03		Λάστιχο για PVC οδηγών Gasket for frame guides PVC	2Fw + 2Fh - 336 mm 2 τεμ. pieces
240-00-462-01		Λάστιχο αγκίστρου Gasket for weathering profile	Sh - 6 mm 4 τεμ. pieces
220-11-449-12		Λάστιχο για πηχάκι Glazing bead gasket	Sw - 157 mm 8 τεμ. pieces Sh - 191 mm 8 τεμ. pieces
620-69-307-XX		Βουρτσάκι No.7 για άγκιστρο Brush No.7 for weathering profile	Sh - 6 mm 8 τεμ. pieces Sh - 4 mm 2 τεμ. pieces
620-69-308-XX		Βουρτσάκι No.8 για οδηγό Brush No.8 for frame guide	Fw - 78 mm 2 τεμ. pieces Fh - 78 mm 2 τεμ. pieces
255-70-012-03		Βουλκανισμένη γωνία φύλλου Sash vulcanized corner	4 σετ. set
255-70-011-03		Βουλκανισμένη γωνία φύλλου Sash vulcanized corner	8 σετ. set
660-01-702-03		Κεντρικό στεγανωτικό (πάνω) Central seal (up)	2 τεμ. pieces
660-02-702-03		Κεντρικό στεγανωτικό (κάτω) Central seal (down)	2 τεμ. pieces
311-00-706-03		Αποστατικό κύλισης Sliding spacer	minimum 24 τεμ. pieces
650-01-450-00		Εσωτερικό στόπερ Inner stopper	4 τεμ. pieces
660-00-613-00		Ανοξείδωτος οδηγός Stainless steel guide	Fw-90mm 2 τεμ. pieces

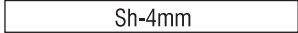
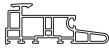
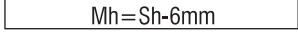
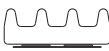
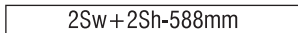
Σημείωση: * Προαιρετικά | Note: * Optionally

Κοπές εξαρτημάτων Accessory cuttings											
Κωδικός Code Nr	Εξάρτημα Accessory	Περιγραφή Description	Ποσότητα Quantity								
311-02-734-23		Τάπα μπινιού End cap for sash inversion profile	1 ζεύγος pair								
311-01-734-03		Σφουγγάρι τάπας μπινιού (πάνω) End cap sponge for sash inversion profile (up)	1 τεμ. piece								
311-03-734-03		Λάστιχο τάπας μπινιού (κάτω) End cap gasket for sash inversion profile (down)	1 τεμ. piece								
311-01-704-03		Κάλυμμα τάπας αγκίστρου (πάνω) End cap cover for weathering profile (up)	4 τεμ. pieces								
311-02-704-03		Κάλυμμα τάπας αγκίστρου (κάτω) End cap cover for weathering profile (down)	4 τεμ. pieces								
311-03-704-03		Βάση τάπας αγκίστρου End cap mount for weathering profile	4 ζεύγη pairs								
311-04-704-03		Λάστιχο τάπας αγκίστρου (κάτω) End cap gasket for weathering profile (down)	4 τεμ. pieces								
311-05-704-03		Σφουγγάρι τάπας αγκίστρου (πάνω) End cap sponge for weathering profile (up)	4 τεμ. pieces								
311-00-452-03		Τάπα αποροής Weep hole end cap	minimum 4 τεμ. pieces								
720-65-017-00		Τάπα εξαερισμού End cap for ventilation	2 τεμ. pieces								
660-00-702-00		PVC οδηγών PVC for frame guides	<table border="1"> <tr> <td></td> <td>1 τεμ. piece</td> </tr> <tr> <td></td> <td>2 τεμ. pieces</td> </tr> <tr> <td></td> <td>2 τεμ. pieces</td> </tr> <tr> <td></td> <td>1 τεμ. piece</td> </tr> </table>		1 τεμ. piece		2 τεμ. pieces		2 τεμ. pieces		1 τεμ. piece
	1 τεμ. piece										
	2 τεμ. pieces										
	2 τεμ. pieces										
	1 τεμ. piece										
660-12-009-03		Βαλβίδα αέρα Air valve	(Fw - 242mm) / 150								
660-00-734-00		PVC μπινιού PVC for sash inversion profile	 1 τεμ. piece								
660-00-704-00		PVC αγκίστρου PVC for weathering profile	 4 τεμ. pieces								
313-10-030-00		Nomatec 30x10mm / 200	 2 τεμ. pieces								
660-00-717-00		Γέφυρα τακαρίσματος Setting block	40 τεμ. pieces								
290-00-005-00		Τακάκι τζαμιού 5mm 5mm setting block	40 τεμ. pieces								

Επάλληλα ανασυρόμενα | Parallel lift & slide

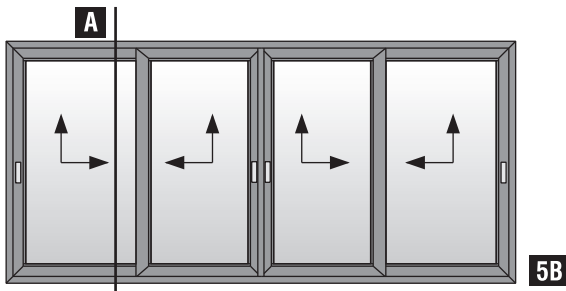

Τετράφυλλο φιλιτό επάλληλο ανασυρόμενο με χρήση χαμηλού οδηγού S70720 | Four sash parallel meeting stile lift & slide with S70720 short frame guide use

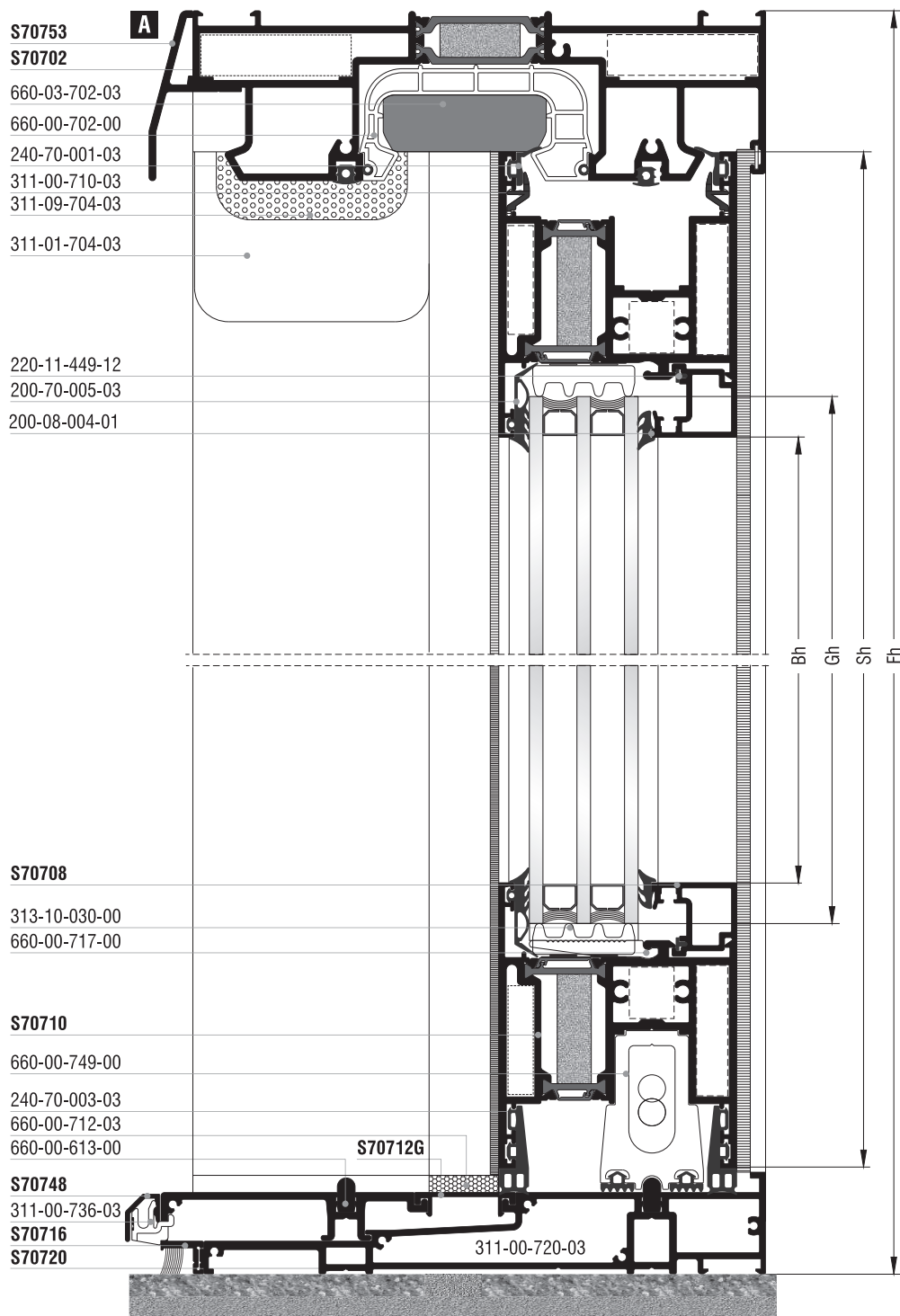

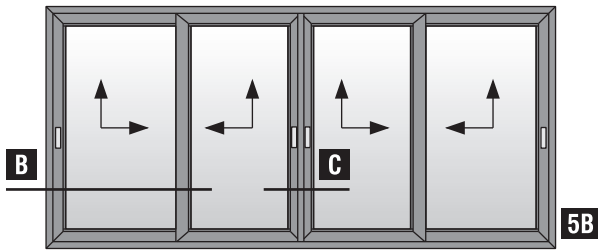

5B
 Τετράφυλλο φιλιτό επάλληλο ανασυρόμενο με χρήση χαμηλού οδηγού S70720 | Four sash parallel meeting stilet lift & slide with S70720 short frame guide use

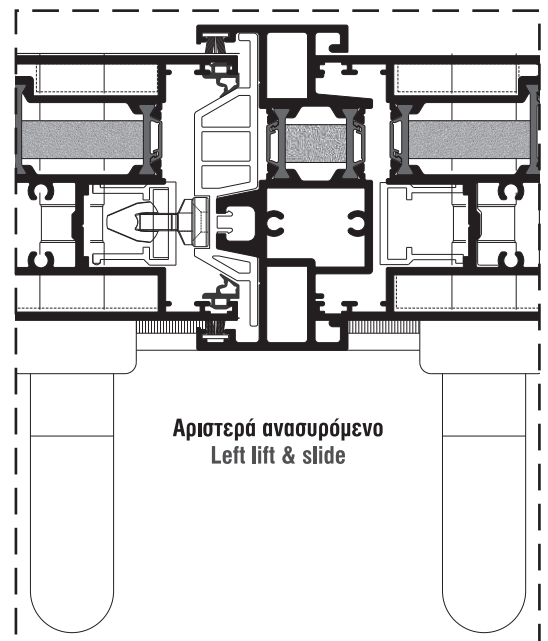
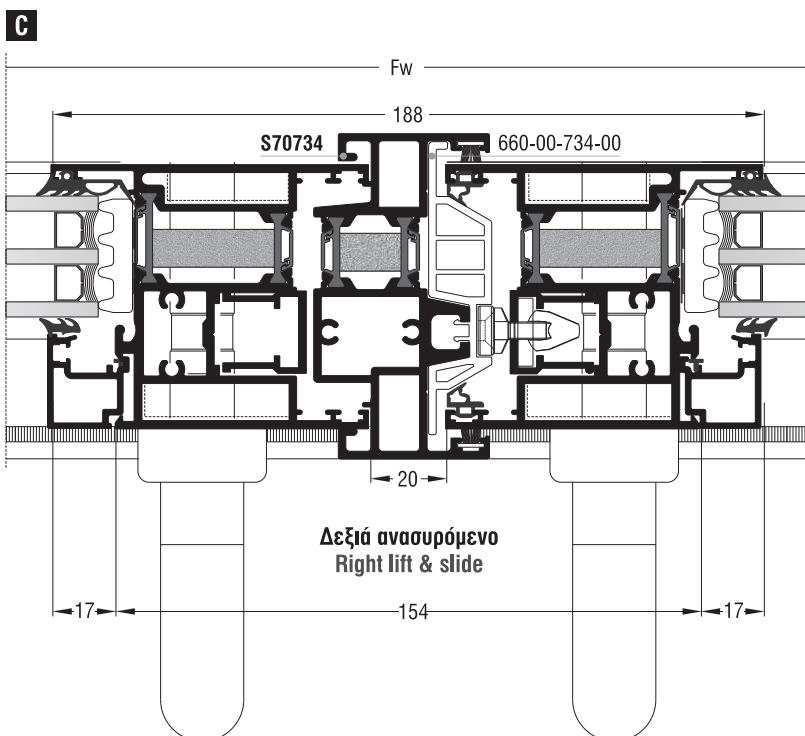
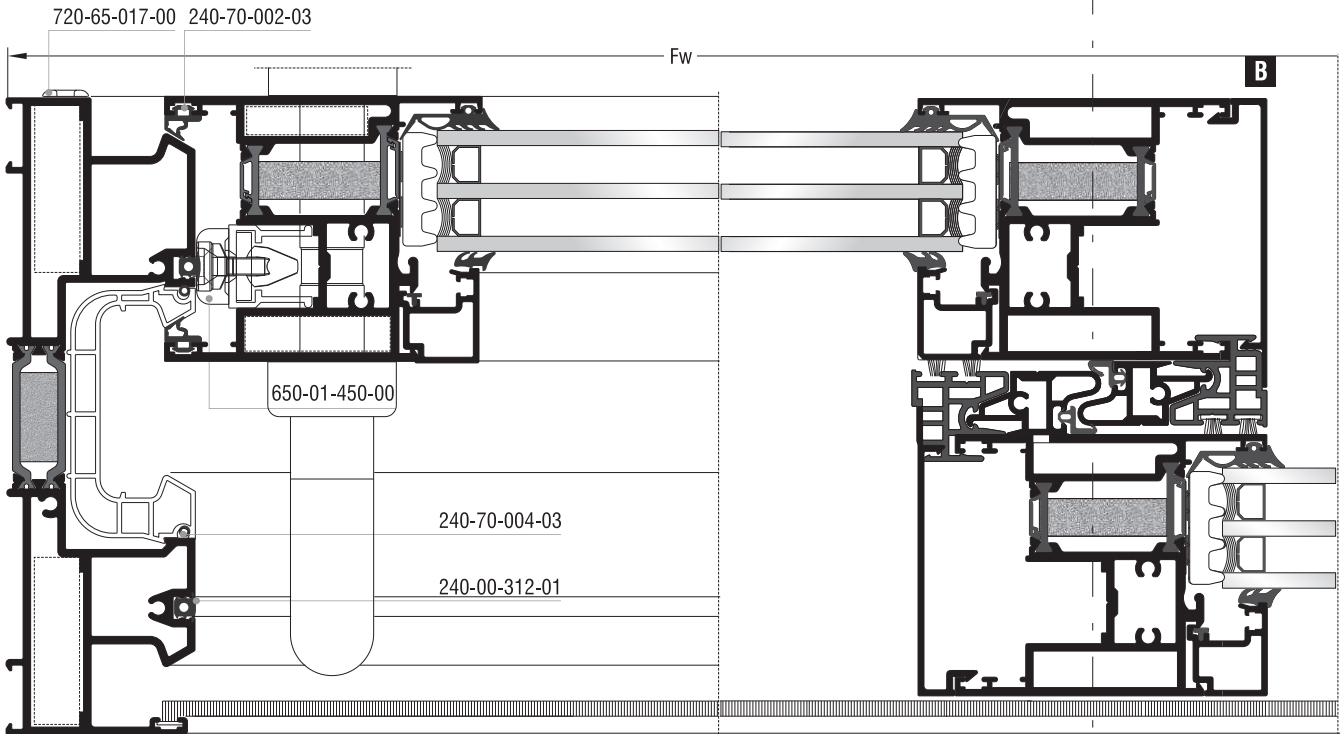
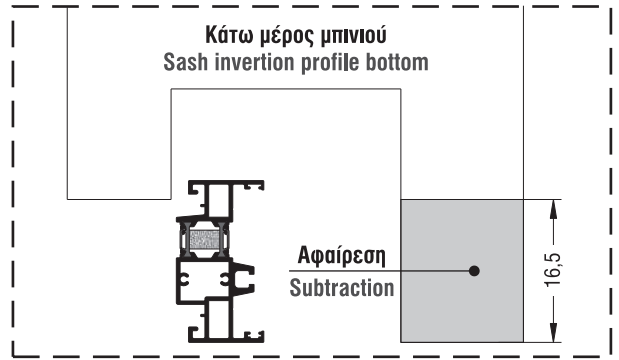



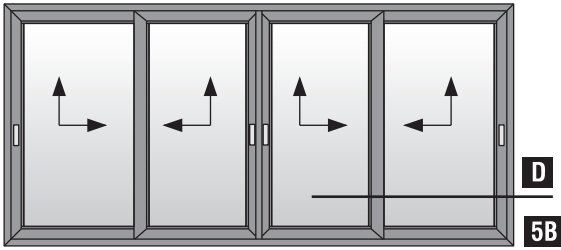





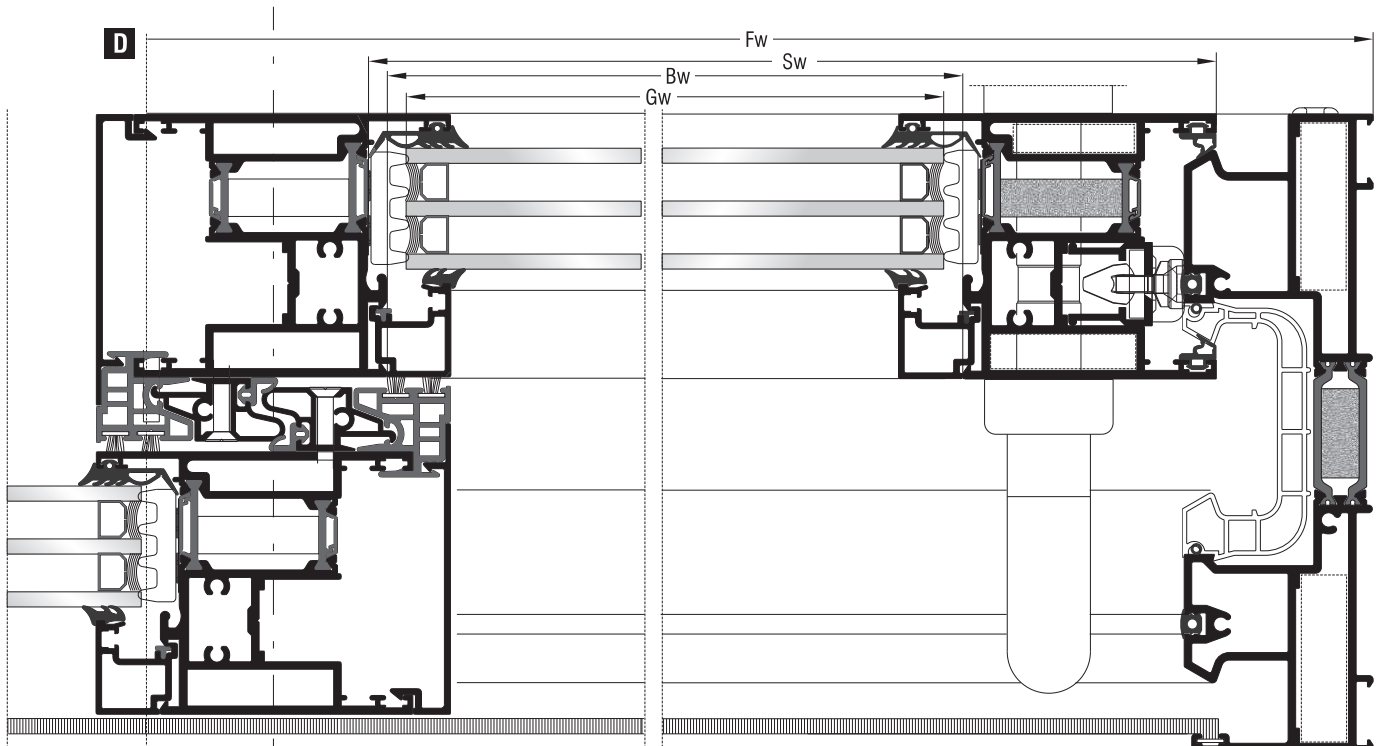











Επάλληλα ανασυρόμενα | Parallel lift & slide



Τετράφυλλο φιλιτό επάλληλο ανασυρόμενο με χρήση χαμηλού οδηγού S70720 | Four sash parallel meeting stile lift & slide with S70720 short frame guide use



Κοπές προφίλ Profile cuttings		
Οδηγοί S70702, S70720 Frame guides S70702, S70720		
Πλάτος οδηγού S70702 S70702 frame guide width		1 τεμ. piece
Πλάτος οδηγού S70716, S70720 S70716, S70720 frame guide width		1 τεμ. piece
Πλάτος πρόσθετου S70712 S70712 beauty cap width		2 τεμ. pieces
Πλάτος πρόσθετου S70712G S70712G beauty profile width		1 τεμ. piece
Ύψος οδηγού S70702 S70702 frame guide height		1 + 1 τεμ. pieces
Πλάτος φύλλου Sash width	$Fw/4 + 11,25mm$	8 τεμ. pieces
Ύψος φύλλου S70710 S70710 sash height	$Sh = Fh - 72,6mm$	8 τεμ. pieces
Πλάτος πηχάκι Glazing bead width	$Bw = Sw - 134mm$	8 τεμ. pieces
Ύψος πηχάκι Glazing bead height	$Bh = Sh - 168mm$	8 τεμ. pieces
Ύψος μπινί S70734 S70734 sash inversion profile height	$Sh + 12mm$	1 τεμ. piece
Ύψος ακίστρου S70704 S70704 weathering profile height	$Mh = Sh - 4,3mm$	4 τεμ. pieces
Πλάτος τζαμιού Glazing width	$Gw = Sw - 144mm$	4 τεμ. pieces
Ύψος τζαμιού Glazing height	$Gh = Sh - 144mm$	4 τεμ. pieces
Πλάτος νεροσταλάκτη Waterproofing width	Fw	1 τεμ. piece
Πλάτος πρόσθετου χαμηλού οδηγού Low frame guide width S70748	Fw	1 τεμ. piece



Κοπές εξαρτημάτων Accessory cuttings				
Κωδικός Code Nr	Εξάρτημα Accessory	Περιγραφή Description	Ποσότητα Quantity	
113-13-444-00		Γωνία σύνδεσης πρεσαριστή καρφωτή Crimp nail cleat	4 τεμ. pieces	
113-33-078-00		Γωνία σύνδεσης πρεσαριστή καρφωτή Crimp nail cleat	16 τεμ. pieces	
*113-15-132-00		Γωνία σύνδεσης πρεσαριστή καρφωτή Crimp nail cleat	16 τεμ. pieces	
113-38-092-00		Γωνία σύνδεσης πρεσαριστή καρφωτή Crimp nail cleat	16 τεμ. pieces	
200-70-005-03		Λάστιχο τζαμιού έξω Outer glazing gasket	Sw - 124 mm	8 τεμ. pieces
			Sh - 124 mm	8 τεμ. pieces
240-70-003-03		Λάστιχο φύλλου (κάτω) Sash gasket (down)	Sw-77 mm	8 τεμ. pieces
200-08-004-01		Λάστιχο σφήνα EPDM 4 mm	Sw - 152 mm	8 τεμ. pieces
			Sh - 152 mm	8 τεμ. pieces
240-70-001-03		Λάστιχο φύλλου (πάνω) Sash gasket (up)	Sw - 27,5 mm	8 τεμ. pieces
240-70-002-03		Λάστιχο φύλλου Sash gasket	Sh - 67 mm	8 τεμ. pieces
240-00-312-01		Λάστιχο οδηγών Frame guide gasket	Fw + 2Fh - 240 mm	2 τεμ. pieces
240-70-004-03		Λάστιχο για PVC οδηγών Gasket for frame guides PVC	Fw + 2Fh - 240 mm	2 τεμ. pieces
240-00-462-01		Λάστιχο αγκίστρου Gasket for weathering profile	Sh - 4,3 mm	4 τεμ. pieces
220-11-449-12		Λάστιχο για πηχάκι Glazing bead gasket	Bw = Sw - 134 mm	8 τεμ. pieces
			Bw = Sh - 168 mm	8 τεμ. pieces
620-69-307-XX		Βουρτσάκι No.7 για άγκιστρο Brush No.7 for weathering profile	Sh - 4,3 mm	8 τεμ. pieces
			Sh - 4 mm (Μπιντ)	2 τεμ. pieces
620-69-308-XX		Βουρτσάκι No.8 για οδηγό Brush No.8 for frame guide	Fw - 78 mm	1 τεμ. pieces
			Fh - 69 mm	2 τεμ. pieces
255-70-012-03		Βουλκανισμένη γωνία φύλλου Sash vulcanized corner	4 σετ. set	
255-70-023-03		Βουλκανισμένη γωνία φύλλου Sash vulcanized corner	4 σετ. set	
311-00-710-03		Αποστατικό κύλισης Sliding spacer	minimum 24 τεμ. pieces	
650-01-450-00		Εσωτερικό στόπερ Inner stopper	4 τεμ. pieces	
660-00-613-00		Ανοξείδωτος οδηγός Stainless steel guide	Fw-100mm	1 τεμ. piece
			Fw-140mm	1 τεμ. piece

Σημείωση: * Προαιρετικά | Note: * Optionally

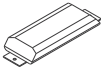
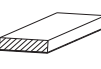
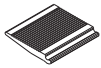
Κοπές εξαρτημάτων Accessory cuttings			
Κωδικός Code Nr	Εξάρτημα Accessory	Περιγραφή Description	Ποσότητα Quantity
311-01-704-03		Κάλυμμα τάπας αγκίστρου (πάνω) End cap cover for weathering profile (up)	4 τεμ. pieces
311-10-704-03		Σέτ βάσης τάπας αγκίστρου End cap mount set for weathering profile	1 ζεύγος pair
311-11-704-03		Βάση τάπας αγκίστρου End cap mount for weathering profile	1 ζεύγος pair
311-09-704-03		Σφουγγάρι τάπας αγκίστρου (πάνω) End cap sponge for weathering profile (up)	4 τεμ. pieces
311-00-767-03		Σέτ βάσης τάπας αγκίστρου End cap mount set for weathering profile	2 ζεύγη pairs
311-00-767-13		Βάση τάπας αγκίστρου End cap mount for weathering profile	2 ζεύγη pairs
311-15-704-03		Λάστιχο βάσης τάπας αγκίστρου (κάτω) End cap mount gasket for weathering profile (down)	2 τεμ. pieces
311-14-704-03		Λάστιχο βάσης τάπας αγκίστρου (κάτω) End cap mount gasket for weathering profile (down)	2 τεμ. pieces
660-00-749-00		Κρυφή ασφάλεια φύλλου για χαμηλό οδηγό Hidden sash security for short frame guide	8 τεμ. pieces
311-00-736-03		Κλίπ εξωτερικού νεροσταλάκτη για χαμηλό οδηγό Outer waterproofing profile clip for short frame guide	Fw/150mm τεμ. pieces
720-65-017-XX		Τάπα εξαερισμού End cap for ventilation	2 τεμ. pieces
660-00-702-00		PVC οδηγών PVC for frame guides	Fw-32mm 1 τεμ. piece Fh-40mm 1 τεμ. piece Fh-40mm 1 τεμ. piece
660-00-734-00		PVC μπινιού PVC for sash inversion profile	Sh-4 mm 1 τεμ. piece
660-00-714-00		PVC αγκίστρου PVC for weathering profile	Mh=Sh-4,3mm 4 τεμ. pieces
313-10-030-00		Nomatec 30x10mm / 200	2Sw + 2Sh-576mm 4 τεμ. pieces
311-02-734-03		Τάπα μπινιού δεξιά ανασυρόμενου Sash inversion profile end cap for right lift & slide	1 ζεύγος pair
311-02-734-13		Τάπα μπινιού αριστερά ανασυρόμενου Sash inversion profile end cap for left lift & slide	
311-04-734-03		Λάστιχο δεξιάς τάπας μπινιού (κάτω) Right end cap gasket for sash inversion profile (down)	1 τεμ. piece
311-04-734-13		Λάστιχο αριστερής τάπας μπινιού (κάτω) Left end cap gasket for sash inversion profile (down)	
311-02-734-13		Τάπα μπινιού αριστερά ανασυρόμενου Sash inversion profile end cap for left lift & slide	1 ζεύγος pair
311-01-734-13		Σφουγγάρι τάπας μπινιού (πάνω) End cap sponge for sash inversion profile (up)	1 τεμ. piece

Κοπές εξαρτημάτων Accessory cuttings			
Κωδικός Code Nr	Εξάρτημα Accessory	Περιγραφή Description	Ποσότητα Quantity
311-00-720-03		Τάπα σύνδεσης οδηγού End cap for frame guide	1 σέτ set
660-01-702-03		Κεντρικό στεγανωτικό (πάνω) Central seal (up)	1 τεμ. piece
660-00-712-03		Κεντρικό στεγανωτικό (κάτω) Central seal (down)	4 τεμ. pieces
660-00-717-00		Γέφυρα τακαρίσματος Setting block	40 τεμ. pieces
290-00-005-00		Τακάκι τζαμιού 5mm 5mm setting block	40 τεμ. pieces

Επάλληλα ανασυρόμενα | Parallel lift & slide

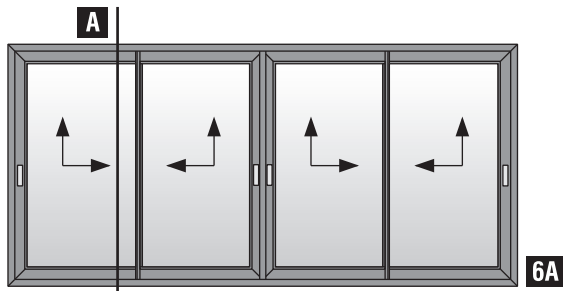

Τετράφυλλο φιλιτό επάλληλο ανασυρόμενο (κοπή 90°)
Four sash meeting stile parallel lift & slide (90° cutting)

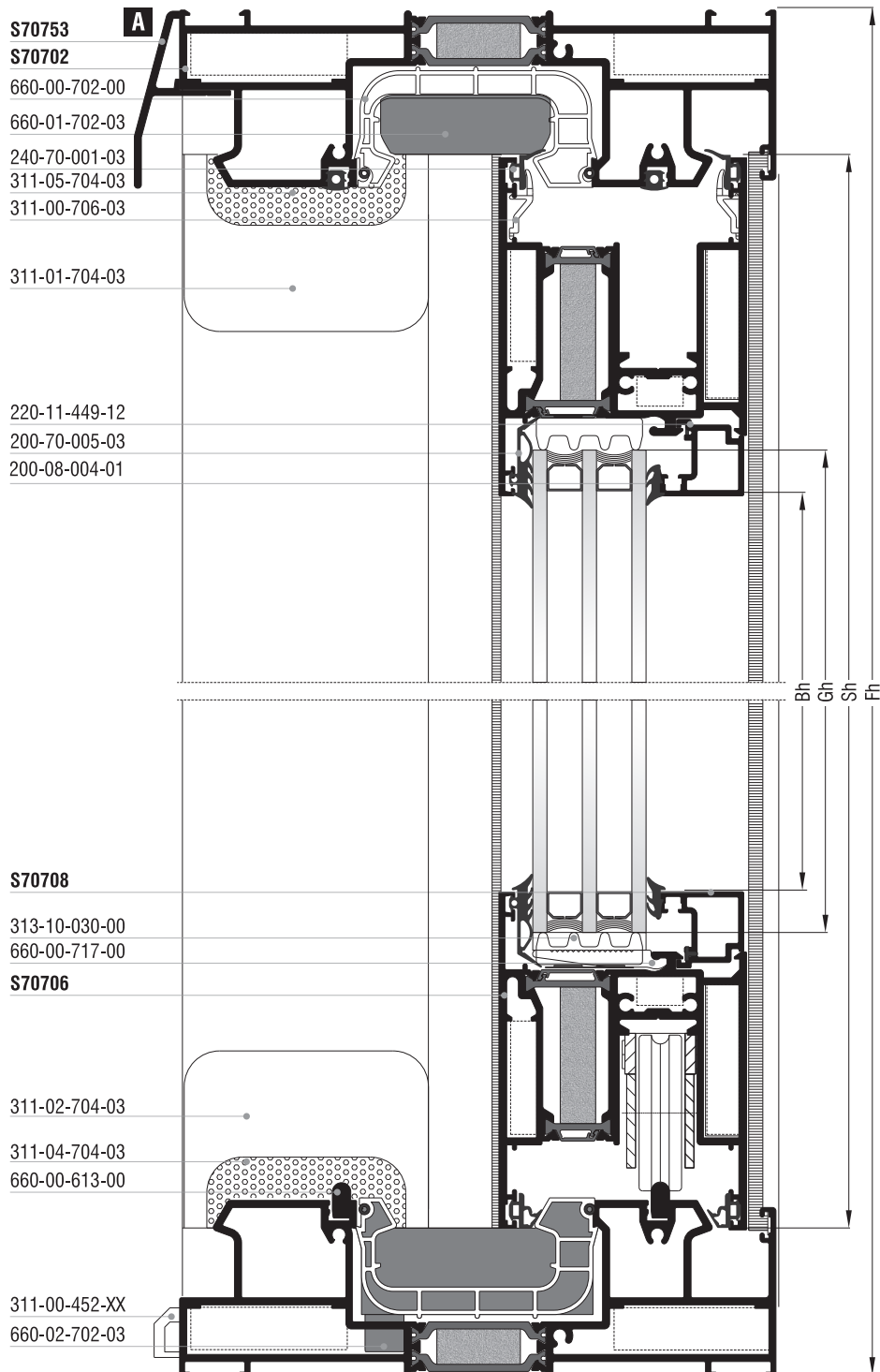

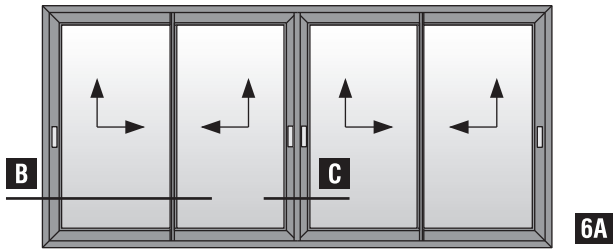

Τετράφυλλο φιλιτό επάλληλο ανασυρόμενο (κοπή 90°)
Four sash meeting stile parallel lift & slide (90° cutting)

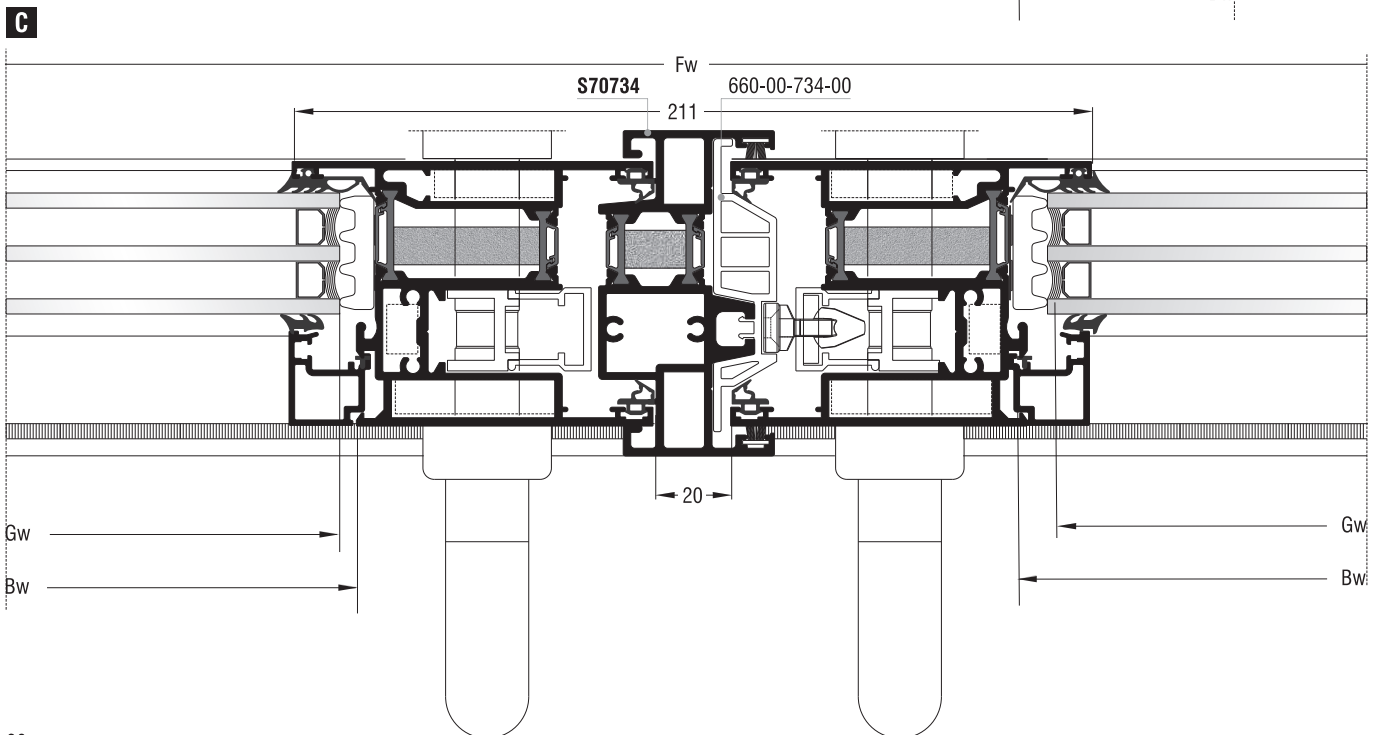
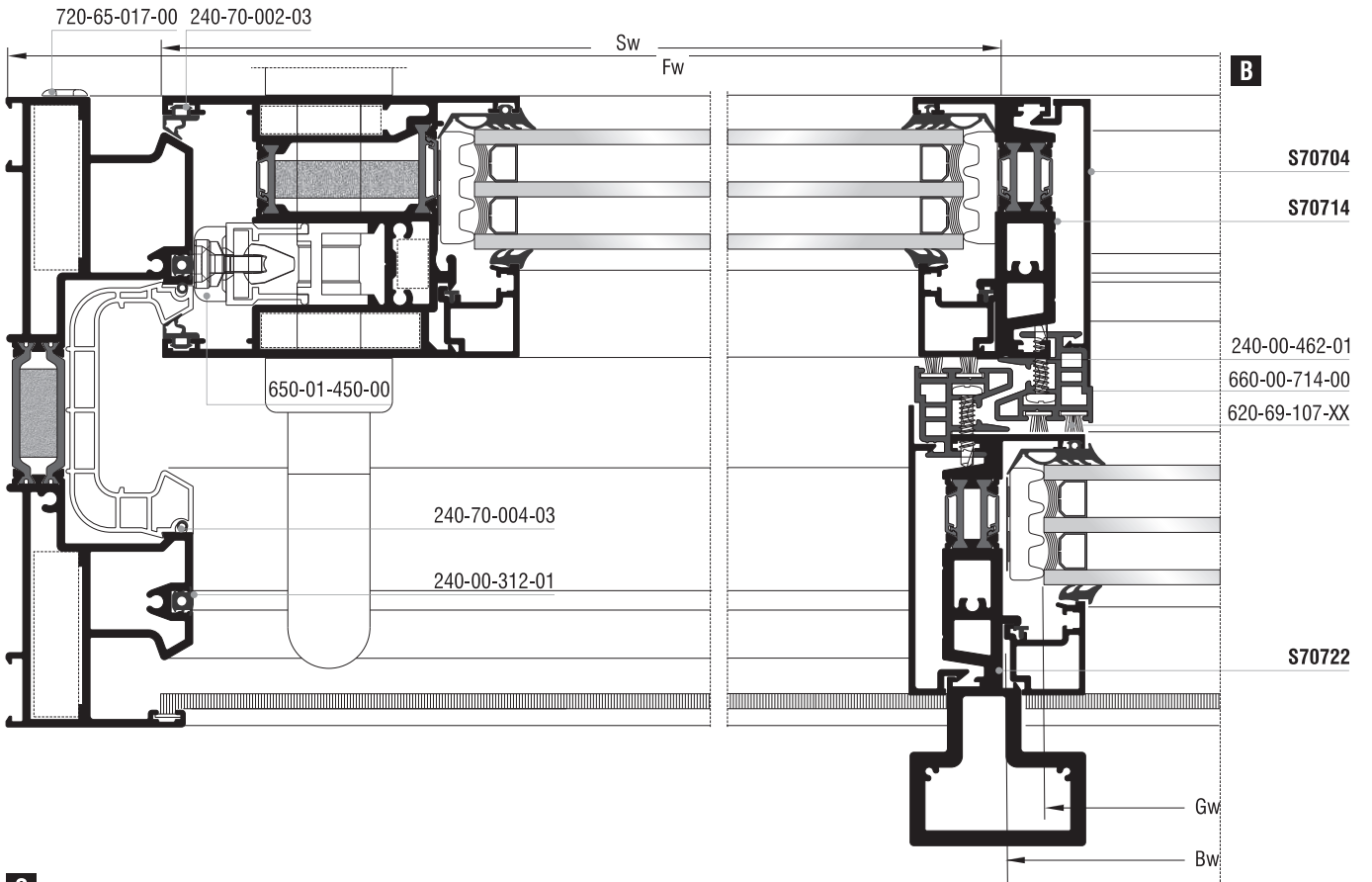

Επάλληλα ανασυρόμενα | Parallel lift & slide

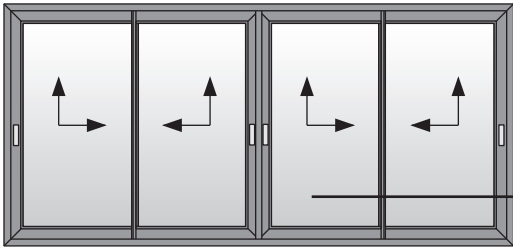

Τετράφυλλο φιλιτό επάλληλο ανασυρόμενο (κοπή 90°)
Four sash meeting stile parallel lift & slide (90° cutting)

Κοπές προφίλ Profile cuttings		
Οδηγός S70702 Frame guide S70702		
Πλάτος οδηγού Frame guide width		2τεμ. pieces
Ύψος οδηγού Frame guide height		2τεμ. pieces
Πλάτος φύλλου S70706 S70706 sash width	$\frac{Sw = Fw/4 - 27,2mm}{+}$ 	4 + 4 τεμ. pieces
Ύψος φύλλου S70706 S70706 sash height		2τεμ. pieces
Ύψος φύλλου γάντζου S70714 S70714 weathering profile sash height		2τεμ. pieces
Ύψος φύλλου γάντζου S70722 S70722 weathering profile sash height		2τεμ. pieces
Πλάτος πηχάκι Glazing bead width		8τεμ. pieces
Ύψος πηχάκι Glazing bead height		8τεμ. pieces
Ύψος μινι S70734 S70734 sash inversion profile height		1τεμ. piece
Ύψος αγκίστρου S70704 S70704 weathering profile height		4τεμ. pieces
Πλάτος τζαμιού Glazing width		4τεμ. pieces
Ύψος τζαμιού Glazing height		4τεμ. pieces
Πλάτος νεροσταλάκτη S70753 Waterproofing width profile S70753		1τεμ. piece

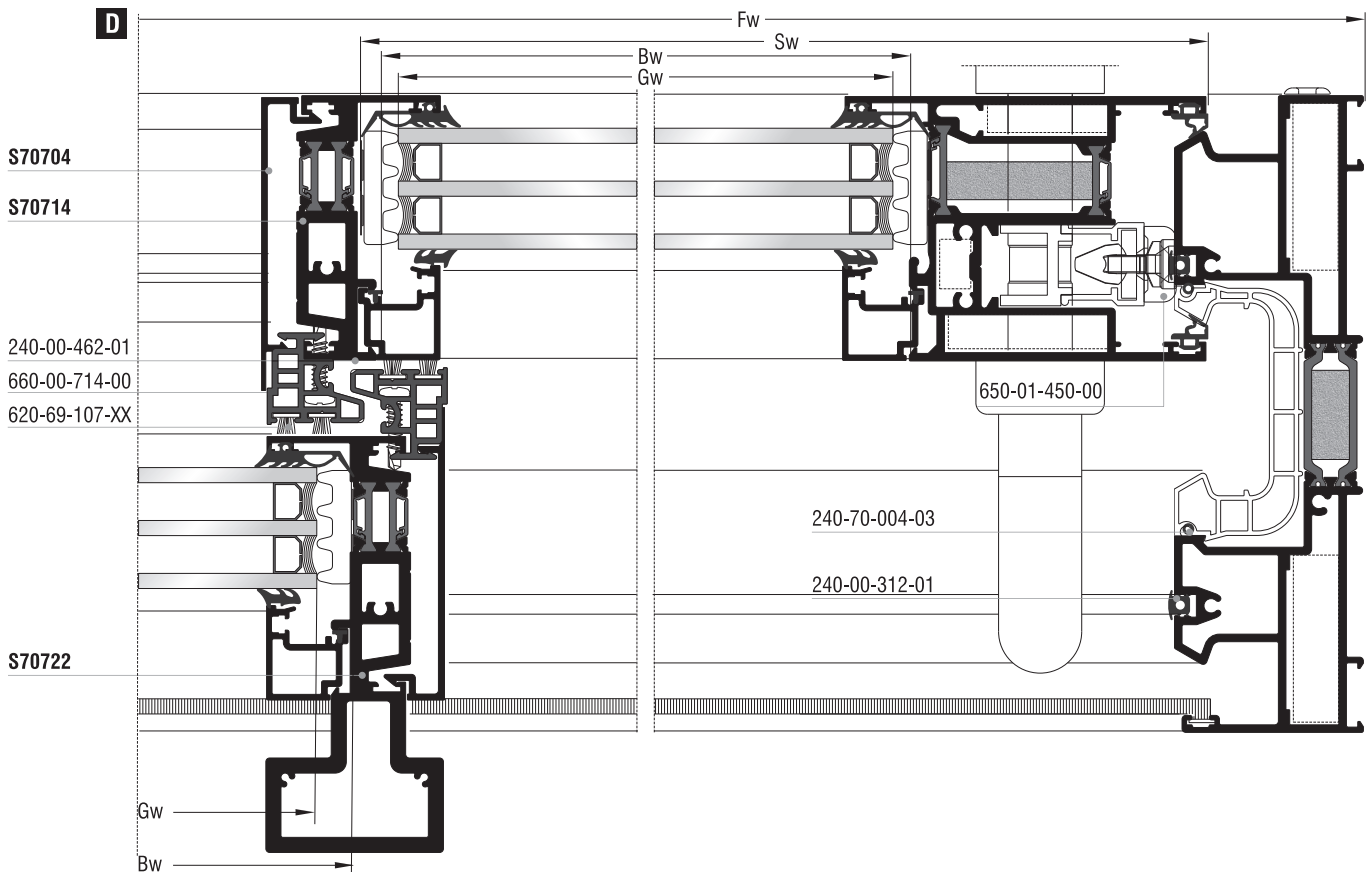

Κοπές εξαρτημάτων Accessory cuttings			
Κωδικός Code Nr	Εξάρτημα Accessory	Περιγραφή Description	Ποσότητα Quantity
113-13-444-00		Γωνία σύνδεσης πρεσαριστή καρφωτή Crimp nail cleat	8 τεμ. pieces
113-33-078-00		Γωνία σύνδεσης πρεσαριστή καρφωτή Crimp nail cleat	16 τεμ. pieces
*113-09-132-00		Γωνία σύνδεσης πρεσαριστή καρφωτή Crimp nail cleat	16 τεμ. pieces
113-43-094-00		Γωνία σύνδεσης πρεσαριστή καρφωτή Crimp nail cleat	16 τεμ. pieces
200-70-005-03		Λάστιχο τζαμιού έξω Outer glazing gasket	Sw - 73,5 mm 8 τεμ. pieces Sh - 147 mm 8 τεμ. pieces
200-08-004-01		Λάστιχο σφήνα EPDM 4 mm	Sw - 100 mm 8 τεμ. pieces Sh - 170 mm 8 τεμ. pieces
240-70-001-03		Λάστιχο φύλλου (πάνω) Sash gasket (up)	Sw - 27,5 mm 8 τεμ. pieces
240-70-002-03		Λάστιχο φύλλου Sash gasket	Sw - 27,5 mm 8 τεμ. pieces Sh - 70 mm 8 τεμ. pieces
240-00-312-01		Λάστιχο οδηγών Frame guide gasket	Fw + 2Fh - 264 mm 2 τεμ. pieces
240-70-004-03		Λάστιχο για PVC οδηγών Gasket for frame guides PVC	2Fw + 2Fh - 336 mm 2 τεμ. pieces
220-11-449-12		Λάστιχο για πηχάκι Glazing bead gasket	Sw - 83,5 mm 8 τεμ. pieces Sh - 191 mm 8 τεμ. pieces
620-69-307-XX		Βουρτσάκι No.7 για άγκιστρο Brush No.7 for weathering profile	Sh - 6 mm 8 τεμ. pieces Sh - 4 mm (μπινί) 2 τεμ. pieces
620-69-308-XX		Βουρτσάκι No.8 για οδηγό Brush No.8 for frame guide	Fw - 78 mm 2 τεμ. pieces Fh - 78 mm 2 τεμ. pieces
255-70-012-03		Βουλκανισμένη γωνία φύλλου Sash vulcanized corner	4 σετ. set
255-70-011-03		Βουλκανισμένη γωνία φύλλου Sash vulcanized corner	8 τεμ. pieces
660-03-702-03		Κεντρικό στεγανωτικό (πάνω) Central seal (up)	2 τεμ. pieces
660-04-702-03		Κεντρικό στεγανωτικό (κάτω) Central seal (down)	2 σετ set
311-00-706-03		Αποστατικό κύλισης Sliding spacer	Minimum 24 τεμ. pieces
650-01-450-XX		Εσωτερικό στόπερ Inner stopper	Minimum 4 τεμ. pieces
660-00-613-00		Ανοξείδωτος οδηγός Stainless steel guide	Fw - 90 mm 2 τεμ. pieces
311-02-734-23		Τάπα μπινιού End cap for sash inversion profile	1 ζεύγος pair

Σημείωση: * Προαιρετικά | Note: * Optionally

Κοπές εξαρτημάτων Accessory cuttings											
Κωδικός Code Nr	Εξάρτημα Accessory	Περιγραφή Description	Ποσότητα Quantity								
311-01-734-03		Σφουγγάρι τάπας μπινιού (πάνω) End cap sponge for sash inversion profile (up)	1 τεμ. piece								
311-03-734-03		Λάστιχο τάπας μπινιού (κάτω) End cap gasket for sash inversion profile (down)	1 τεμ. piece								
311-01-704-03		Κάλυμμα τάπας αγκίστρου (πάνω) End cap cover for weathering profile (up)	4 τεμ. piece								
311-02-704-03		Κάλυμμα τάπας αγκίστρου (κάτω) End cap cover for weathering profile (down)	4 τεμ. piece								
311-06-704-03		Βάση τάπας αγκίστρου End cap mount for weathering profile	2 ζεύγη pairs								
311-07-704-03		Βάση τάπας αγκίστρου End cap mount for weathering profile	2 ζεύγη pairs								
311-08-704-03		Λάστιχο τάπας αγκίστρου (κάτω) End cap gasket for weathering profile (down)	4 τεμ. pieces								
311-05-704-03		Σφουγγάρι τάπας αγκίστρου (πάνω) End cap sponge for weathering profile (up)	4 τεμ. piece								
311-00-452-XX		Τάπα απορροής Weep hole end cap	minimum 4 τεμ. pieces								
720-65-017-XX		Τάπα εξαερισμού End cap for ventilation	2 τεμ. pieces								
660-12-009-03		Βαλβίδα αέρα Air valve	Fw-132 / 150								
660-00-702-00		PVC οδηγών PVC for frame guides	<table border="0"> <tr> <td></td> <td>1 τεμ. piece</td> </tr> <tr> <td></td> <td>2 τεμ. pieces</td> </tr> <tr> <td></td> <td>2 τεμ. pieces</td> </tr> <tr> <td></td> <td>1 τεμ. piece</td> </tr> </table>		1 τεμ. piece		2 τεμ. pieces		2 τεμ. pieces		1 τεμ. piece
	1 τεμ. piece										
	2 τεμ. pieces										
	2 τεμ. pieces										
	1 τεμ. piece										
660-00-734-00		PVC μπινιού PVC for sash inversion profile	 Sh-4mm 1 τεμ. piece								
660-00-714-00		PVC αγκίστρου PVC for weathering profile	 Mh=Sh-6mm 4 τεμ. pieces								
313-10-030-00		Nomatec 30x10mm / 200	 2Sw+2Sh-441mm 2 τεμ. piece								
660-00-717-00		Γέφυρα τακαρίσματος Setting block	28 τεμ. pieces								
290-00-005-00		Τακάκι τζαμιού 5mm 5mm setting block	52 τεμ. pieces								

Επάλληλα ανασυρόμενα | Parallel lift & slide

A

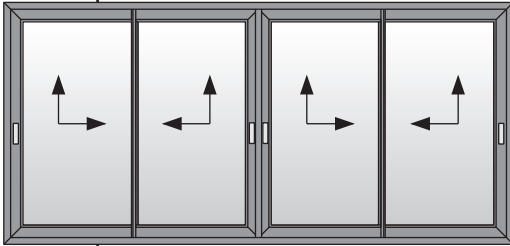

Τετράφυλλο φιλιτό επάλληλο ανασυρόμενο (κοπή 90°)
με χρήση χαμηλού οδηγού S70720
Four sash meeting stile parallel lift & slide (90° cutting)
with S70720 short frame guide use

6B

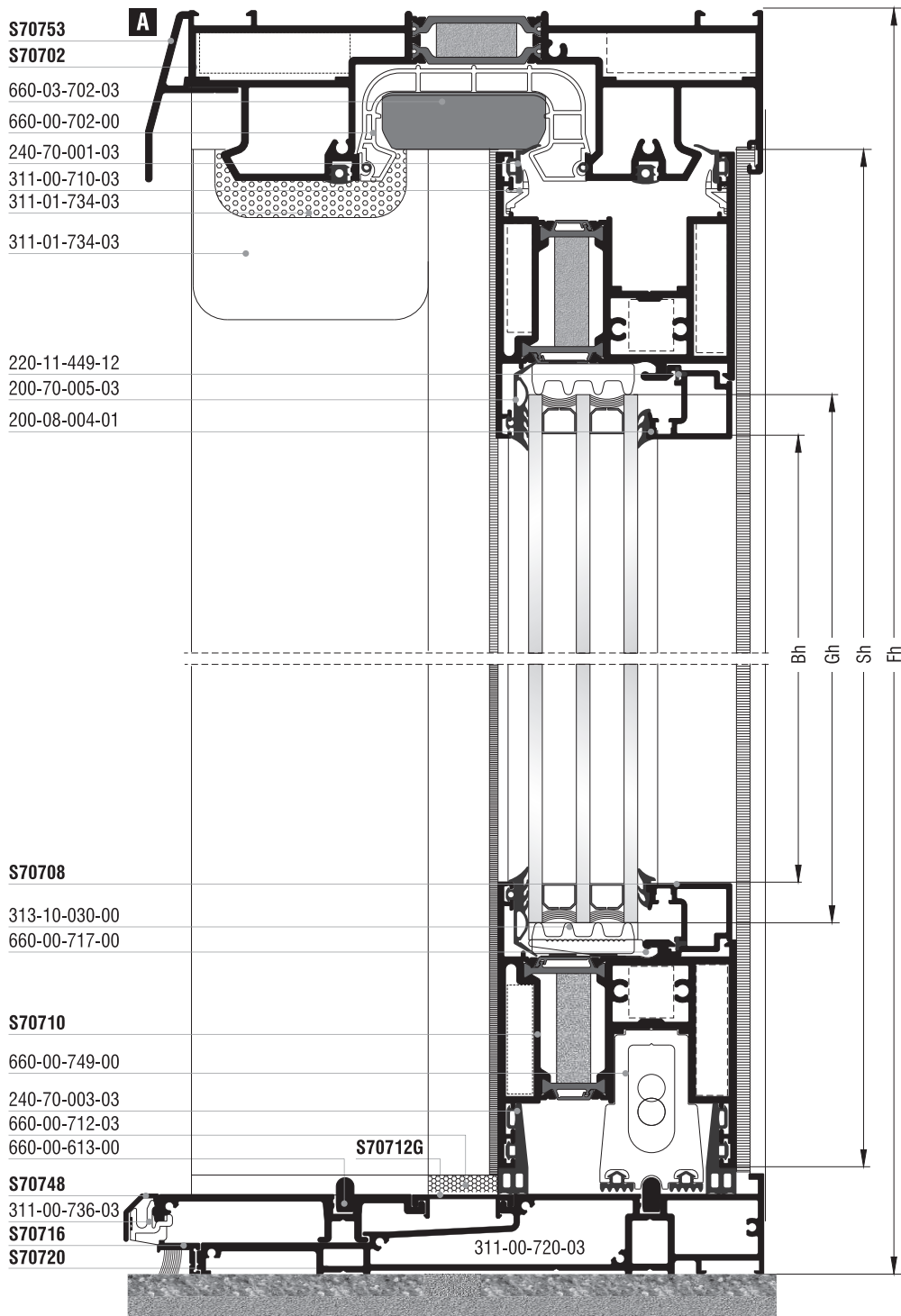

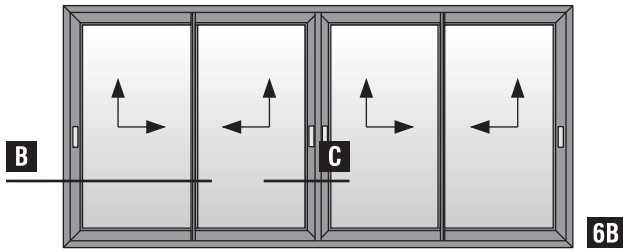

Τετράφυλλο φιλιτό επάλληλο ανασυρόμενο (κοπή 90°) με χρήση χαμηλού οδηγού S70720
 Four sash meeting stile parallel lift & slide (90° cutting) with S70720 short frame guide use

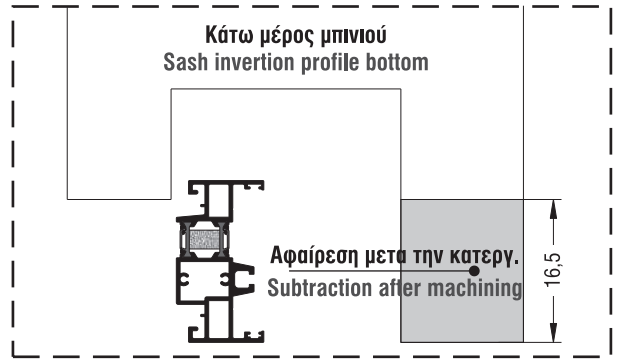

720-65-017-00 240-70-002-03

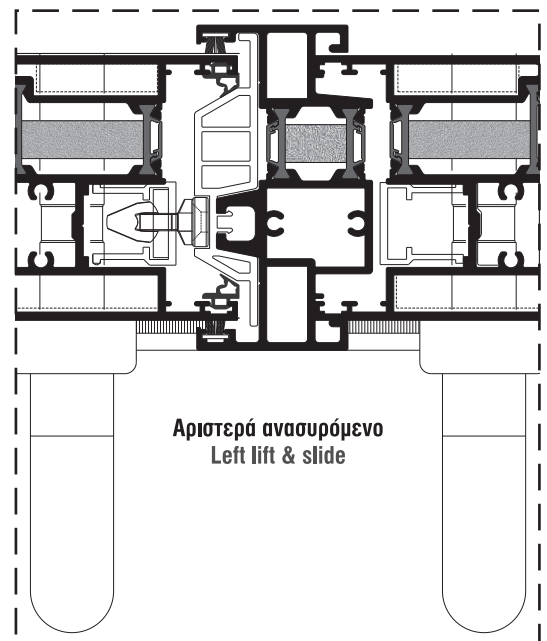
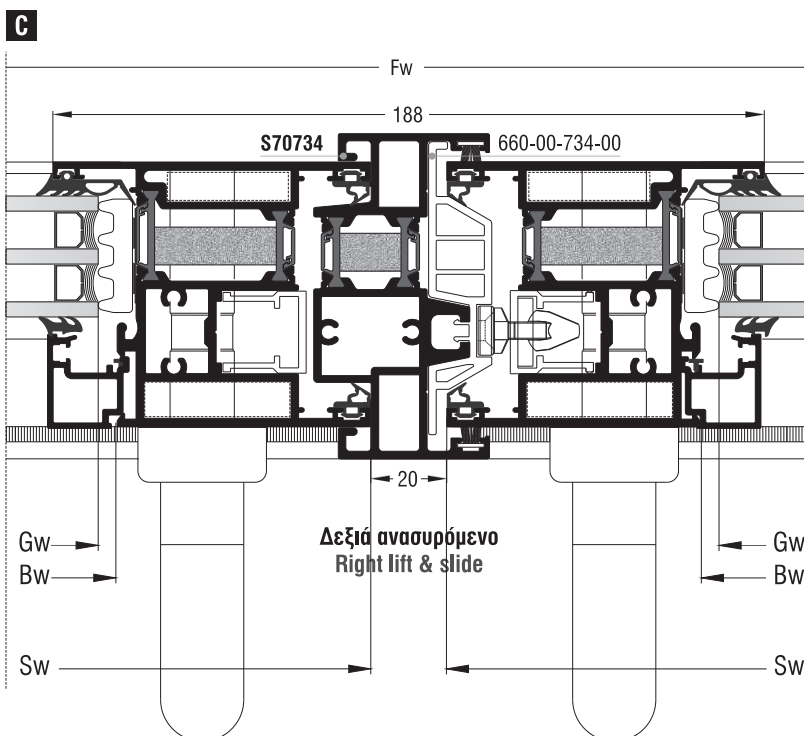
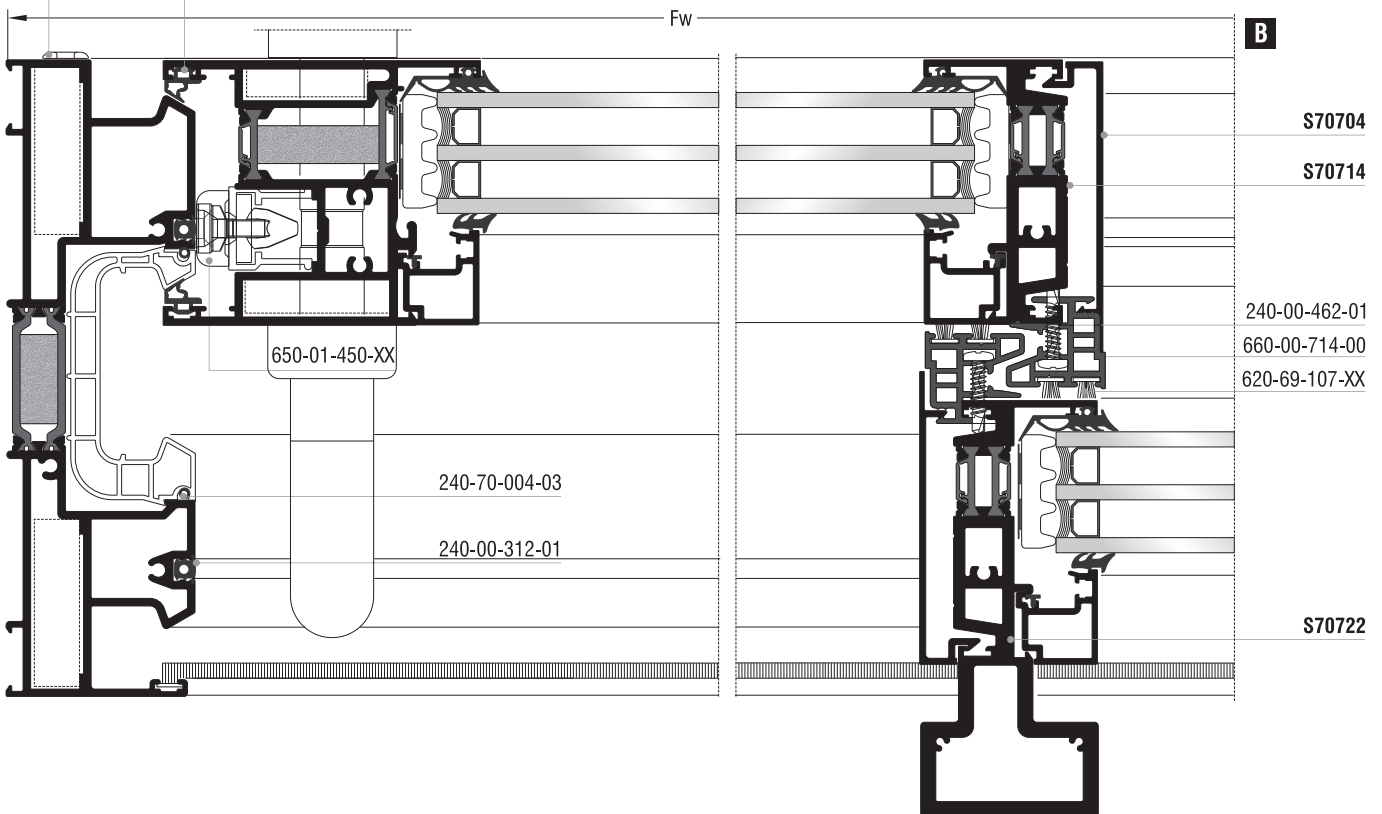

Επάλληλα ανασυρόμενα | Parallel lift & slide

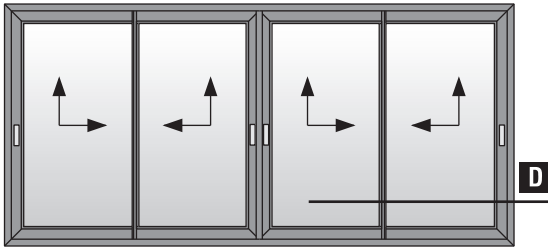

6B

Τετράφυλλο φιλιτό επάλληλο ανασυρόμενο (κοπή 90°) με χρήση χαμηλού οδηγού S70720
Four sash meeting stile parallel lift & slide (90° cutting) with S70720 short frame guide use

Κοπές προφίλ | Profile cuttings

Οδηγοί S70702, S70720 | Frame guides S70702, S70720

Πλάτος οδηγού S70702 S70702 frame guide width		1 τεμ. piece
Πλάτος οδηγού S70716, S70720 S70716, S70720 frame guide width		1 τεμ. piece
Πλάτος πρόσθετου S70712 S70712 beauty cap width		2 τεμ. pieces
Πλάτος πρόσθετου S70712G S70712G beauty profile width		1 τεμ. piece
Ύψος οδηγού S70702 S70702 frame guide height		1 + 1 τεμ. pieces
Πλάτος φύλλου Sash width		4 + 4 τεμ. pieces
Ύψος φύλλου S70710 S70710 sash height		4 τεμ. pieces
Ύψος φύλλου γάντζου S70714 S70714 weathering profile sash height		2 τεμ. pieces
Ύψος φύλλου γάντζου S70722 S70722 weathering profile sash height		2 τεμ. pieces
Πλάτος πηχάκι Glazing bead width		8 τεμ. pieces
Ύψος πηχάκι Glazing bead height		8 τεμ. pieces
Ύψος μπινι S70734 S70734 sash inversion profile height		1 τεμ. piece
Ύψος αγκίστρου S70704 S70704 weathering profile height		4 τεμ. pieces
Πλάτος τζαμιού Glazing width		4 τεμ. pieces
Ύψος τζαμιού Glazing height		
Πλάτος νεροσταλάκτη S70753 Waterproofing width profile S70753		1 τεμ. piece
Πλάτος πρόσθετου χαμηλού οδηγού S70748 Low frame guide width S70748		1 τεμ. piece

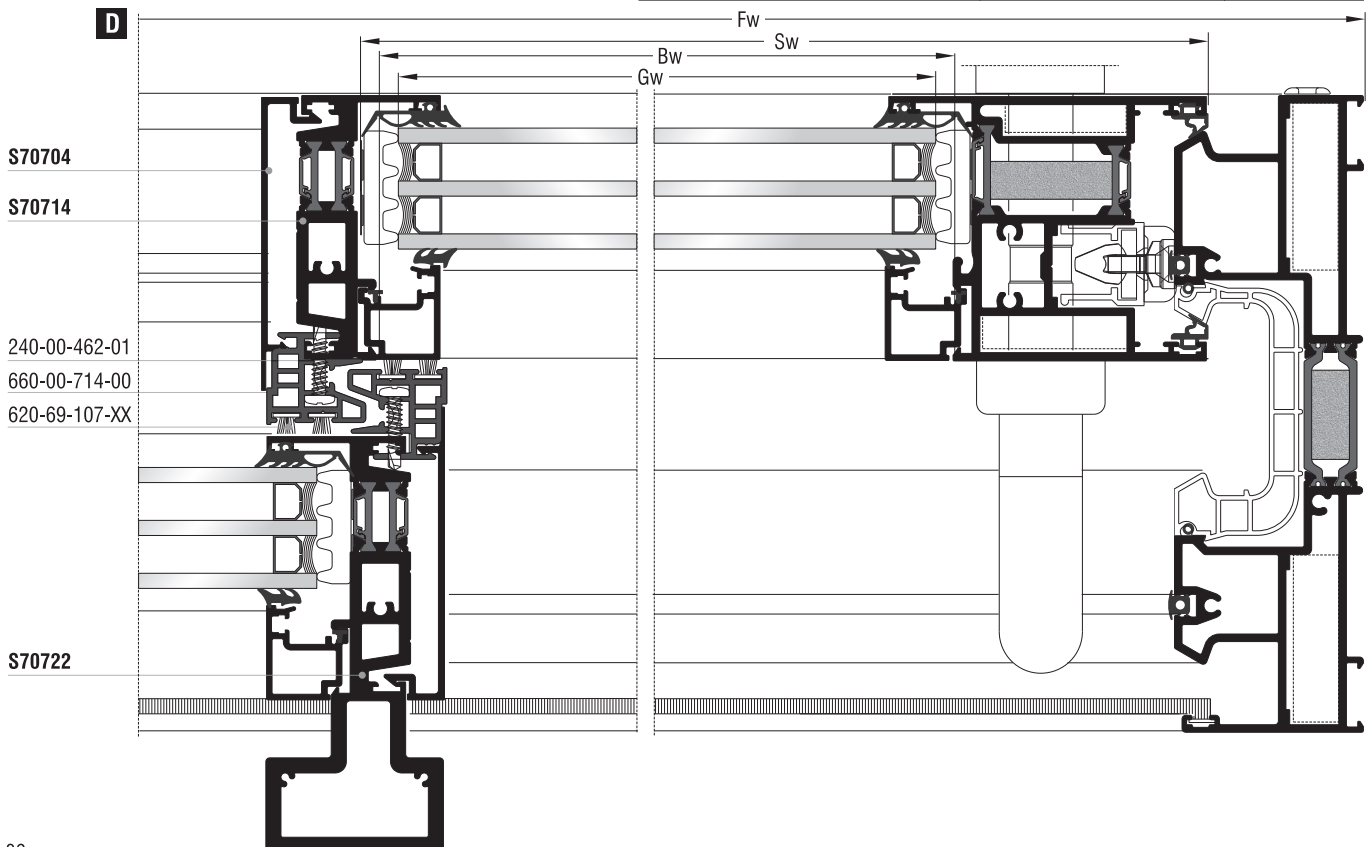

Κοπές εξαρτημάτων Accessory cuttings				
Κωδικός Code Nr	Εξάρτημα Accessory	Περιγραφή Description	Ποσότητα Quantity	
113-13-444-00		Γωνία σύνδεσης πρεσαριστή καρφωτή Crimp nail cleat	4 τεμ. pieces	
113-33-078-00		Γωνία σύνδεσης πρεσαριστή καρφωτή Crimp nail cleat	16 τεμ. pieces	
*113-15-132-00		Γωνία σύνδεσης πρεσαριστή καρφωτή Crimp nail cleat	16 τεμ. pieces	
113-38-092-00		Γωνία σύνδεσης πρεσαριστή καρφωτή Crimp nail cleat	16 τεμ. pieces	
200-70-005-03		Λάστιχο τζαμιού έξω Outer glazing gasket	Sw - 62 mm	8 τεμ. pieces
			Sh - 124 mm	8 τεμ. pieces
200-08-004-01		Λάστιχο σφήνα EPDM 4 mm	Sw - 90 mm	8 τεμ. pieces
			Sh - 152 mm	8 τεμ. pieces
240-70-001-03		Λάστιχο φύλλου (πάνω) Sash gasket (up)	Sw - 27,5 mm	8 τεμ. pieces
240-70-002-03		Λάστιχο φύλλου Sash gasket	Sh - 67 mm	8 τεμ. pieces
240-00-312-01		Λάστιχο οδηγών Frame guide gasket	Fw + 2Fh - 240 mm	2 τεμ. pieces
240-70-003-03		Λάστιχο φύλλου (κάτω) Sash gasket (down)	8 τεμ. pieces	
240-70-004-03		Λάστιχο για PVC οδηγών Gasket for frame guides PVC	Fw + 2Fh - 240 mm	2 τεμ. pieces
220-11-449-12		Λάστιχο για πηχάκι Glazing bead gasket	Bw = Sw - 72 mm	8 τεμ. pieces
			Bw = Sh - 168 mm	8 τεμ. pieces
620-69-307-XX		Βουρτσάκι No.7 για άγκιστρο Brush No.7 for weathering profile	Sh - 4,3 mm	8 τεμ. pieces
			Sh - 4 mm (μπινιό)	2 τεμ. pieces
620-69-308-XX		Βουρτσάκι No.8 για οδηγό Brush No.8 for frame guide	Fw - 78 mm	1 τεμ. pieces
			Fh - 69 mm	2 τεμ. pieces
255-70-012-03		Βουλκανισμένη γωνία φύλλου Sash vulcanized corner	4 σετ. set	
255-70-023-03		Βουλκανισμένη γωνία φύλλου Sash vulcanized corner	4 σετ. set	
660-03-702-03		Κεντρικό στεγανωτικό (πάνω) Central seal (up)	2 τεμ. pieces	
660-00-712-03		Κεντρικό στεγανωτικό (κάτω) Central seal (down)	2 τεμ. pieces	
311-00-710-03		Αποστατικό κύλισης Sliding spacer	minimum 24 τεμ. pieces	
650-01-450-XX		Εσωτερικό στόπερ Inner stopper	minimum 4 τεμ. pieces	
660-00-613-00		Ανοξειδωτος οδηγός Stainless steel guide	Fw - 100 mm	1 τεμ. pieces
			Fw - 140 mm	1 τεμ. pieces
660-00-717-00		Γέφυρα τακαρίσματος Setting block	28 τεμ. pieces	
290-00-005-00		Τακάκι τζαμιού 5mm 5mm setting block	52 τεμ. pieces	
311-01-734-03		Σφουγγάρι τάπας μπινιού (πάνω) End cap sponge for sash inversion profile (up)	1 τεμ. piece	
311-00-720-03		Τάπα σύνδεσης οδηγού End cap for frame guide	1 σετ set	

Σημείωση: * Προαιρετικά | Note: * Optionally

Κοπές εξαρτημάτων Accessory cuttings			
Κωδικός Code Nr	Εξάρτημα Accessory	Περιγραφή Description	Ποσότητα Quantity
311-01-704-03		Κάλυμμα τάπας αγκίστρου (πάνω) End cap cover for weathering profile (up)	4 τεμ. pieces
311-10-704-03		Σέτ βάσης τάπας αγκίστρου End cap mount set for weathering profile	1 ζεύγος pair
311-11-704-03		Βάση τάπας αγκίστρου End cap mount for weathering profile	1 ζεύγος pair
311-09-704-03		Σφουγγάρι τάπας αγκίστρου (πάνω) End cap sponge for weathering profile (up)	4 τεμ. pieces
311-13-704-03		Σέτ βάσης τάπας αγκίστρου End cap mount set for weathering profile	1 ζεύγος pair
311-12-704-03		Βάση τάπας αγκίστρου End cap mount for weathering profile	1 ζεύγος pair
311-15-704-03		Λάστιχο βάσης τάπας αγκίστρου (κάτω) End cap mount gasket for weathering profile (down)	2 τεμ. pieces
311-14-704-03		Λάστιχο βάσης τάπας αγκίστρου (κάτω) End cap mount gasket for weathering profile (down)	2 τεμ. pieces
660-00-749-00		Κρυφή ασφάλεια φύλλου για χαμηλό οδηγό Hidden sash security for short frame guide	8 τεμ. pieces
311-00-736-03		Κλίπ εξωτερικού νεροσταλάκτη για χαμηλό οδηγό Outer waterproofing profile clip for short frame guide	Fw/150mm τεμ. pieces
720-65-017-00		Τάπα εξαερισμού End cap for ventilation	2 τεμ. pieces
660-00-702-00		PVC οδηγών PVC for frame guides	 Fw-32mm 1 τεμ. piece Fh-40mm 1 τεμ. piece Fh-40mm 1 τεμ. piece
660-00-734-00		PVC μπινιού PVC for sash inversion profile	 Sh-4 mm 1 τεμ. piece
660-00-714-00		PVC αγκίστρου PVC for weathering profile	 Mh=Sh-4,3mm 4 τεμ. pieces
313-10-030-00		Nomatec 30x10mm / 200	 2Sw+2Sh-372mm 4 τεμ. pieces
311-02-734-03		Τάπα μπινιού δεξιά ανασυρόμενου Sash inversion profile end cap for right lift & slide	1 ζεύγος pair
311-02-734-13		Τάπα μπινιού αριστερά ανασυρόμενου Sash inversion profile end cap for left lift & slide	1 ζεύγος pair
311-04-734-03		Λάστιχο δεξιάς τάπας μπινιού (κάτω) Right end cap gasket for sash inversion profile (down)	1 τεμ. piece
311-04-734-13		Λάστιχο αριστερής τάπας μπινιού (κάτω) Left end cap gasket for sash inversion profile (down)	1 τεμ. piece
415-12-024-03		Εξωτερικό στόπερ φύλλου External sash's stopper	2 τεμ. pieces

Επάλληλα ανασυρόμενα | Parallel lift & slide

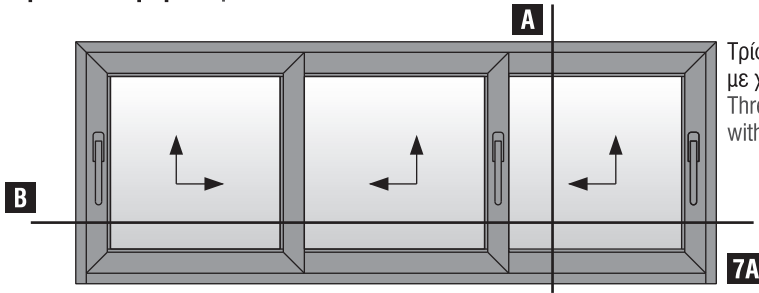

Τρίφυλλο επάλληλο ανασυρόμενο ΔΕΞΙ
με χρήση χαμηλού οδηγού
Three sash parallel lift & slide RIGHT
with short frame guide use

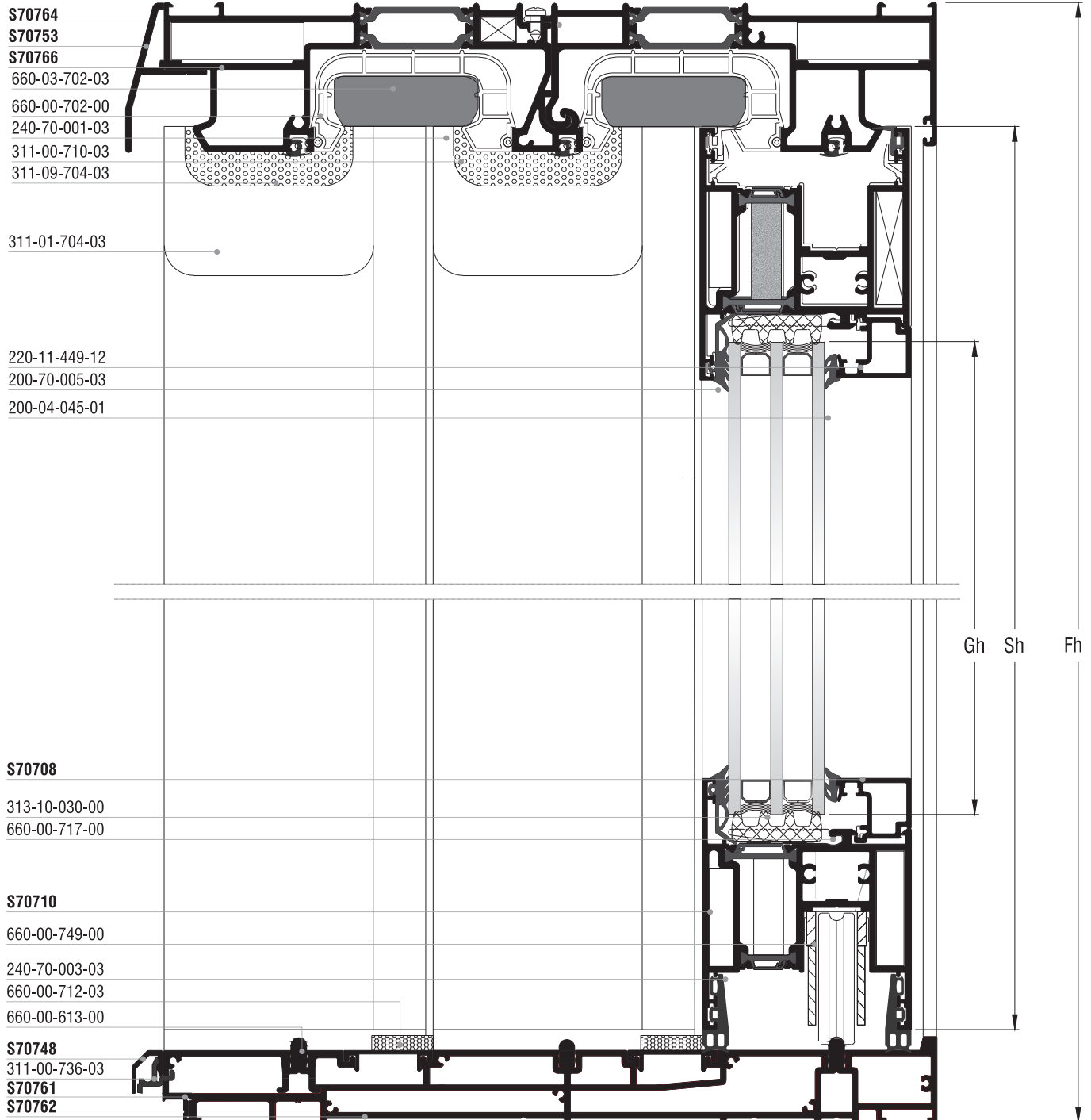

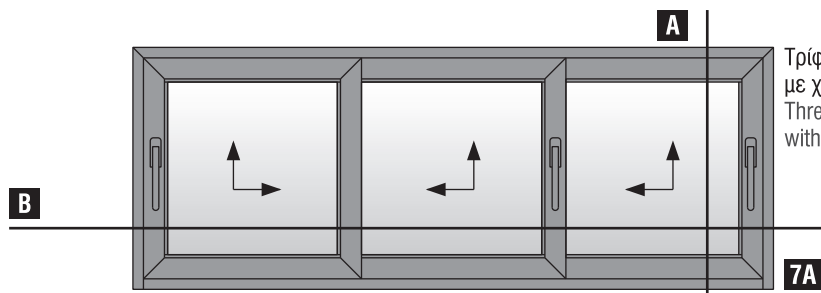

Τρίφυλλο επάλληλο ανασυρόμενο ΔΕΞΙ
 με χρήση χαμηλού οδηγού
 Three sash parallel lift & slide RIGHT
 with short frame guide use

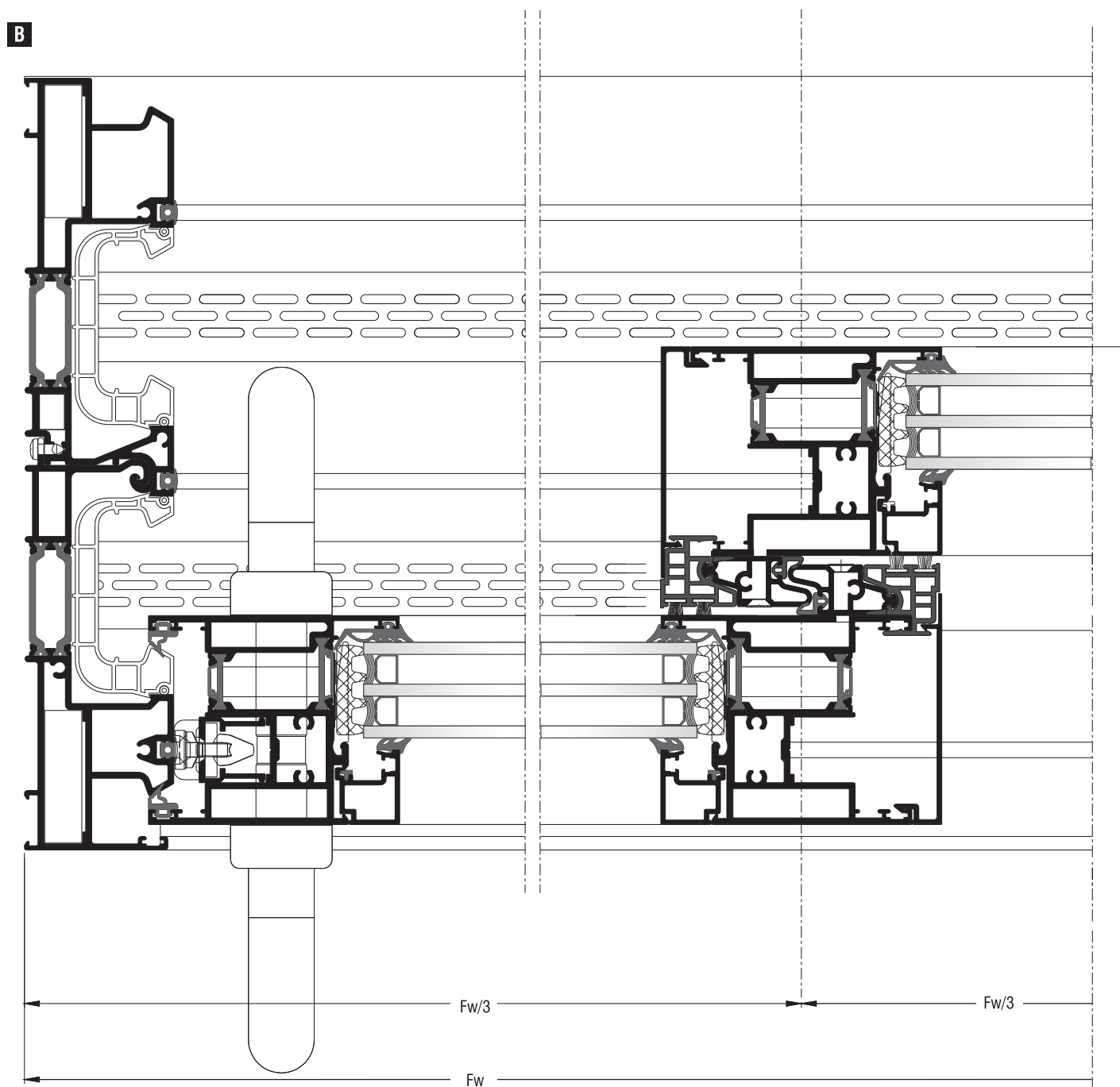

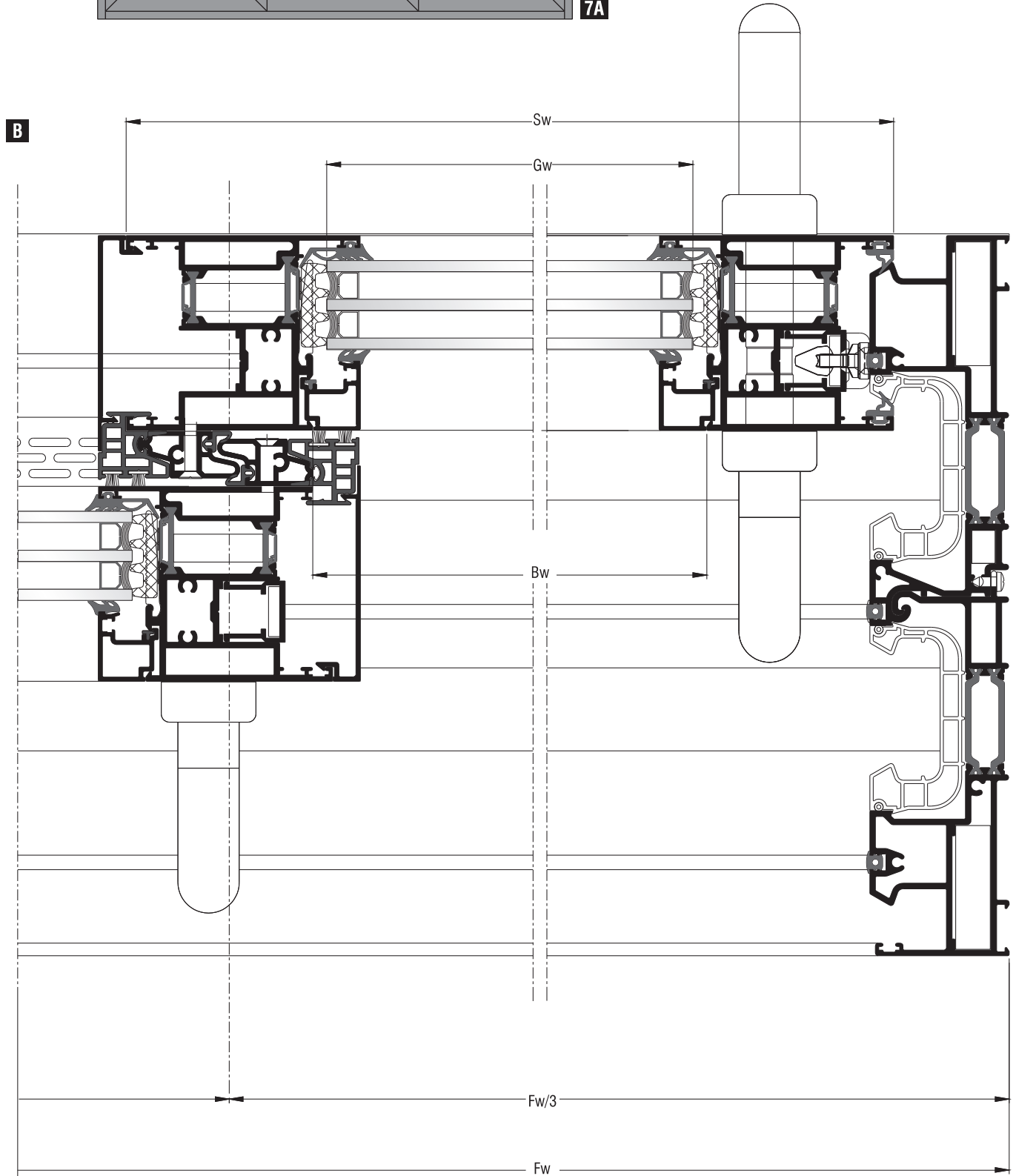
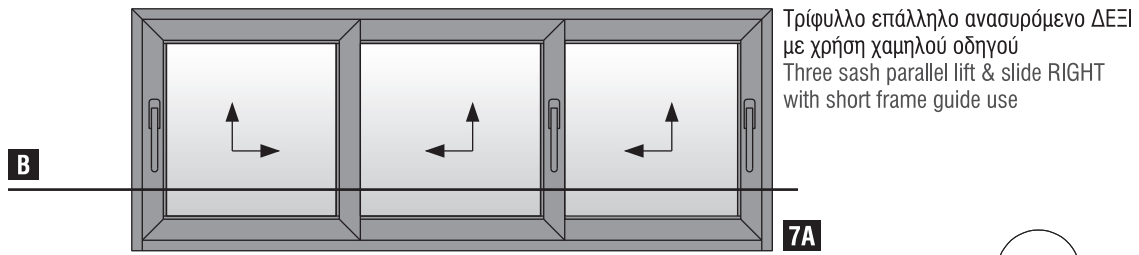

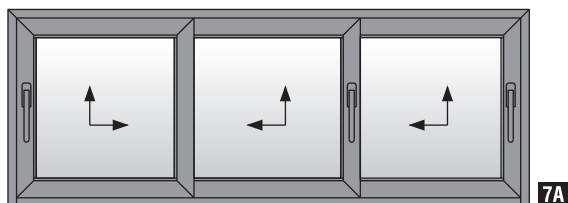

Τρίφυλλο επάλληλο ανασυρόμενο ΔΕΞΙ
με χρήση χαμηλού οδηγού
Three sash parallel lift & slide RIGHT
with short frame guide use

Κοπές προφίλ Profile cuttings		
Οδηγός S70764 + S70766 Frame guides S70764 + S70766		
Πλάτος οδηγού S70764 + S70766 Frame guide width		1 τεμ. piece
Ύψος οδηγού S70764 + S70766 Frame guide height		1 τεμ. piece
		1 τεμ. piece
Πλάτος φύλλου Sash width		6 τεμ. pieces
Ύψος φύλλου Sash height		6 τεμ. pieces
Ύψος καπάκι γάντζου S70704 Hook cap height S70704		4 τεμ. pieces
Πλάτος νεροσταλάκτη χαμηλού οδηγού S70748 Low frame guide waterproofing width S70748		1 τεμ. piece
Ύψος ακίστρου S70767 S70767 weathering profile height		4 τεμ. pieces
Πλάτος χαμηλού οδηγού S70762G Low frame guide width S70762G		1 τεμ. piece
Πλάτος πρόσθετου χαμηλού οδηγού S70761G Low frame guide width S70761G		1 τεμ. piece
Πλάτος διάτρητου S70712G Drilled guide width S70761G		1 τεμ. piece
		1 τεμ. piece
Πλάτος προφίλ επικάλυψης υδατολεκάνης χαμηλού οδηγού S70712 Low guide drainage cover profile width S70712		1 τεμ. piece
		1 τεμ. piece
Πλάτος επάνω νεροσταλάκτη S70753 S70753 upper waterproofing profile width		1 τεμ. piece
Πλάτος πηχάκι Glazing bead width		6 τεμ. pieces
Ύψος πηχάκι Glazing bead height		6 τεμ. pieces
Πλάτος τζαμιού Glazing width	$Gw = Fw / 3 - 122,3mm$	3 τεμ. pieces
Ύψος τζαμιού Glazing height	$Gh = Sh - 144mm$	

Κοπές εξαρτημάτων Accessory cuttings			
Κωδικός Code Nr	Εξάρτημα Accessory	Περιγραφή Description	Ποσότητα Quantity
113-13-444-00		Γωνία σύνδεσης πρεσαριστή καρφωτή Crimp nail cleat	4 τεμ. pieces
113-09-117-00		Γωνία σύνδεσης πρεσαριστή καρφωτή Crimp nail cleat	2 τεμ. pieces
113-33-078-00		Γωνία σύνδεσης πρεσαριστή καρφωτή Crimp nail cleat	12 τεμ. pieces
*113-15-132-00		Γωνία σύνδεσης πρεσαριστή καρφωτή Crimp nail cleat	12 τεμ. pieces
113-38-092-00		Γωνία σύνδεσης πρεσαριστή καρφωτή Crimp nail cleat	12 τεμ. pieces
200-70-005-03		Λάστιχο τζαμιού έξω Outer glazing gasket	Sw-124mm 6τεμ. pieces
			Sh-124mm 6τεμ. pieces
200-08-004-01		Λάστιχο τζαμιού μέσα Inner glazing gasket	Sw-124mm 6τεμ. pieces
			Sh-124mm 6τεμ. pieces
240-70-001-03		Λάστιχο φύλλου (πάνω) Sash gasket (up)	Sh-35mm 6 τεμ. pieces
240-70-002-03		Λάστιχο φύλλου Sash gasket	Sh-67mm 4 τεμ. pieces
240-70-003-03		Λάστιχο φύλλου (κάτω) Sash gasket (down)	Sh-77mm 6 τεμ. pieces
240-70-004-03		Λάστιχο για PVC οδηγών Gasket for frame guides PVC	Fw+2Fh-240mm 4 τεμ. pieces
240-00-462-01		Λάστιχο αγκίστρου Gasket for weathering profile	Sh-4,3mm 4 τεμ. pieces
240-00-312-01		Λάστιχο οδηγών Frame guide gasket	Fw+2Fh-240mm 3 τεμ. pieces
220-11-449-12		Λάστιχο για πηγάκι Glazing bead gasket	Bw=Sw-134mm 6 τεμ. pieces
			Bh=Sh-168mm 6 τεμ. pieces
620-69-307-XX		Βουρτσάκι No.7 για αγκίστρο Brush No.7 for weathering profile	Sh-4,3mm 8 τεμ. pieces
620-69-308-XX		Βουρτσάκι 8 για οδηγό Brush No.8 for weathering profile	Fw-78mm 1τεμ. pieces
			Fh-67,5mm 2τεμ. pieces
255-70-012-03		Βουλκανισμένη γωνία φύλλου Sash vulcanized corner	2 ζεύγη pairs
255-70-023-03		Βουλκανισμένη γωνία φύλλου Sash vulcanized corner	2 ζεύγη pairs
660-01-702-03		Κεντρικό στεγανωτικό (πάνω) Central seal (up)	2 τεμ. pieces
311-00-710-03		Αποστατικό κύλισης Sliding spacer	minimum 18 τεμ. pieces
650-01-450-XX		Εσωτερικό στόπερ Inner stopper	4 τεμ. pieces
415-12-024-03		Εξωτερικό στόπερ φύλλου Outer sash stopper	2 τεμ. pieces
660-00-613-00		Ανοξειδωτος οδηγός Stainless steel guide	Fw-128mm 2τεμ. pieces
			Fw-90mm 1τεμ. pieces

Σημείωση: * Προαιρετικά | Note: * Optionally

Επάλληλα ανασυρόμενα | Parallel lift & slide

Κοπές εξαρτημάτων Accessory cuttings			
Κωδικός Code Nr	Εξάρτημα Accessory	Περιγραφή Description	Ποσότητα Quantity
311-01-704-03		Κάλυμμα τάπας αγκίστρου (πάνω) End cap cover for weathering profile (up)	4 τεμ. pieces
311-09-704-03		Σφουγγάρι τάπας αγκίστρου (πάνω) End cap sponge for weathering profile (up)	4 τεμ. pieces
311-14-704-03		Λάστιχο βάσης τάπας αγκίστρου (κάτω) End cap mount gasket for weathering profile (down)	4 τεμ. pieces
660-00-749-00		Κρυφή ασφάλεια φύλλου για χαμηλό οδηγό Hidden sash security for short frame guide	6 τεμ. pieces
311-00-736-03		Κλίπ εξωτερικού νεροσταλάκτη Outer waterproofing profile clip	(Fw/150mm) τεμ. pieces
660-00-702-00		PVC οδηγών PVC for frame guides	 Fw-32mm 2 τεμ. piece Fh-40mm 2 τεμ. piece Fh-40mm 2 τεμ. piece
311-00-767-13		Τάπα σύνδεσης οδηγού End cap for frame guide	4 ζευγη pairs
660-00-714-00		PVC αγκίστρου PVC for weathering profile	 Sh-4,3mm 4 τεμ. pieces
313-10-030-00		Nomatec 30x10mm / 200	2Sw+2Sh-496mm 3 τεμ. pieces
660-00-717-00		Γέφυρα τακαρίσματος Setting block	30 τεμ. pieces
290-00-005-00		Τακάκι τζαμιού 5mm 5mm setting block	30 τεμ. pieces
311-01-734-03		Σφουγγάρι τάπας μπινιού (πάνω) End cap sponge for sash inversion profile (up)	1 τεμ. piece
311-00-762-03		Τάπα σύνδεσης χαμηλού οδηγού End cap for short frame guide	1 ζεύγος pair
720-65-017-XX		Τάπα εξαερισμού End cap for ventilation	2 τεμ. pieces
660-00-712-03		Κεντρικό στεγανωτικό (κάτω) Central seal (down)	4τεμ. piece

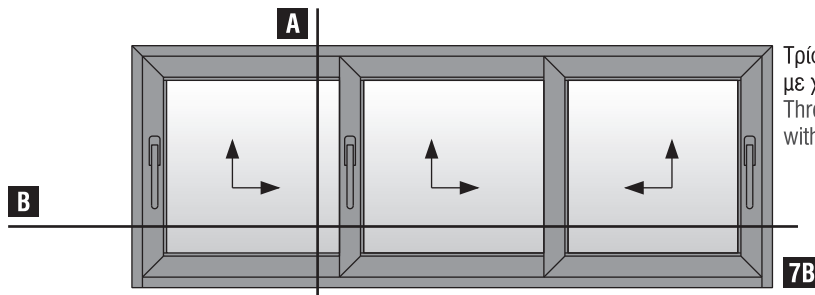

Τρίφυλλο επάλληλο ανασυρόμενο ΑΡΙΣΤΕΡΟ
με χρήση χαμηλού οδηγού
Three sash parallel lift & slide LEFT
with short frame guide use

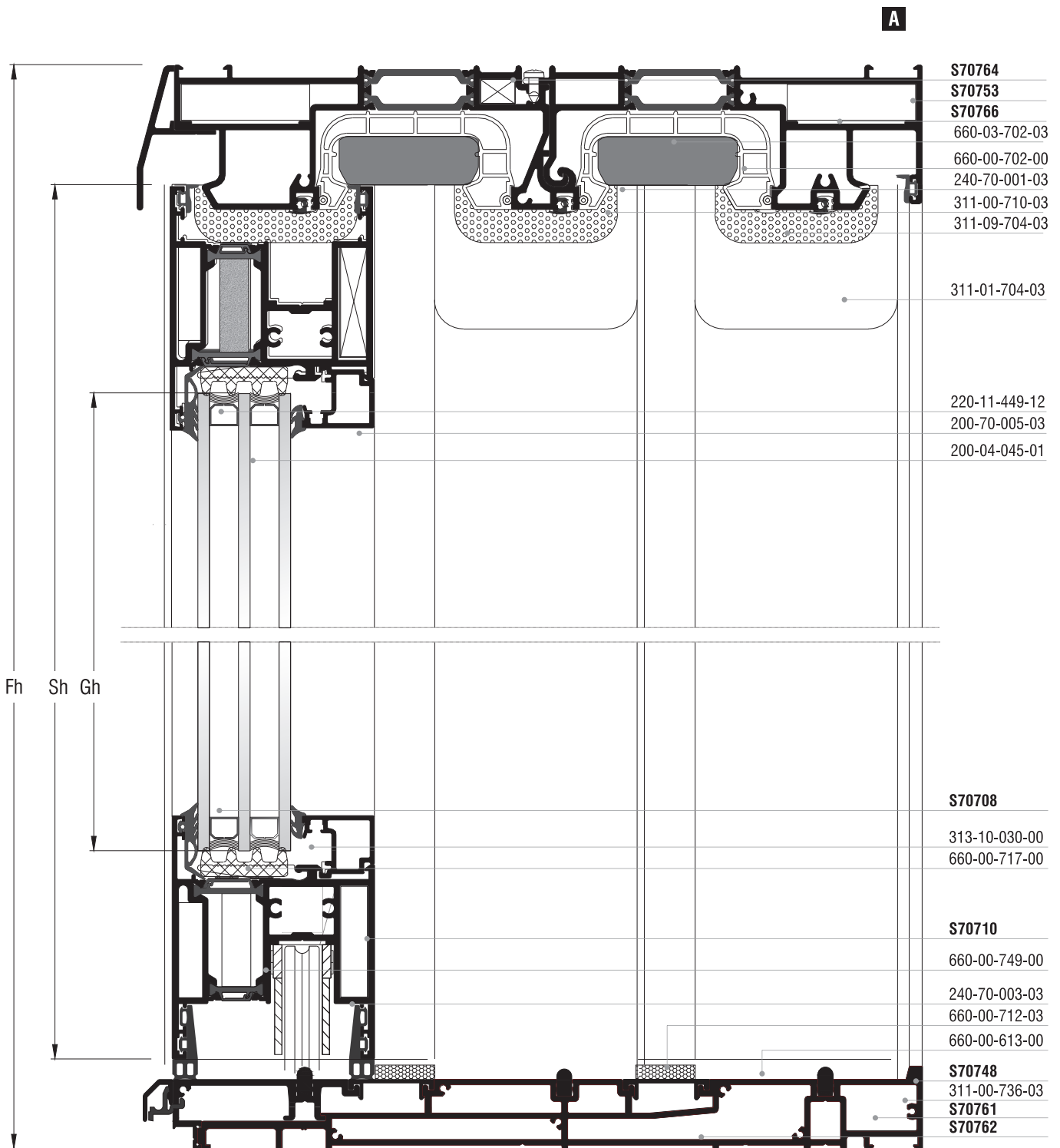

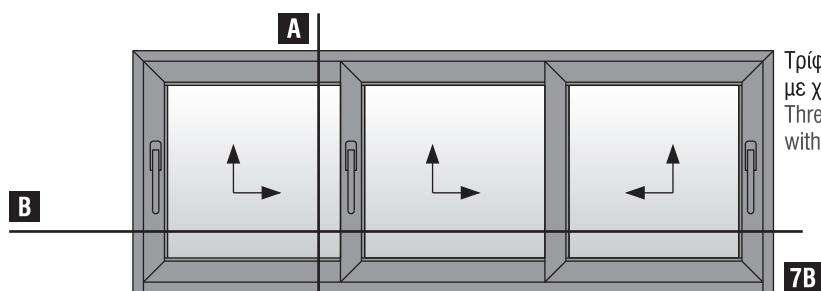

Τρίφυλλο επάλληλο ανασυρόμενο ΑΡΙΣΤΕΡΟ
 με χρήση χαμηλού οδηγού
 Three sash parallel lift & slide LEFT
 with short frame guide use

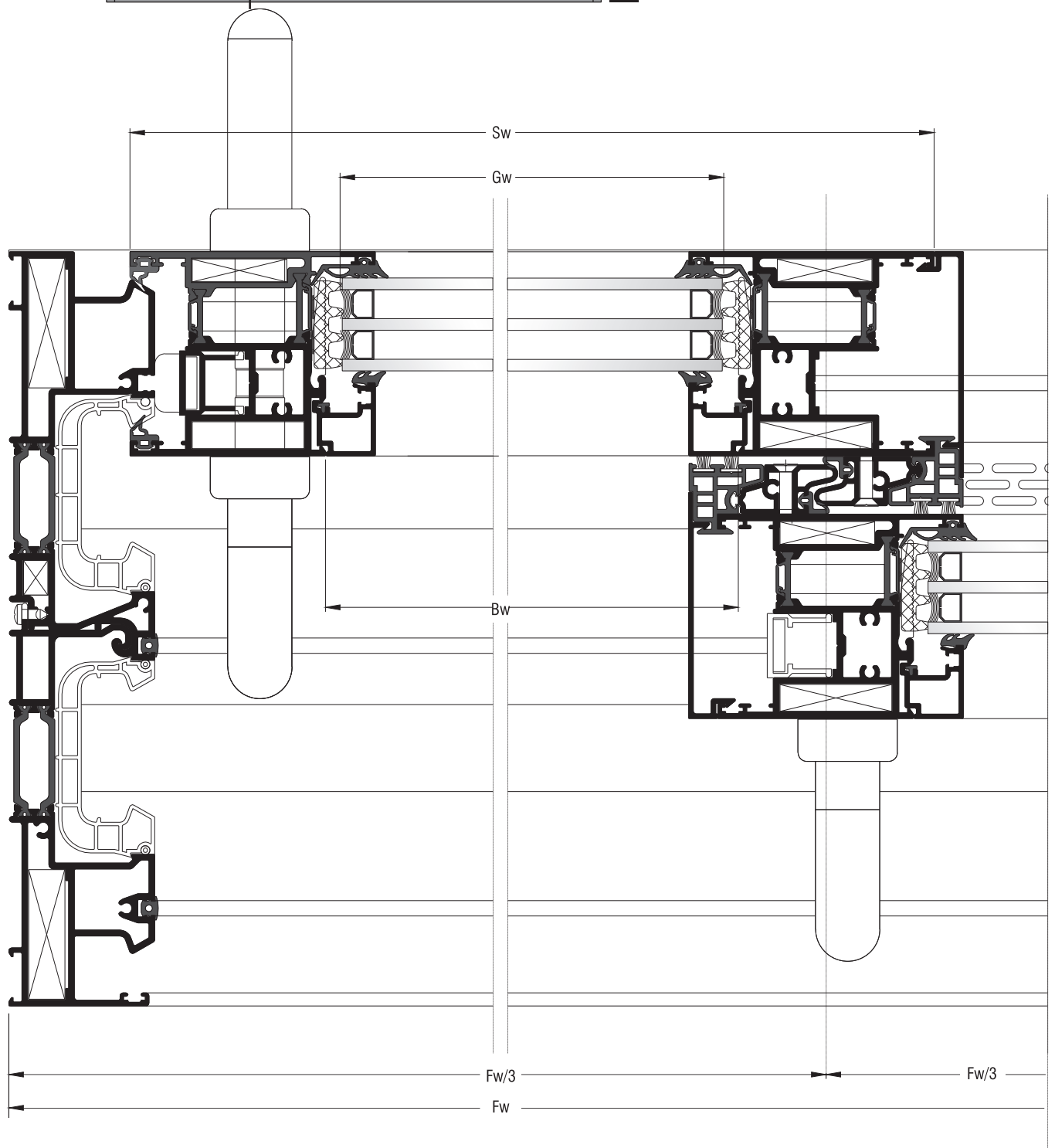

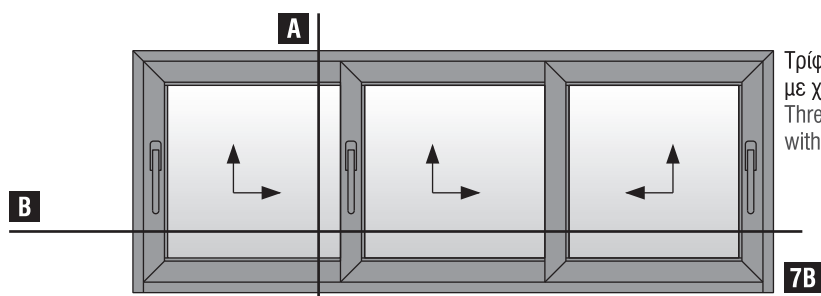

Τρίφυλλο επάλληλο ανασυρόμενο ΑΡΙΣΤΕΡΟ
 με χρήση χαμηλού οδηγού
 Three sash parallel lift & slide LEFT
 with short frame guide use

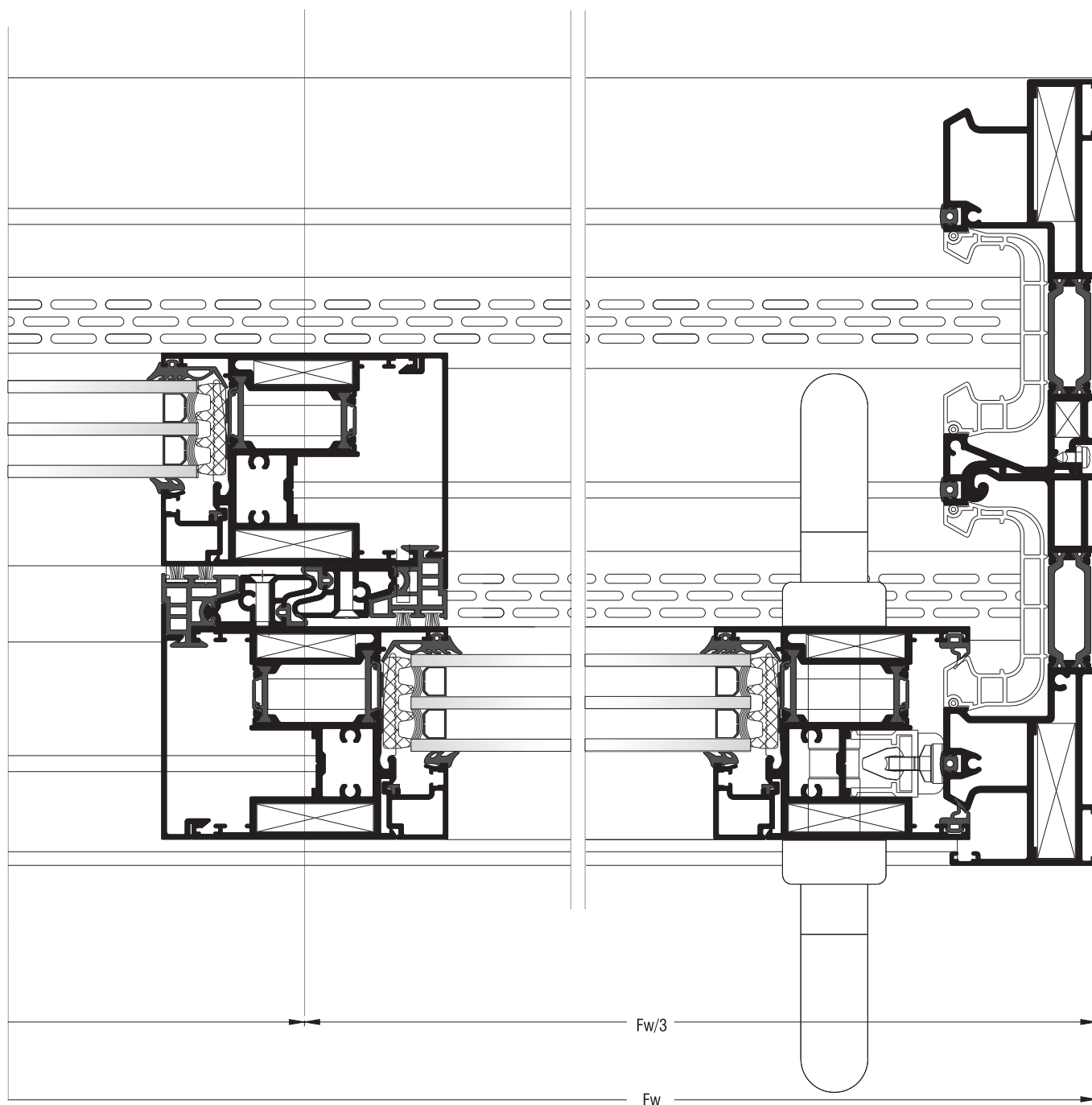

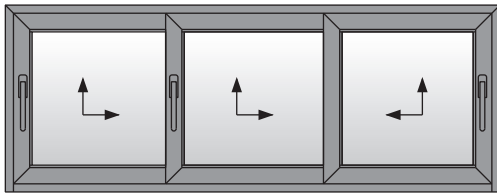

7B

Τρίφυλλο επάλληλο ανασυρόμενο ΑΡΙΣΤΕΡΟ
με χρήση χαμηλού οδηγού
Three sash parallel lift & slide LEFT
with short frame guide use

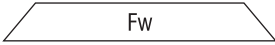
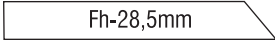
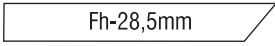
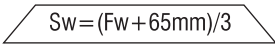
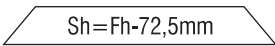
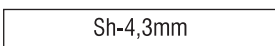
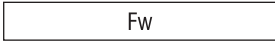
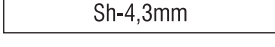
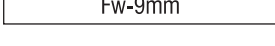
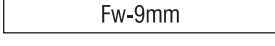
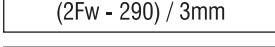
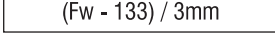
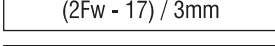
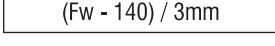
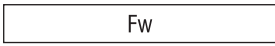
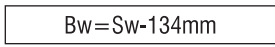
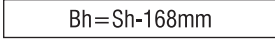
Κοπές προφίλ Profile cuttings		
Οδηγιά S70764 + S70766 Frame guides S70764 + S70766		
Πλάτος οδηγού S70764 + S70766 Frame guide width	 Fw	1 τεμ. piece
Ύψος οδηγού S70764 + S70766 Frame guide height	 Fh-28,5mm	1 τεμ. piece
	 Fh-28,5mm	1 τεμ. piece
Πλάτος φύλλου Sash width	 $Sw = (Fw + 65mm) / 3$	6 τεμ. pieces
Ύψος φύλλου Sash height	 $Sh = Fh - 72,5mm$	6 τεμ. pieces
Ύψος καπάκι γάντζου S70704 Hook cap height S70704	 Sh-4,3mm	4 τεμ. pieces
Πλάτος νεροσταλάκτη χαμηλού οδηγού S70748 Low frame guide waterproofing width S70748	 Fw	1 τεμ. piece
Ύψος αγκίστρου S70767 S70767 weathering profile height	 Sh-4,3mm	4 τεμ. pieces
Πλάτος χαμηλού οδηγού S70762G Low frame guide width S70762G	 Fw-9mm	1 τεμ. piece
Πλάτος πρόσθετου χαμηλού οδηγού S70761G Low frame guide width S70761G	 Fw-9mm	1 τεμ. piece
Πλάτος διάτρητου S70712G Drilled guide width S70761G	 $(2Fw - 290) / 3mm$	1 τεμ. piece
	 $(Fw - 133) / 3mm$	1 τεμ. piece
Πλάτος προφίλ επικάλυψης υδατολεκάνης χαμηλού οδηγού S70712 Low guide drainage cover profile width S70712	 $(2Fw - 17) / 3mm$	1 τεμ. piece
	 $(Fw - 140) / 3mm$	1 τεμ. piece
Πλάτος επάνω νεροσταλάκτη S70753 S70753 upper waterproofing profile width	 Fw	1 τεμ. piece
Πλάτος πηχάκι Glazing bead width	 $Bw = Sw - 134mm$	6 τεμ. pieces
Ύψος πηχάκι Glazing bead height	 $Bh = Sh - 168mm$	6 τεμ. pieces
Πλάτος τζαμιού Glazing width	$Gw = Fw / 3 - 122,3mm$	3 τεμ. pieces
Ύψος τζαμιού Glazing height	$Gh = Sh - 144mm$	

Κοπές εξαρτημάτων Accessory cuttings			
Κωδικός Code Nr	Εξάρτημα Accessory	Περιγραφή Description	Ποσότητα Quantity
113-13-444-00		Γωνία σύνδεσης πρεσαριστή καρφωτή Crimp nail cleat	4 τεμ. pieces
113-09-117-00		Γωνία σύνδεσης πρεσαριστή καρφωτή Crimp nail cleat	2 τεμ. pieces
113-33-078-00		Γωνία σύνδεσης πρεσαριστή καρφωτή Crimp nail cleat	12 τεμ. pieces
*113-15-132-00		Γωνία σύνδεσης πρεσαριστή καρφωτή Crimp nail cleat	12 τεμ. pieces
113-38-092-00		Γωνία σύνδεσης πρεσαριστή καρφωτή Crimp nail cleat	12 τεμ. pieces
200-70-005-03		Λάστιχο τζαμιού έξω Outer glazing gasket	6τεμ. pieces 6τεμ. pieces
200-08-004-01		Λάστιχο τζαμιού μέσα Inner glazing gasket	6τεμ. pieces 6τεμ. pieces
240-70-001-03		Λάστιχο φύλλου (πάνω) Sash gasket (up)	6τεμ. pieces
240-70-002-03		Λάστιχο φύλλου Sash gasket	4τεμ. pieces
240-70-003-03		Λάστιχο φύλλου (κάτω) Sash gasket (down)	6τεμ. pieces
240-70-004-03		Λάστιχο για PVC οδηγών Gasket for frame guides PVC	4τεμ. pieces
240-00-462-01		Λάστιχο αγκίστρου Gasket for weathering profile	4τεμ. pieces
240-00-312-01		Λάστιχο οδηγών Frame guide gasket	3τεμ. pieces
220-11-449-12		Λάστιχο για πηγάκι Glazing bead gasket	6τεμ. pieces 6τεμ. pieces
620-69-307-XX		Βουρτσάκι No.7 για αγκίστρο Brush No.7 for weathering profile	8τεμ. pieces
620-69-308-XX		Βουρτσάκι 8 για οδηγό Brush No.8 for weathering profile	1τεμ. pieces 2τεμ. pieces
255-70-012-03		Βουλκανισμένη γωνία φύλλου Sash vulcanized corner	2 ζεύγη pairs
255-70-023-03		Βουλκανισμένη γωνία φύλλου Sash vulcanized corner	2 ζεύγη pairs
660-01-702-03		Κεντρικό στεγανωτικό (πάνω) Central seal (up)	2 τεμ. pieces
311-00-710-03		Αποστατικό κύλισης Sliding spacer	minimum 18 τεμ. pieces
650-01-450-XX		Εσωτερικό στόπερ Inner stopper	4 τεμ. pieces
415-12-024-03		Εξωτερικό στόπερ φύλλου Outer sash stopper	2 τεμ. pieces
660-00-613-00		Ανοξειδωτος οδηγός Stainless steel guide	2τεμ. pieces 1τεμ. pieces

Σημείωση: * Προαιρετικά | Note: * Optionally

Κοπές εξαρτημάτων Accessory cuttings			
Κωδικός Code Nr	Εξάρτημα Accessory	Περιγραφή Description	Ποσότητα Quantity
311-01-704-03		Κάλυμμα τάπας αγκίστρου (πάνω) End cap cover for weathering profile (up)	4 τεμ. pieces
311-09-704-03		Σφουγγάρι τάπας αγκίστρου (πάνω) End cap sponge for weathering profile (up)	4 τεμ. pieces
311-15-704-03		Λάστιχο βάσης τάπας αγκίστρου (κάτω) End cap mount gasket for weathering profile (down)	4 τεμ. pieces
660-00-749-00		Κρυφή ασφάλεια φύλλου για χαμηλό οδηγό Hidden sash security for short frame guide	6 τεμ. pieces
311-00-736-03		Κλίπ εξωτερικού νεροσταλάκτη Outer waterproofing profile clip	(Fw/150mm) τεμ. pieces
660-00-702-00		PVC οδηγών PVC for frame guides	 Fw-32mm 2 τεμ. piece Fh-40mm 2 τεμ. piece Fh-40mm 2 τεμ. piece
311-00-767-03		Τάπα σύνδεσης οδηγού End cap for frame guide	4 ζευγη pairs
660-00-714-00		PVC αγκίστρου PVC for weathering profile	 Sh-4,3mm 4 τεμ. pieces
313-10-030-00		Nomatec 30x10mm / 200	2Sw+2Sh-496mm 3 τεμ. pieces
660-00-717-00		Γέφυρα τακαρίσματος Setting block	30 τεμ. pieces
290-00-005-00		Τακάκι τζαμιού 5mm 5mm setting block	30 τεμ. pieces
311-01-734-03		Σφουγγάρι τάπας μπινιού (πάνω) End cap sponge for sash inversion profile (up)	1 τεμ. piece
311-00-762-03		Τάπα σύνδεσης χαμηλού οδηγού End cap for short frame guide	1 ζεύγος pair
720-65-017-XX		Τάπα εξαερισμού End cap for ventilation	2 τεμ. pieces
660-00-712-03		Κεντρικό στεγανωτικό (κάτω) Central seal (down)	4τεμ. piece

Επάλληλα ανασυρόμενα | Parallel lift & slide

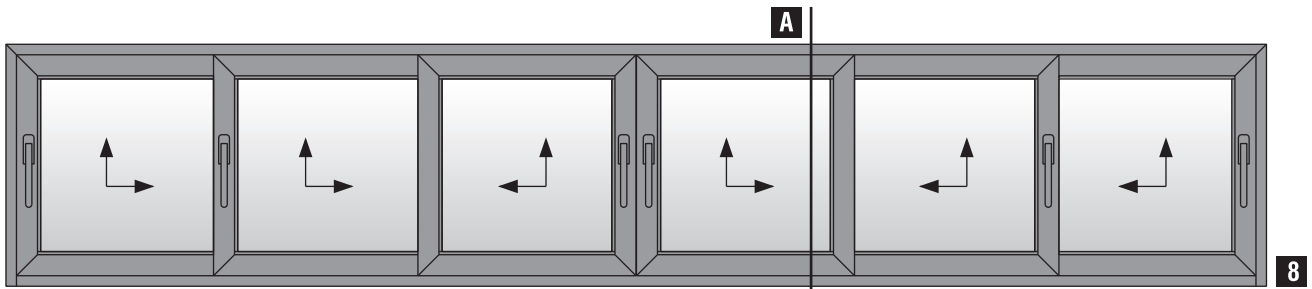

Εξάφυλλο επάλληλο φιλητό ανασυρόμενο με χρήση τριπλού οδηγού & χαμηλού οδηγού S70762
Six sash parallel meeting stile lift & slide with triple frame guide & S70762 short frame guide use

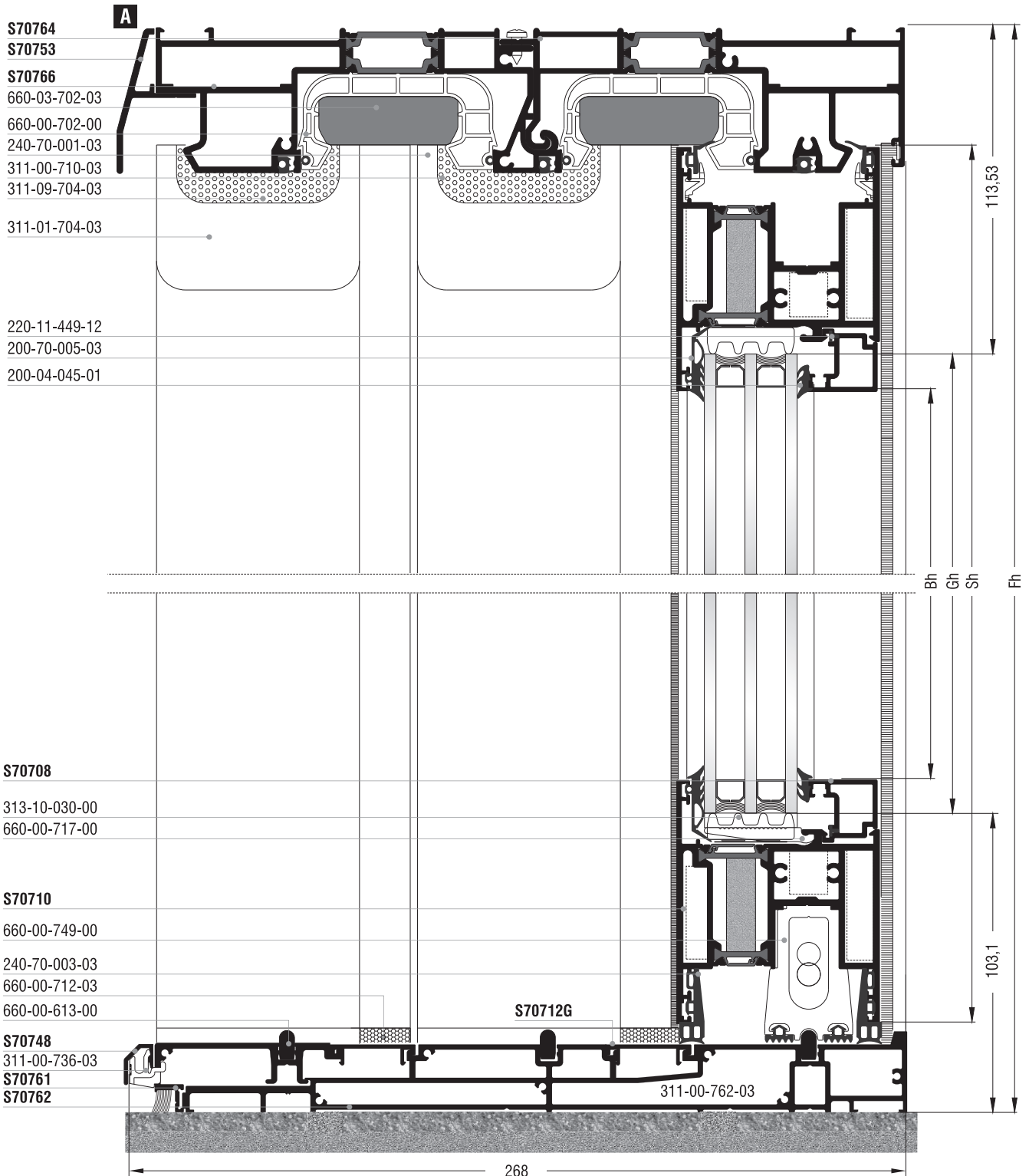

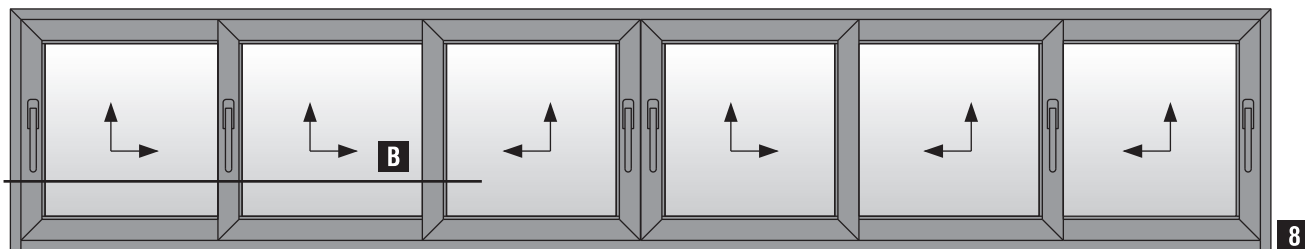

Εξάφυλλο επάλληλο φιλητό ανασυρόμενο με χρήση τριπλού οδηγού & χαμηλού οδηγού S70762
 Six sash parallel meeting stile lift & slide with triple frame guide & S70762 short frame guide use

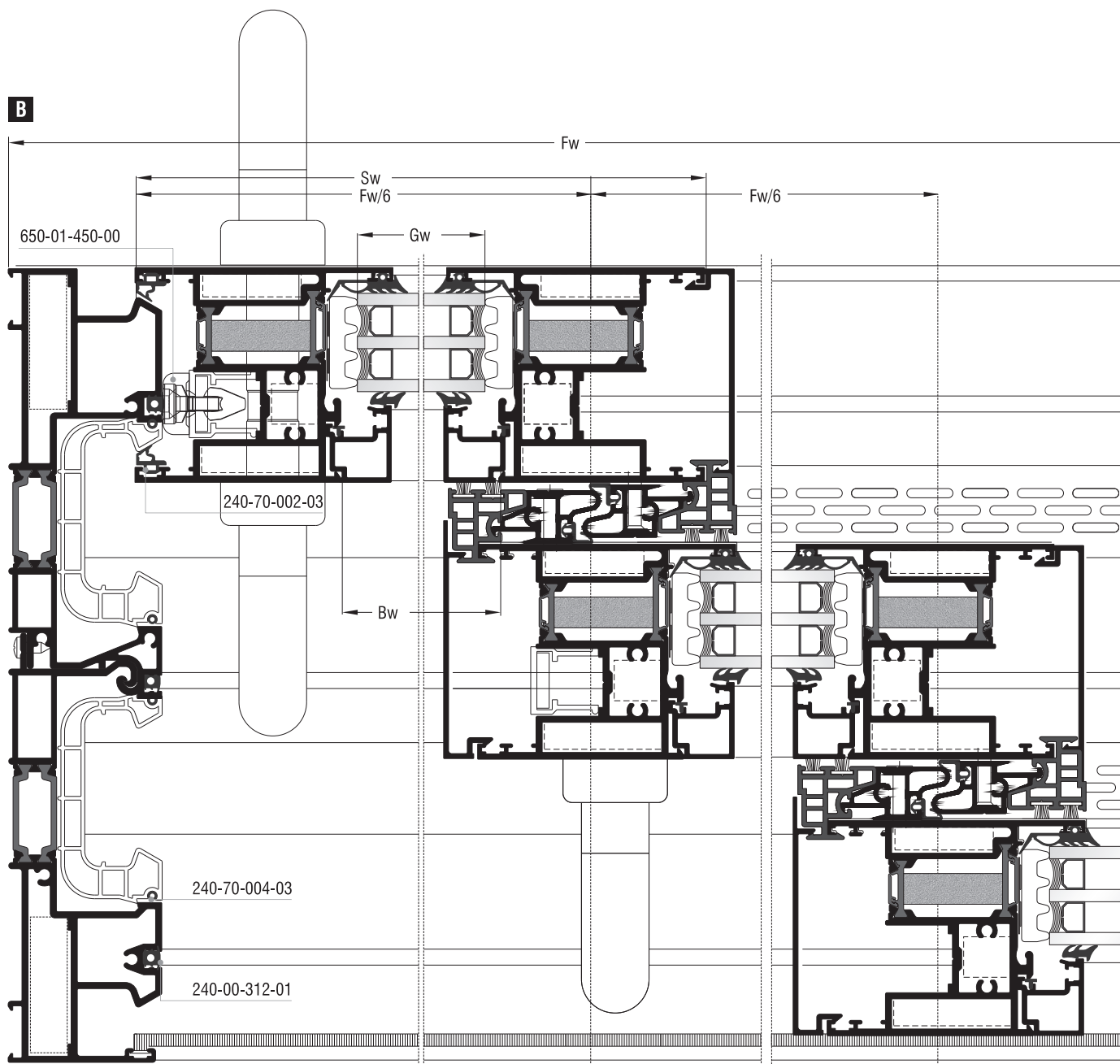

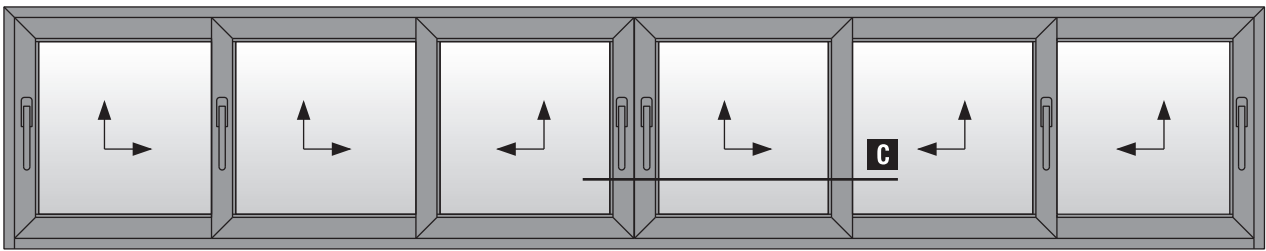

C

Εξάφυλλο επάλληλο φιλητό ανασυρόμενο με χρήση τριπλού οδηγού & χαμηλού οδηγού S70762
 Six sash parallel meeting stile lift & slide with triple frame guide & S70762 short frame guide use

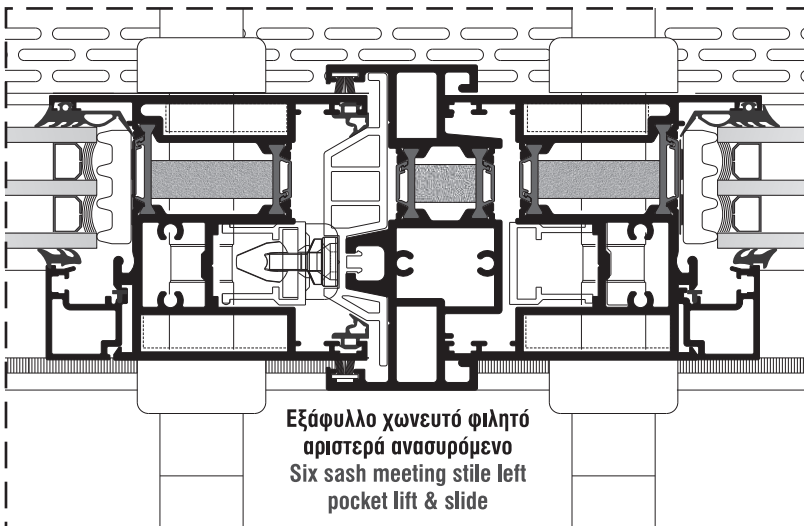
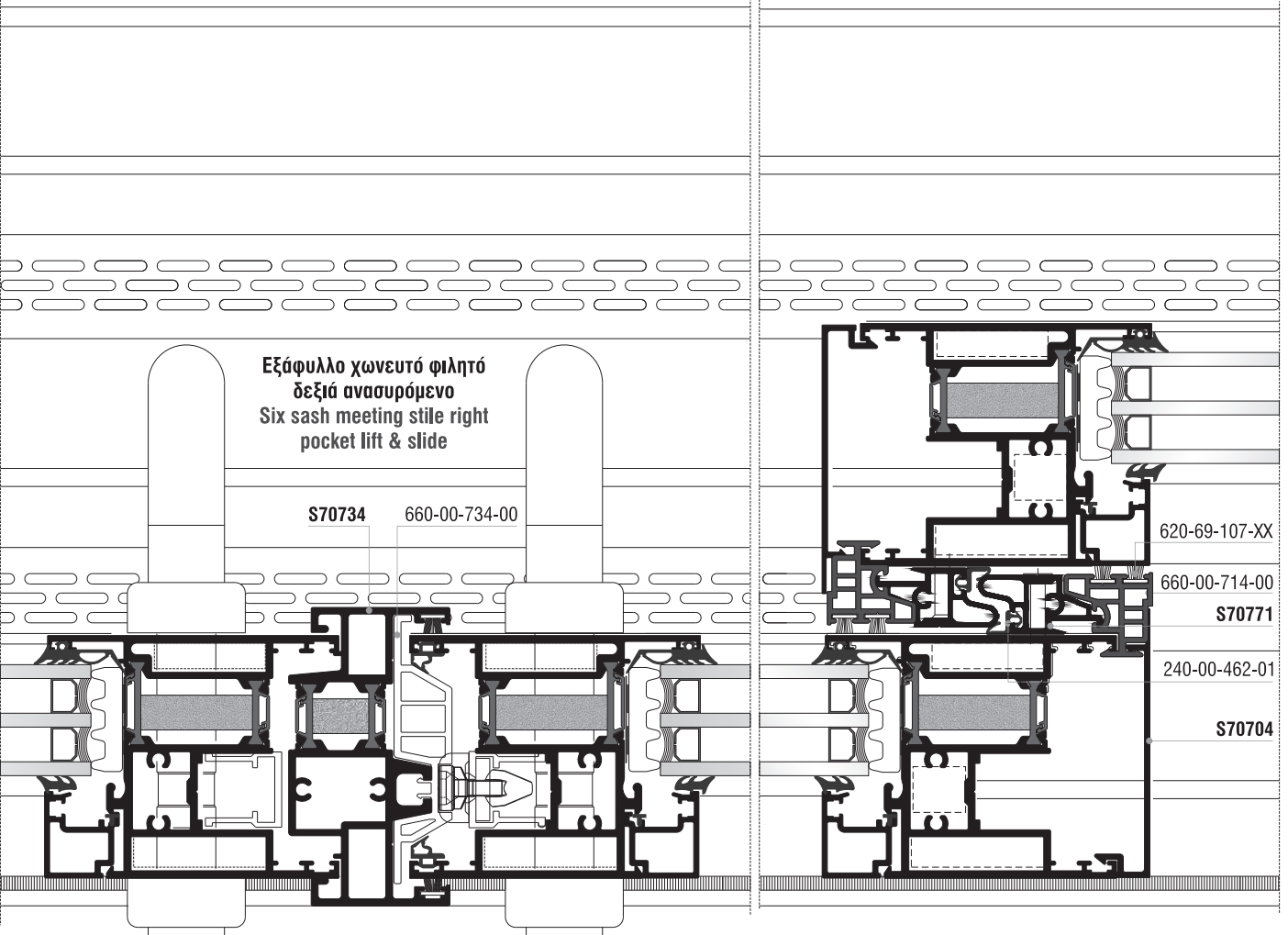

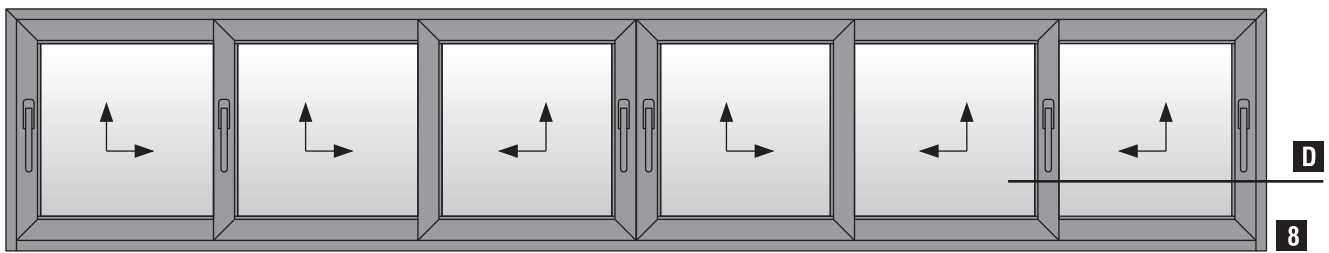

Εξάφυλλο επάλληλο φιλητό ανασυρόμενο με χρήση τριπλού οδηγού & χαμηλού οδηγού S70762
 Six sash parallel meeting stile lift & slide with triple frame guide & S70762 short frame guide use

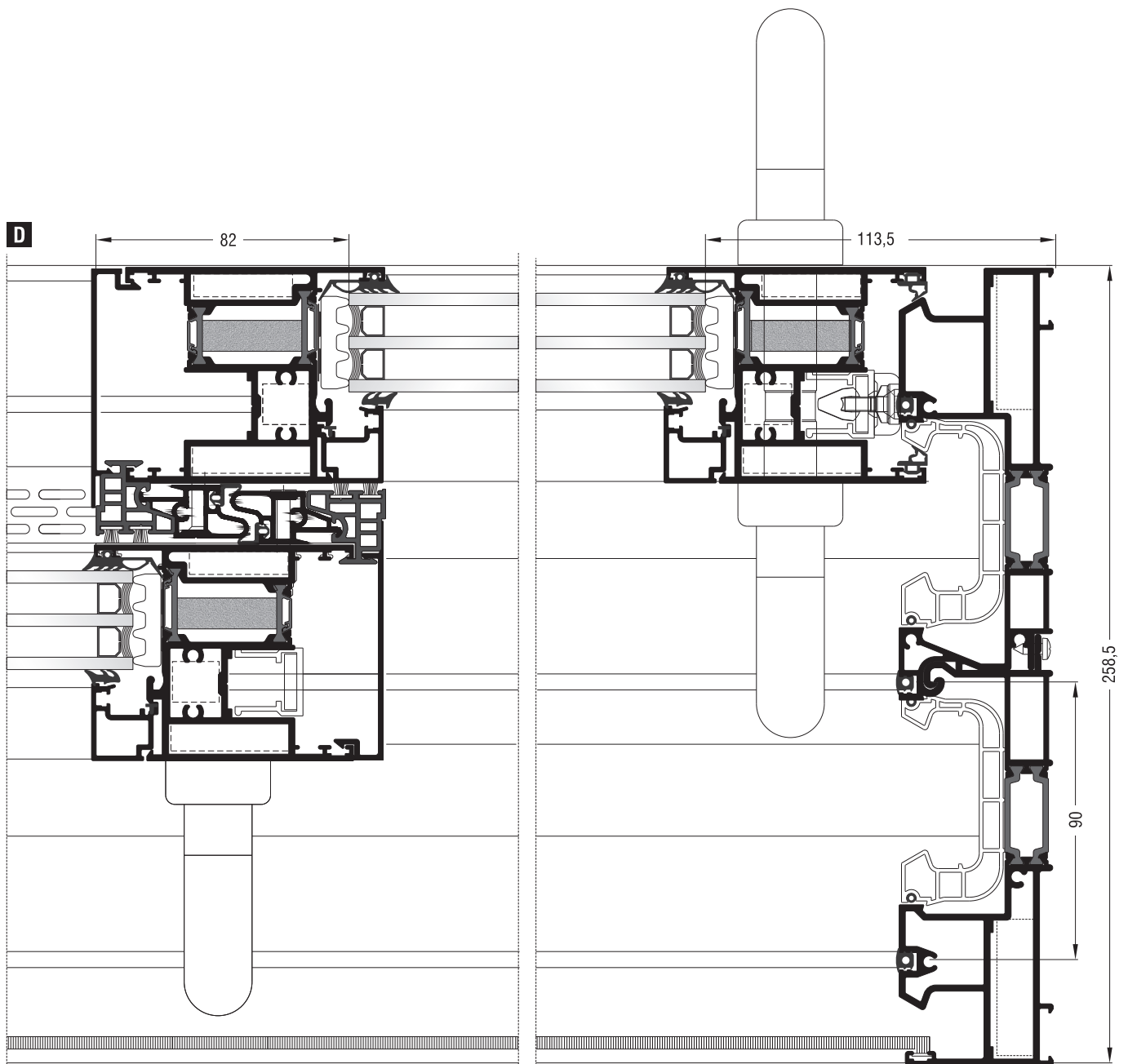

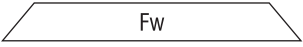
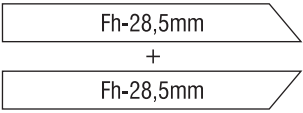
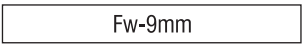
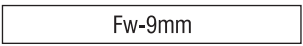
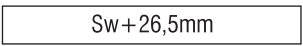
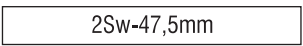
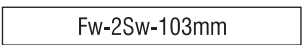
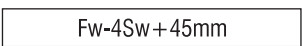
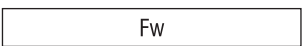
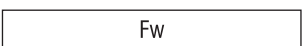
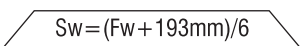
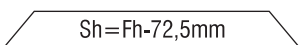
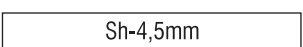
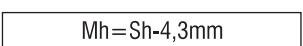
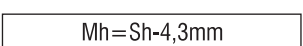
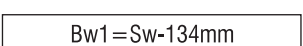
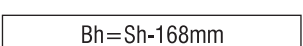
Κοπές προφίλ Profile cuttings		
Οδηγοί S70764+S70766, S70762 Frame guides S70764+S70766, S70762		
Πλάτος οδηγού S70764+S70766 S70764+S70766 frame guide width	 Fw	1 τεμ. piece
Ύψος οδηγού S70764+S70766 S70764+S70766 frame guide height	 Fh-28,5mm + Fh-28,5mm	1 + 1 τεμ. pieces
Πλάτος οδηγού S70762G S70762 frame guide width	 Fw-9mm	1 τεμ. piece
Πλάτος πρόσθετου S70761 S70761 beauty profile width	 Fw-9mm	1 τεμ. piece
Πλάτος πρόσθετου S70712 S70712 beauty cap width	 Sw+26,5mm	2 τεμ. pieces
	 2Sw-47,5mm	2 τεμ. pieces
Πλάτος πρόσθετου S70712G S70712G beauty profile width	 Fw-2Sw-103mm	1 τεμ. piece
	 Fw-4Sw+45mm	1 τεμ. piece
Πλάτος νεροσταλάκτη S70748 S70748 waterproofing profile width	 Fw	1 τεμ. piece
Πλάτος νεροσταλάκτη S70753 S70743 waterproofing profile width	 Fw	1 τεμ. piece
Πλάτος φύλλου Sash width	 $Sw = (Fw + 193mm) / 6$	12 τεμ. pieces
Ύψος φύλλου Sash height	 $Sh = Fh - 72,5mm$	12 τεμ. pieces
Ύψος μπιινιού Sash inversion profile height	 Sh-4,5mm	1 τεμ. piece
Ύψος αγκίστρου S70704 S70704 weathering profile height	 $Mh = Sh - 4,3mm$	8 τεμ. pieces
Ύψος αγκίστρου S70767 S70767 weathering profile height	 $Mh = Sh - 4,3mm$	8 τεμ. pieces
Πλάτος πηχάκι Glazing bead width	 $Bw1 = Sw - 134mm$	12 τεμ. pieces
Ύψος πηχάκι Glazing bead height	 $Bh = Sh - 168mm$	12 τεμ. pieces
Πλάτος τζαμιού Glazing width	$Gw1 = (Fw - 671mm) / 3$	3 τεμ. pieces
Ύψος τζαμιού Glazing height	$Gh = Sh - 144mm$	3 τεμ. pieces

Κοπές εξαρτημάτων Accessory cuttings			
Κωδικός Code Nr	Εξάρτημα Accessory	Περιγραφή Description	Ποσότητα Quantity
113-13-444-00		Γωνία σύνδεσης πρεσαριστή καρφωτή Crimp nail cleat	4 τεμ. pieces
113-09-117-00		Γωνία σύνδεσης πρεσαριστή καρφωτή Crimp nail cleat	2 τεμ. pieces
113-33-078-00		Γωνία σύνδεσης πρεσαριστή καρφωτή Crimp nail cleat	24 τεμ. pieces
*113-15-132-00		Γωνία σύνδεσης πρεσαριστή καρφωτή Crimp nail cleat	24 τεμ. pieces
113-38-092-00		Γωνία σύνδεσης πρεσαριστή καρφωτή Crimp nail cleat	24 τεμ. pieces
200-70-005-03		Λάστιχο τζαμιού έξω Outer glazing gasket	Sw-124mm 12τεμ. pieces
			Sh-124mm 12τεμ. pieces
200-08-004-01		Λάστιχο τζαμιού μέσα Inner glazing gasket	Sw-124mm 12τεμ. pieces
			Sh-124mm 12τεμ. pieces
240-70-001-03		Λάστιχο φύλλου (πάνω) Sash gasket (up)	Sw-35mm 12τεμ. pieces
240-70-002-03		Λάστιχο φύλλου Sash gasket	Sh-67mm 8τεμ. pieces
240-70-003-03		Λάστιχο φύλλου (κάτω) Sash gasket (down)	Sw-77mm 12τεμ. pieces
240-70-004-03		Λάστιχο για PVC οδηγών Gasket for frame guides PVC	Fw + 2Fh-240mm 4τεμ. pieces
240-00-462-01		Λάστιχο αγκίστρου Gasket for weathering profile	Sh-4,3mm 8τεμ. pieces
240-00-312-01		Λάστιχο οδηγών Frame guide gasket	Fw + 2Fh-240mm 3τεμ. pieces
220-11-449-12		Λάστιχο για πηγάκι Glazing bead gasket	Bw = Sw-134mm 12τεμ. pieces
			Bh = Sh-168mm 12τεμ. pieces
620-69-307-XX		Βουρτσάκι No.7 για άγκιστρο Brush No.7 for weathering profile	Sh-6mm 16τεμ. pieces
			Sh-4mm (Μπινί) 2τεμ. pieces
620-69-308-XX		Βουρτσάκι 8 για οδηγό Brush No.8 for weathering profile	Fw-78mm 1τεμ. pieces
			Fh-67,5mm 2τεμ. pieces
255-70-012-03		Βουλκανισμένη γωνία φύλλου Sash vulcanized corner	4 ζεύγη pairs
255-70-023-03		Βουλκανισμένη γωνία φύλλου Sash vulcanized corner	4 ζεύγη pairs
660-01-702-03		Κεντρικό στεγανωτικό (πάνω) Central seal (up)	4 τεμ. pieces
311-00-710-03		Αποστατικό κύλισης Sliding spacer	minimum 36 τεμ. pieces
650-01-450-00		Εσωτερικό στόπερ Inner stopper	6 τεμ. pieces
415-12-024-03		Εξωτερικό στόπερ φύλλου Outer sash stopper	4 τεμ. pieces
660-00-613-00		Ανοξείδωτος οδηγός Stainless steel guide	Fw-128mm 2τεμ. pieces
			Fw-90mm 1τεμ. pieces

Σημείωση: * Προαιρετικά | Note: * Optionally

Κοπές εξαρτημάτων Accessory cuttings									
Κωδικός Code Nr	Εξάρτημα Accessory	Περιγραφή Description	Ποσότητα Quantity						
311-01-704-03		Κάλυμμα τάπας αγκίστρου (πάνω) End cap cover for weathering profile (up)	8 τεμ. pieces						
311-09-704-03		Σφουγγάρι τάπας αγκίστρου (πάνω) End cap sponge for weathering profile (up)	8 τεμ. pieces						
311-14-704-03		Λάστιχο βάσης τάπας αγκίστρου (κάτω) End cap mount gasket for weathering profile (down)	4 τεμ. pieces						
311-15-704-03		Λάστιχο βάσης τάπας αγκίστρου (κάτω) End cap mount gasket for weathering profile (down)	4 τεμ. pieces						
660-00-749-00		Κρυφή ασφάλεια φύλλου για χαμηλό οδηγό Hidden sash security for short frame guide	12 τεμ. pieces						
311-00-736-03		Κλίπ εξωτερικού νεροσταλάκτη Outer waterproofing profile clip	(Fw/150mm) τεμ. pieces						
660-00-702-00		PVC οδηγών PVC for frame guides	<table border="1"> <tr><td>Fw-32mm</td></tr> <tr><td>2 τεμ. piece</td></tr> <tr><td>Fh-40mm</td></tr> <tr><td>2 τεμ. piece</td></tr> <tr><td>Fh-40mm</td></tr> <tr><td>2 τεμ. piece</td></tr> </table>	Fw-32mm	2 τεμ. piece	Fh-40mm	2 τεμ. piece	Fh-40mm	2 τεμ. piece
Fw-32mm									
2 τεμ. piece									
Fh-40mm									
2 τεμ. piece									
Fh-40mm									
2 τεμ. piece									
311-00-767-03		Βάση τάπας αγκίστρου End cap for weathering profile	4 ζευγη pairs						
311-00-767-13		Τάπα σύνδεσης οδηγού End cap for frame guide	4 ζευγη pairs						
660-00-714-00		PVC αγκίστρου PVC for weathering profile	<table border="1"> <tr><td>Sh-4,3mm</td></tr> <tr><td>8 τεμ. pieces</td></tr> </table>	Sh-4,3mm	8 τεμ. pieces				
Sh-4,3mm									
8 τεμ. pieces									
313-10-030-00		Nomatec 30x10mm / 200	2Sw + 2Sh-496mm 6 τεμ. pieces						
660-00-717-00		Γέφυρα τακαρίσματος Setting block	60 τεμ. pieces						
290-00-005-00		Τακάκι τζαμιού 5mm 5mm setting block	60 τεμ. pieces						
311-01-734-03		Σφουγγάρι τάπας μπινιού (πάνω) End cap sponge for sash inversion profile (up)	1 τεμ. piece						
311-00-762-03		Τάπα σύνδεσης χαμηλού οδηγού End cap for short frame guide	1 ζεύγος pair						
720-65-017-XX		Τάπα εξαερισμού End cap for ventilation	2 τεμ. pieces						
660-00-734-00		PVC μπινιού PVC for sash inversion profile	<table border="1"> <tr><td>Sh-4mm</td></tr> <tr><td>1 τεμ. pieces</td></tr> </table>	Sh-4mm	1 τεμ. pieces				
Sh-4mm									
1 τεμ. pieces									
Για αριστερά ή δεξιά ανασυρόμενο επιλέγουμε από τα παρακάτω For left or right lift & slide we choose from the above									
Κωδικός Code Nr	Εξάρτημα Accessory	Περιγραφή Description	Ποσότητα Quantity						
311-02-734-03		Τάπα μπινιού φιλητής ένωσης (Αριστερά ανασυρόμενο) Sash inversion profile end cap for meeting stile (Left lift & slide)	1 ζεύγος pair						
311-02-734-13		Τάπα μπινιού φιλητής ένωσης (Δεξιά ανασυρόμενο) Sash inversion profile end cap for meeting stile (Right lift & slide)	1 ζεύγος pair						
311-04-734-03		Λάστιχο τάπας μπινιού (κάτω) (Αριστερά ανασυρόμενο) Gasket for sash inversion profile end cap (down) (Left lift & slide)	1 τεμ. piece						
311-04-734-13		Λάστιχο τάπας μπινιού (κάτω) (Δεξιά ανασυρόμενο) Gasket for sash inversion profile end cap (down) (Right lift & slide)	1 τεμ. piece						

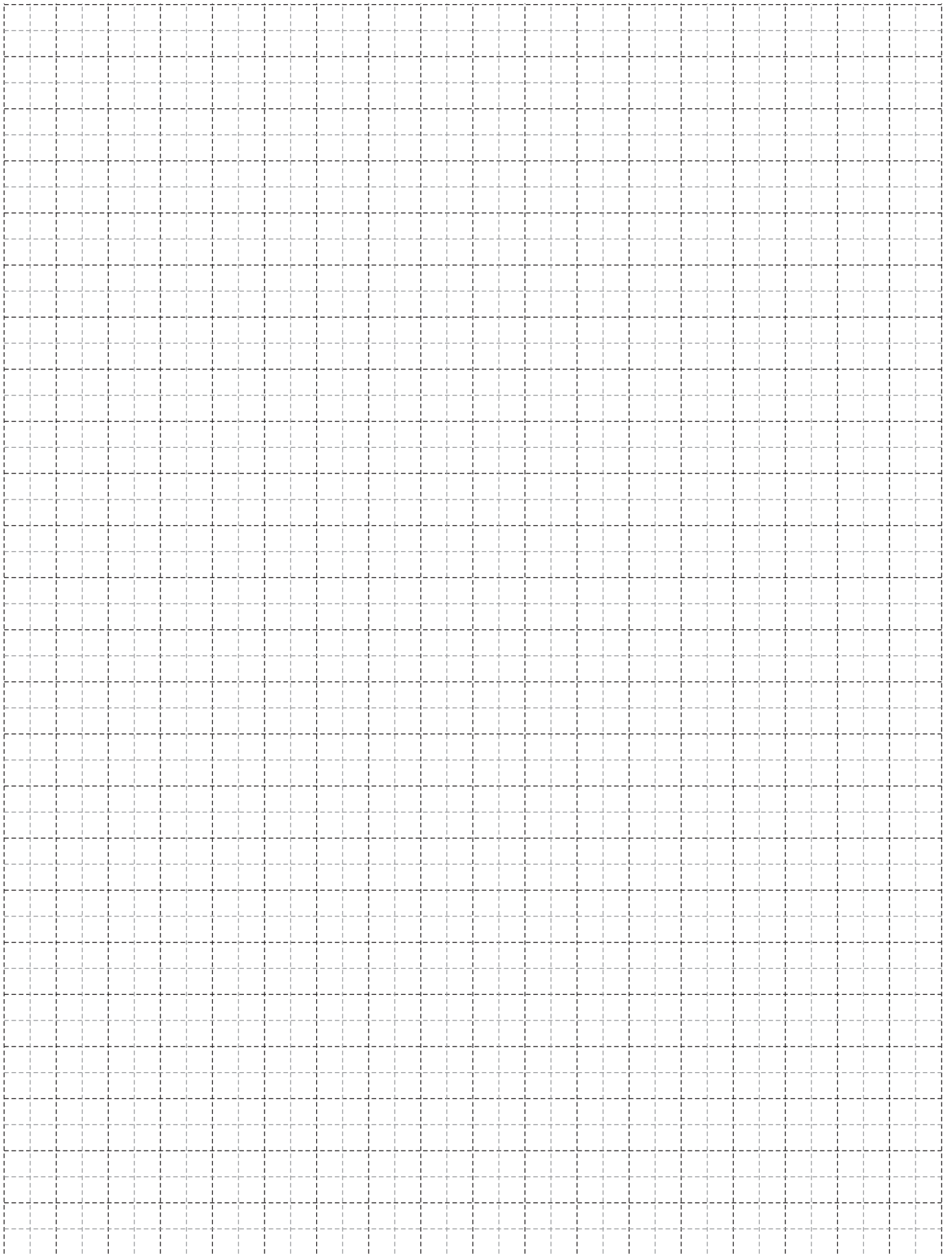

Τομές 1:2 | Sections 1:2

Χωνευτά ανασυρόμενα | Pocket lift & slide

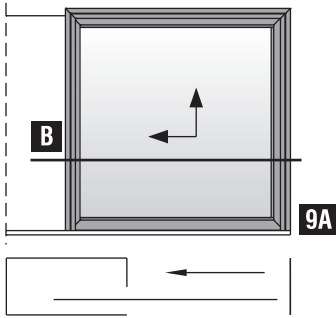





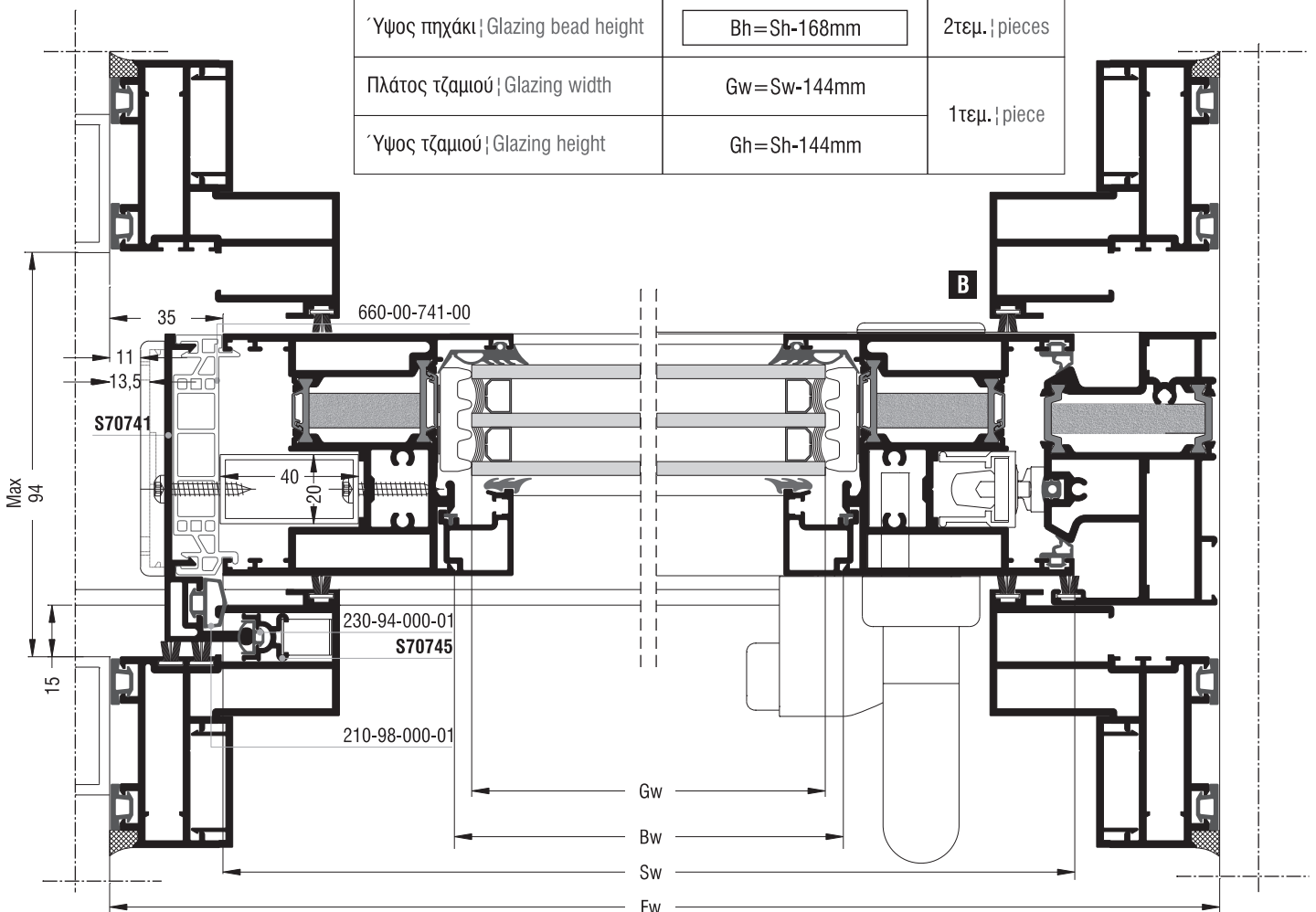





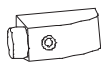

Μονόφυλλο χωνευτό αριστερά
ανασυρόμενο παράθυρο
One sash left pocket
lift & slide window

Κοπές προφίλ Profile cuttings		
Οδηγοί S70724, S70730 Frame guides S70724, S70730		
Πλάτος οδηγού S70724 S70724 frame guide width	$Fw + 400mm$	1 τεμ. piece
Ύψος οδηγού S70724 S70724 frame guide height	$Fh - 28,5mm$	1 τεμ. piece
Πλάτος οδηγού S70730 S70730 frame guide width	$2 \times Fw$	1 τεμ. piece
Πλάτος φύλλου S70710 S70710 sash width	$Sw = Fw - 76,5mm$	2 τεμ. pieces
Ύψος φύλλου S70710 S70710 sash height	$Sh = Fh - 72,5mm$	2 τεμ. pieces
Πλάτος αρμοκαλύπτρου S70742 S70742 trimming profile width	$Fw - 5mm$	2 τεμ. pieces
Ύψος αρμοκαλύπτρου S70742 S70742 trimming profile height	$Fh - 2,5mm$	2 τεμ. pieces
	$Fh - 2,5mm$	2 τεμ. pieces
Πλάτος πρόσθετου S70743 S70743 beauty profile width	$Fw - 47mm$	2 τεμ. pieces
Ύψος πρόσθετου S70743 S70743 beauty profile height	$Fh - 23,5mm$	4 τεμ. pieces
Ύψος αγκίστρου S70741 S70741 weathering profile height	$Sh - 6mm$	1 τεμ. piece
Ύψος πρόσθετου S70745 S70745 beauty profile height	$Fh - 40mm$	1 τεμ. piece
Πλάτος πηχάκι Glazing bead width	$Bw = Sw - 134mm$	2 τεμ. pieces
Ύψος πηχάκι Glazing bead height	$Bh = Sh - 168mm$	2 τεμ. pieces
Πλάτος τζαμιού Glazing width	$Gw = Sw - 144mm$	1 τεμ. piece
Ύψος τζαμιού Glazing height	$Gh = Sh - 144mm$	

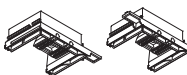
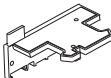

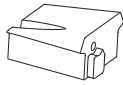
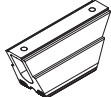
Κοπές εξαρτημάτων Accessory cuttings				
Κωδικός Code Nr	Εξάρτημα Accessory	Περιγραφή Description	Ποσότητα Quantity	
113-13-101-00		Γωνία σύνδεσης πρεσαριστή καρφωτή Crimp nail cleat	1 τεμ. piece	
113-33-078-00		Γωνία σύνδεσης πρεσαριστή καρφωτή Crimp nail cleat	4 τεμ. pieces	
*113-15-132-00		Γωνία σύνδεσης πρεσαριστή καρφωτή Crimp nail cleat	4 τεμ. pieces	
113-38-092-00		Γωνία σύνδεσης πρεσαριστή καρφωτή Crimp nail cleat	4 τεμ. pieces	
125-13-398-00		Γωνία σύνδεσης κουμπωτή αλουμινίου Aluminium spring cleat	1 τεμ. piece	
125-11-412-00		Γωνία σύνδεσης κουμπωτή αλουμινίου Aluminium spring cleat	4 τεμ. pieces	
200-70-005-03		Λάστιχο τζαμιού έξω Outer glazing gasket	Sw-124mm	2τεμ. pieces
			Sh-124mm	2τεμ. pieces
200-04-045-01		Λάστιχο τζαμιού μέσα Inner glazing gasket	Sw-152mm	2τεμ. pieces
			Sh-152mm	2τεμ. pieces
240-70-001-03		Λάστιχο φύλλου (πάνω) Sash gasket (up)	Sw-50mm	2τεμ. pieces
240-70-002-03		Λάστιχο φύλλου Sash gasket	Sw-67mm	2τεμ. pieces
240-70-003-03		Λάστιχο φύλλου (κάτω) Sash gasket (down)	Sw-92mm	2τεμ. pieces
210-98-000-01		Λάστιχο αγκίστρου Gasket for weathering profile	Sw-6mm	1 τεμ. piece
250-15-513-01		Λάστιχο αρμοκαλύπτρου Trimming profile gasket	Fw	4τεμ. pieces
			Fh	8τεμ. pieces
230-94-000-01		Λάστιχο αρμοκαλύπτρου Trimming profile gasket	Fhz-40mm	1 τεμ. piece
220-11-449-12		Λάστιχο για πηχάκι Glazing bead gasket	Sw-134mm	2τεμ. pieces
			Sh-168mm	2τεμ. pieces
620-69-107-XX		Βουρτσάκι No.7 για οδηγό Brush No.7 for frame guide	Fh-68mm	1τεμ. piece
			Fw+400mm	1τεμ. piece
620-69-107-XX		Βουρτσάκι No.7 για αρμοκαλύπτρο Brush No.7 for trimming profile	Fw-114mm	2τεμ. pieces
			Fh-114mm	1τεμ. piece
			Fh-114mm	1τεμ. piece
620-01-008-XX		Βουρτσάκι No.8 για άγκιστρο Brush No.8 for weathering profile	Fh-14mm	2τεμ. pieces
255-70-012-03		Βουλκανισμένη γωνία φύλλου Sash vulcanized corner	1 ζεύγος pair	
255-70-023-03		Βουλκανισμένη γωνία φύλλου Sash vulcanized corner	1 ζεύγος pair	

Σημείωση: * Προαιρετικά | Note: * Optionally

Κοπές εξαρτημάτων Accessory cuttings			
Κωδικός Code Nr	Εξάρτημα Accessory	Περιγραφή Description	Ποσότητα Quantity
311-00-710-03		Αποστατικό κύλισης Sliding spacer	minimum 6 τεμ. pieces
650-01-450-XX		Εσωτερικό στόπερ Inner stopper	2 τεμ. pieces
660-00-613-00		Ανοξειδωτος οδηγός Stainless steel guide	2 X Fw-45mm 1 τεμ. piece
415-12-024-03		Εξωτερικό στόπερ Outer stopper	1 τεμ. piece
311-01-704-03		Κάλυμμα τάπας αγκίστρου (πάνω) End cap cover for weathering profile (up)	1 τεμ. piece
311-02-741-03		Τάπα αγκίστρου (Αριστερά ανασυρόμενο) End cap for weathering profile (Left lift & slide)	1 ζεύγος pair
311-05-704-03		Σφουγγάρι τάπας αγκίστρου (πάνω) End cap sponge for weathering profile (up)	1 τεμ. piece
311-00-741-03		Λάστιχο βάσης τάπας αγκίστρου End cap mount gasket for weathering profile	1 ζεύγος pair
311-01-724-03		Σύνδεσμος χαμηλού μονού οδηγού (κοπή 90°) (Αριστερά ανασυρόμενο) Cleat for single short frame guide (90° cutting) (Left lift & slide)	1 τεμ. piece
660-01-745-00		Ελατήριο τηλεσκοπικού αρμοκαλύπτρου Spring for telescopic trimming profile	minimum 6 τεμ. pieces
660-00-745-03		Γλυσiera τηλεσκοπικού αρμοκαλύπτρου Entry guide for telescopic trimming profile	1 τεμ. piece
311-13-726-03		Τάπα ομαλής λειτουργίας (πάνω οδηγός) (Αριστερά ανασυρόμενο) End cap for smooth operation (up frame guide) (Left lift & slide)	1 τεμ. piece
660-00-749-00		Κρυφή ασφάλεια φύλλου για χαμηλό οδηγό Hidden sash security for short frame guide	2 τεμ. pieces
660-00-741-00		PVC αγκίστρου PVC for weathering profile	Sh=49,5mm 1 τεμ. piece
313-10-030-00		Nomatec 30x10mm / 200	2Sh+2Sw-372mm 1 τεμ. piece
660-00-717-00		Γέφυρα τακαρίσματος Setting block	10 τεμ. pieces
290-00-005-00		Τακάκι τζαμιού 5mm 5mm setting block	10 τεμ. pieces

Χωνευτά ανασυρόμενα | Pocket lift & slide

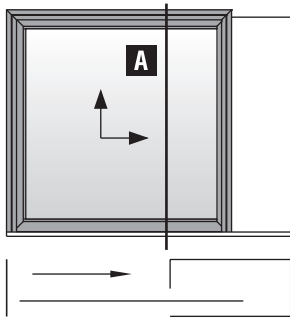

Μονόφυλλο χωνευτό δεξιά
ανασυρόμενο παράθυρο
One sash right pocket
lift & slide window

9B

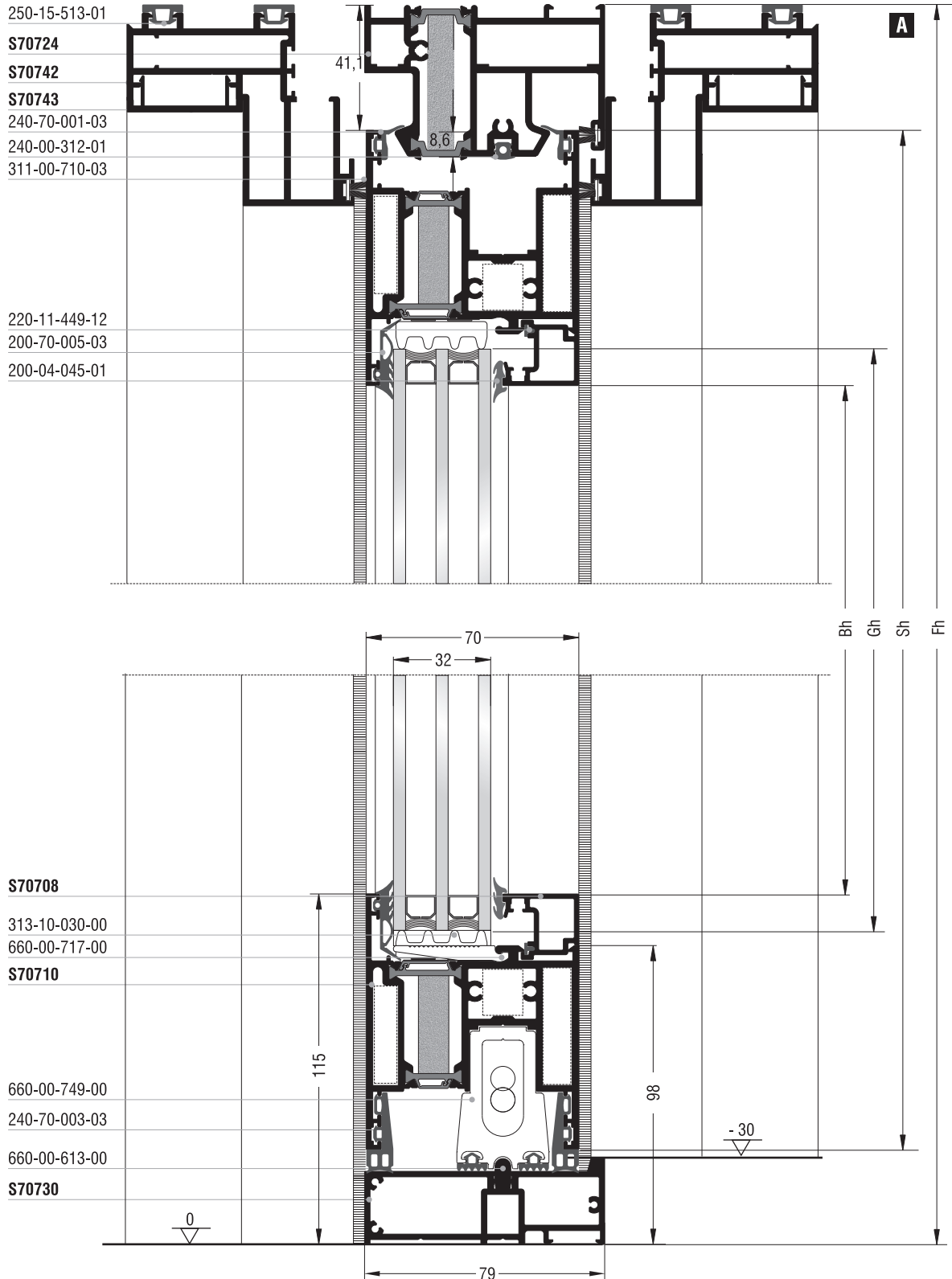

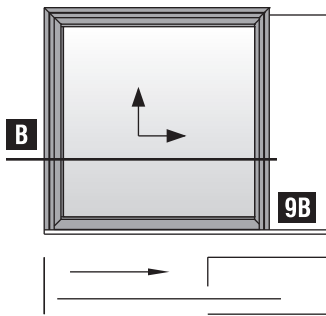





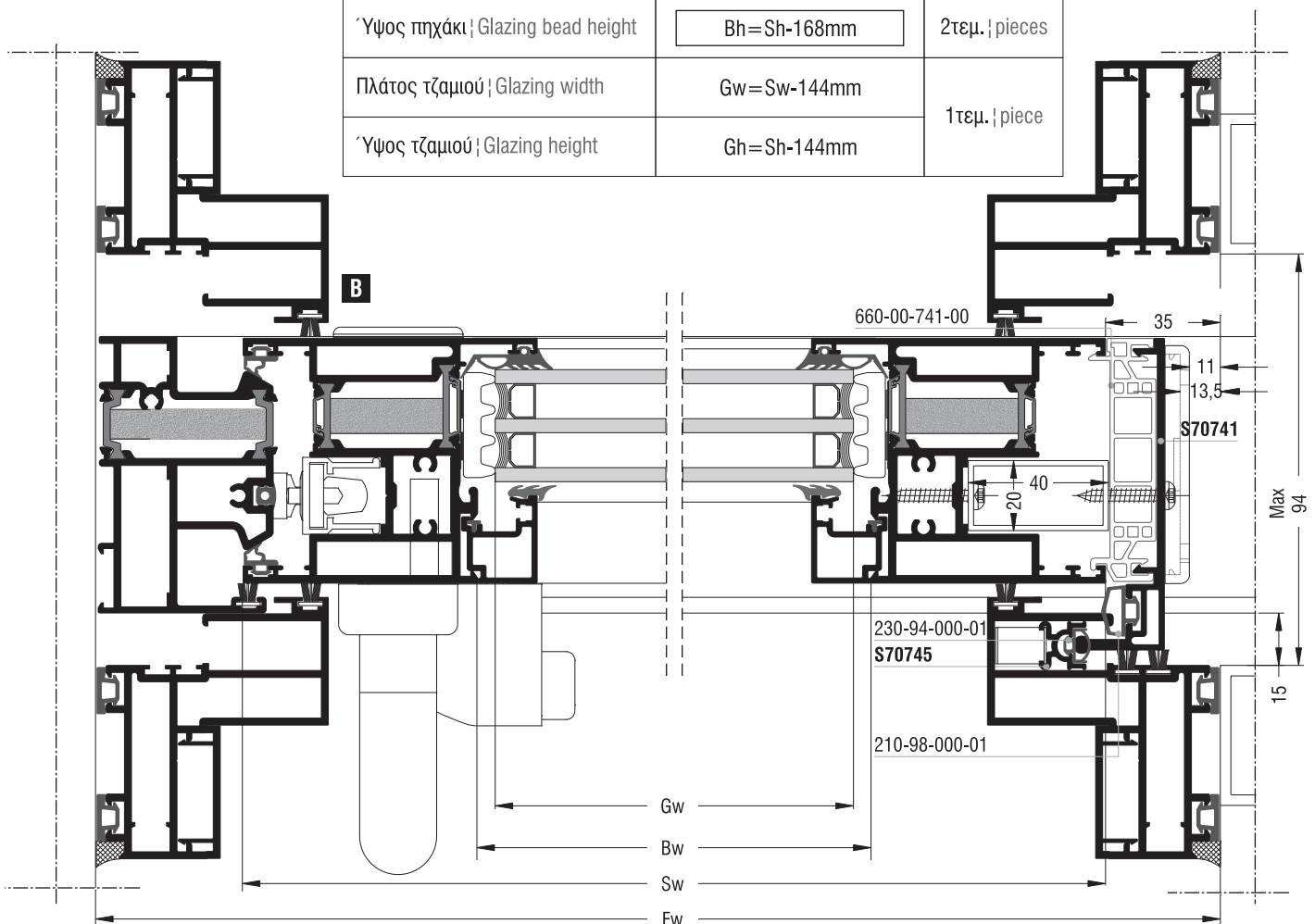















Μονόφυλλο χωνευτό δεξιά
 ανασυρόμενο παράθυρο
 One sash right pocket
 lift & slide window











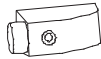

Κοπές προφίλ Profile cuttings		
Οδηγοί S70724, S70730 Frame guides S70724, S70730		
Πλάτος οδηγού S70724 S70724 frame guide width	$Fw + 400mm$	1 τεμ. piece
Ύψος οδηγού S70724 S70724 frame guide height	$Fh - 28,5mm$	1 τεμ. piece
Πλάτος οδηγού S70730 S70730 frame guide width	$2 \times Fw$	1 τεμ. piece
Πλάτος φύλλου S70710 S70710 sash width	$Sw = Fw - 76,5mm$	2 τεμ. pieces
Ύψος φύλλου S70710 S70710 sash height	$Sh = Fh - 72,5mm$	2 τεμ. pieces
Πλάτος αρμοκαλύπτρου S70742 S70742 trimming profile width	$Fw - 5mm$	2 τεμ. pieces
Ύψος αρμοκαλύπτρου S70742 S70742 trimming profile height	$Fh - 2,5mm$	2 τεμ. pieces
	$Fh - 2,5mm$	2 τεμ. pieces
Πλάτος πρόσθετου S70743 S70743 beauty profile width	$Fw - 47mm$	2 τεμ. pieces
Ύψος πρόσθετου S70743 S70743 beauty profile height	$Fh - 23,5mm$	4 τεμ. pieces
Ύψος αγκίστρου S70741 S70741 weathering profile height	$Sh - 6mm$	1 τεμ. piece
Ύψος πρόσθετου S70745 S70745 beauty profile height	$Fh - 40mm$	1 τεμ. piece
Πλάτος πηχάκι Glazing bead width	$Bw = Sw - 134mm$	2 τεμ. pieces
Ύψος πηχάκι Glazing bead height	$Bh = Sh - 168mm$	2 τεμ. pieces
Πλάτος τζαμιού Glazing width	$Gw = Sw - 144mm$	1 τεμ. piece
Ύψος τζαμιού Glazing height	$Gh = Sh - 144mm$	

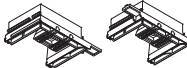
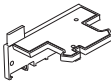

Κοπές εξαρτημάτων | Accessory cuttings

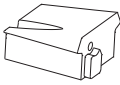
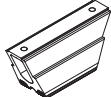
Κωδικός Code Nr	Εξάρτημα Accessory	Περιγραφή Description	Ποσότητα Quantity
113-13-101-00		Γωνία σύνδεσης πρεσαριστή καρφωτή Crimp nail cleat	1 τεμ. piece
113-33-078-00		Γωνία σύνδεσης πρεσαριστή καρφωτή Crimp nail cleat	4 τεμ. pieces
*113-15-132-00		Γωνία σύνδεσης πρεσαριστή καρφωτή Crimp nail cleat	4 τεμ. pieces
113-38-092-00		Γωνία σύνδεσης πρεσαριστή καρφωτή Crimp nail cleat	4 τεμ. pieces
125-13-398-00		Γωνία σύνδεσης κουμπωτή αλουμινίου Aluminium spring cleat	1 τεμ. piece
125-11-412-00		Γωνία σύνδεσης κουμπωτή αλουμινίου Aluminium spring cleat	4 τεμ. pieces
200-70-005-03		Λάστιχο τζαμιού έξω Outer glazing gasket	Sw-124mm 2τεμ. pieces
			Sh-124mm 2τεμ. pieces
200-04-045-01		Λάστιχο τζαμιού μέσα Inner glazing gasket	Sw-152mm 2τεμ. pieces
			Sh-152mm 2τεμ. pieces
240-70-001-03		Λάστιχο φύλλου (πάνω) Sash gasket (up)	Sw-50mm 2 τεμ. pieces
240-70-002-03		Λάστιχο φύλλου Sash gasket	Sw-67mm 2 τεμ. pieces
240-70-003-03		Λάστιχο φύλλου (κάτω) Sash gasket (down)	Sw-92mm 2 τεμ. pieces
210-98-000-01		Λάστιχο αγκίστρου Gasket for weathering profile	Sw-6mm 1 τεμ. piece
250-15-513-01		Λάστιχο αρμοκαλύπτρου Trimming profile gasket	Fw 4τεμ. pieces
			Fh 8τεμ. pieces
230-94-000-01		Λάστιχο αρμοκαλύπτρου Trimming profile gasket	Fw-40mm 1 τεμ. piece
220-11-449-12		Λάστιχο για πηγάκι Glazing bead gasket	Sw-134mm 2 τεμ. pieces
			Sh-168mm 2 τεμ. pieces
620-69-107-XX		Βουρτσάκι No.7 για οδηγό Brush No.7 for frame guide	Fh-68mm 1τεμ. piece
			Fw+400mm 1τεμ. piece
620-69-107-XX		Βουρτσάκι No.7 για αρμοκαλύπτρο Brush No.7 for trimming profile	Fw-114mm 2τεμ. piece
			Fh-114mm 1τεμ. piece
			Fh-114mm 1τεμ. piece
620-01-008-XX		Βουρτσάκι No.8 για άγκιστρο Brush No.8 for weathering profile	Fh-14mm 2 τεμ. pieces
255-70-012-03		Βουλκανισμένη γωνία φύλλου Sash vulcanized corner	1 ζεύγος pair
255-70-023-03		Βουλκανισμένη γωνία φύλλου Sash vulcanized corner	1 ζεύγος pair

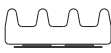
Σημείωση: * Προαιρετικά | Note: * Optionally

Κοπές εξαρτημάτων Accessory cuttings			
Κωδικός Code Nr	Εξάρτημα Accessory	Περιγραφή Description	Ποσότητα Quantity
311-00-710-03		Αποστατικό κύλισης Sliding spacer	minimum 6 τεμ. pieces
650-01-450-XX		Εσωτερικό στόπερ Inner stopper	2 τεμ. pieces
660-00-613-00		Ανοξείδωτος οδηγός Stainless steel guide	2 X Fw-45mm 1 τεμ. piece
415-12-024-03		Εξωτερικό στόπερ Outer stopper	1 τεμ. piece
311-01-704-03		Κάλυμμα τάπας αγκίστρου (πάνω) End cap cover for weathering profile (up)	1 τεμ. piece
311-03-741-03		Τάπα αγκίστρου (Δεξιά ανασυρόμενο) End cap for weathering profile (Right lift & slide)	1 ζεύγος pair
311-05-704-03		Σφουγγάρι τάπας αγκίστρου (πάνω) End cap sponge for weathering profile (up)	1 τεμ. piece
311-00-741-03		Λάστιχο βάσης τάπας αγκίστρου End cap mount gasket for weathering profile	1 ζεύγος pair
311-01-724-03		Σύνδεσμος χαμηλού μονού οδηγού (κοπή 90°) (Αριστερά ανασυρόμενο) Cleat for single short frame guide (90° cutting) (Left lift & slide)	1 τεμ. piece
660-01-745-00		Ελατήριο τηλεσκοπικού αρμοκαλύπτρου Spring for telescopic trimming profile	minimum 6 τεμ. pieces
660-00-745-03		Γλυστέρα τηλεσκοπικού αρμοκαλύπτρου Entry guide for telescopic trimming profile	1 τεμ. piece
311-13-726-03		Τάπα ομαλής λειτουργίας (πάνω οδηγός) (Αριστερά ανασυρόμενο) End cap for smooth operation (up frame guide) (Left lift & slide)	1 τεμ. piece
660-00-749-00		Κρυφή ασφάλεια φύλλου για χαμηλό οδηγό Hidden sash security for short frame guide	2 τεμ. pieces
660-00-741-00		PVC αγκίστρου PVC for weathering profile	Sh=49,5mm 1 τεμ. piece
313-10-030-00		Nomatec 30x10mm / 200	2Sh+2Sw-372mm 1 τεμ. piece
660-00-717-00		Γέφυρα τακαρίσματος Setting block	10 τεμ. pieces
290-00-005-00		Τακάκι τζαμιού 5mm 5mm setting block	10 τεμ. pieces

Χωνευτά ανασυρόμενα | Pocket lift & slide

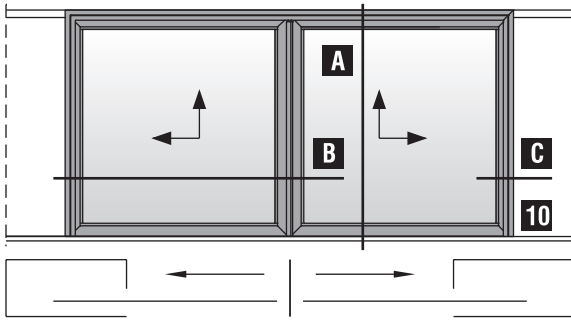

Δίφυλλο χωνευτό φιλητό
 ανασυρόμενο παράθυρο
 Two sash meeting stile
 pocket lift & slide window

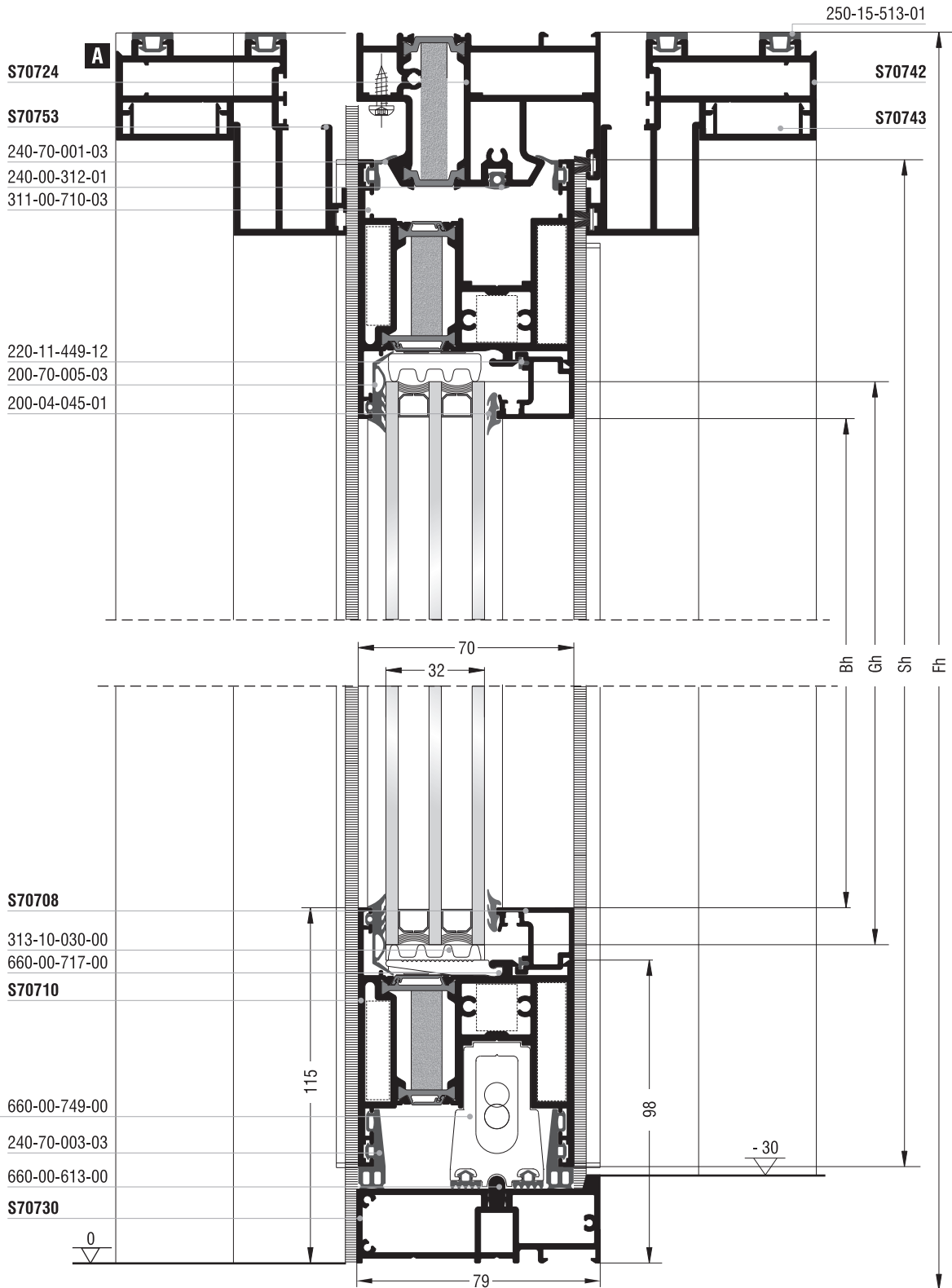

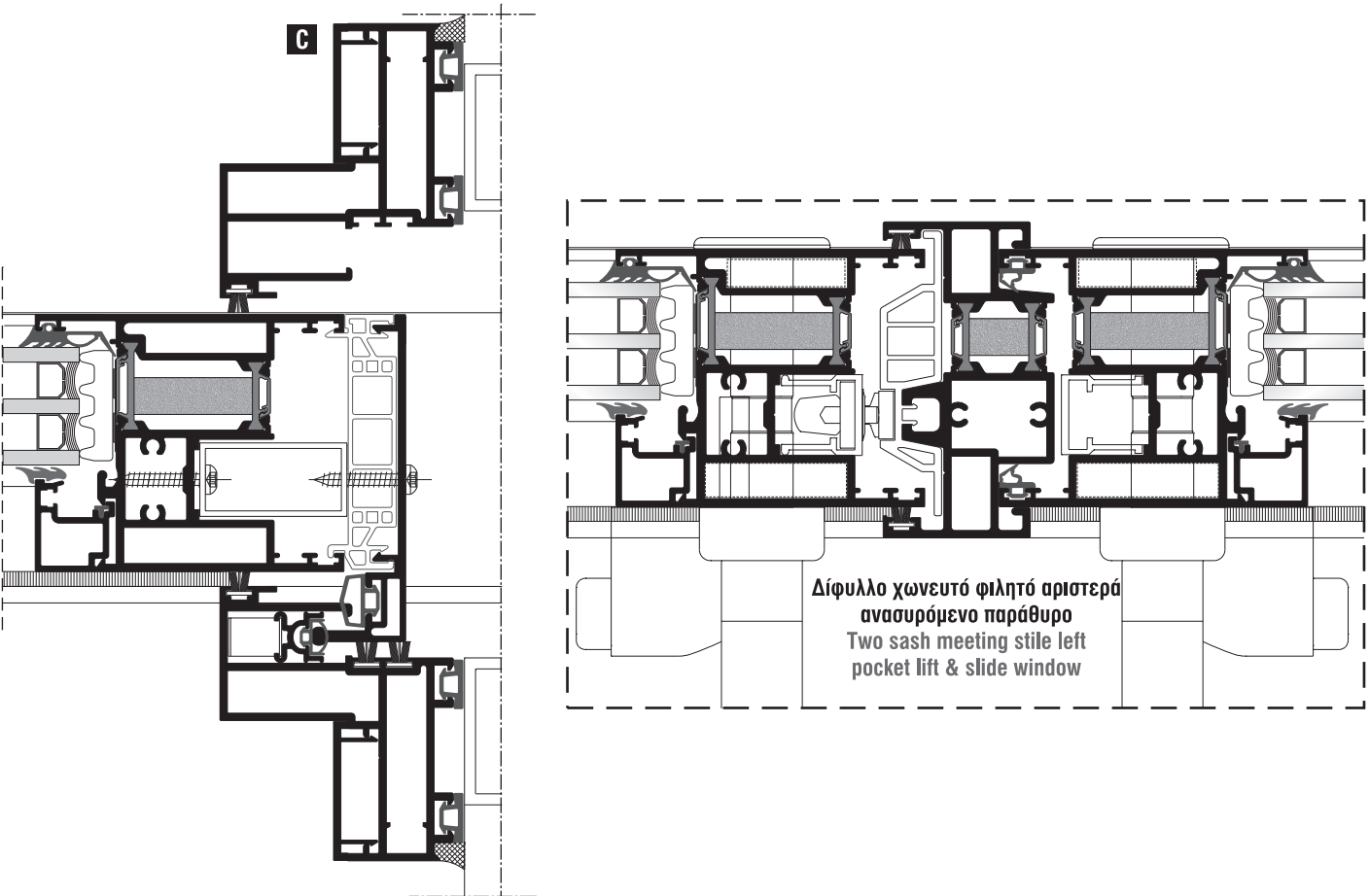
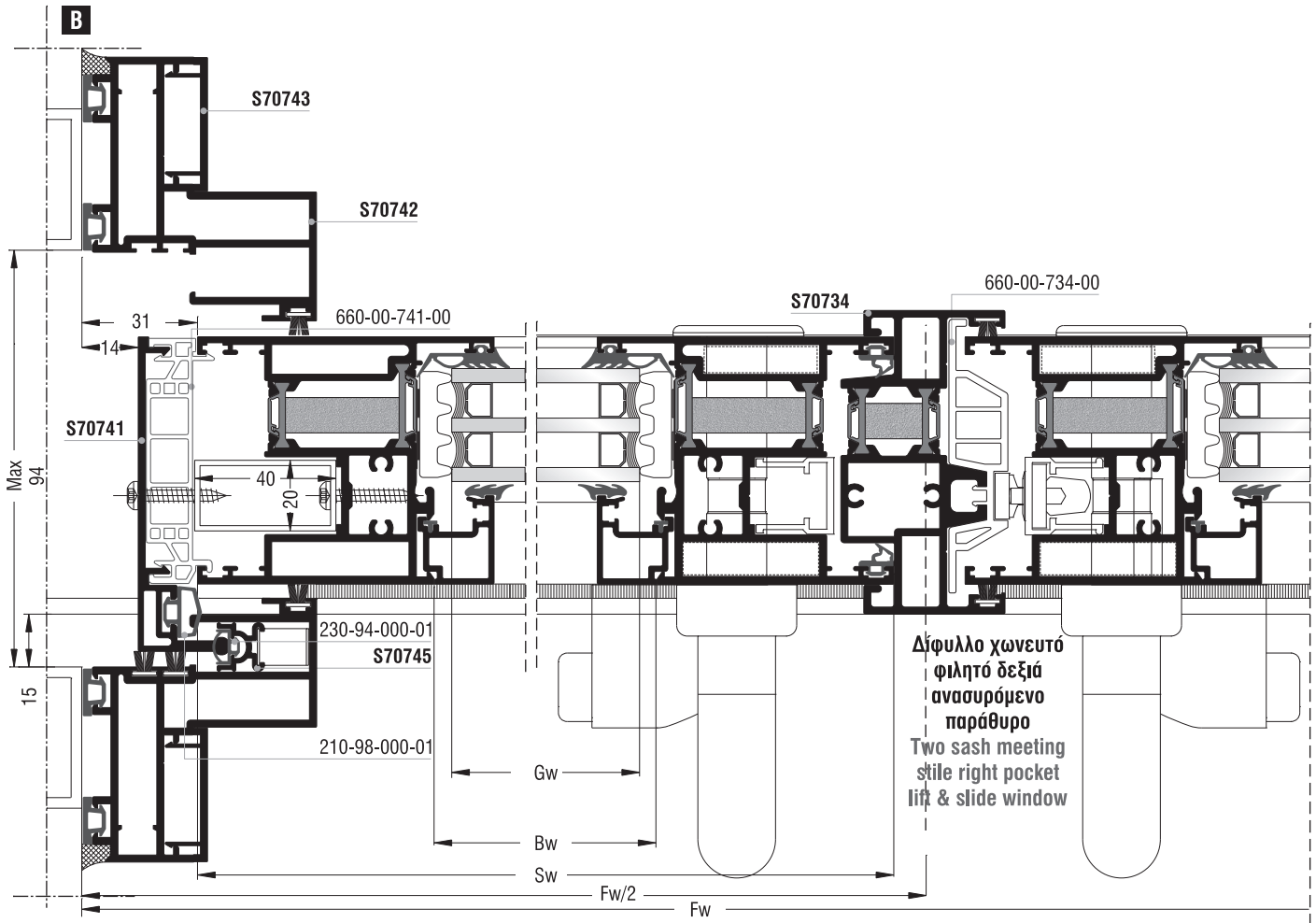

Χωνευτά ανασυρόμενα | Pocket lift & slide

Κοπές προφίλ Profile cuttings		
Οδηγοί S70724, S70730 Frame guides S70724, S70730		
Πλάτος οδηγού S70724 Frame guide width		1 τεμ. piece
Πλάτος οδηγού S70730 Frame guide width		1 τεμ. piece
Πλάτος φύλλου S70710 Sash width		4 τεμ. pieces
Ύψος φύλλου S70710 Sash height		4 τεμ. pieces
Πλάτος αρμοκαλύπτρου S70742 Trimming profile width		2 τεμ. pieces
Ύψος αρμοκαλύπτρου S70742 Trimming profile height		2 τεμ. pieces
		2 τεμ. pieces
Πλάτος πρόσθετου S70743 Beauty profile width		1 τεμ. piece
Ύψος πρόσθετου S70743 Beauty profile height		4 τεμ. pieces
Ύψος μπινιού S70734 Sash inversion profile height		1 τεμ. piece
Ύψος αγκίστρου S70741 Weathering profile height		2 τεμ. pieces
Ύψος πρόσθετου S70745 Beauty profile height		2 τεμ. pieces
Πλάτος πηχάκι Glazing bead width		4 τεμ. pieces
Ύψος πηχάκι Glazing bead height		4 τεμ. pieces
Πλάτος τζαμιού Glazing width		1 τεμ. piece
Ύψος τζαμιού Glazing height		1 τεμ. piece

Κοπές εξαρτημάτων Accessory cuttings			
Κωδικός Code Nr	Εξάρτημα Accessory	Περιγραφή Description	Ποσότητα Quantity
113-33-078-00		Γωνία σύνδεσης πρεσαριστή καρφωτή Crimp nail cleat	8 τεμ. pieces
*113-15-132-00		Γωνία σύνδεσης πρεσαριστή καρφωτή Crimp nail cleat	8 τεμ. pieces
113-38-092-00		Γωνία σύνδεσης πρεσαριστή καρφωτή Crimp nail cleat	8 τεμ. pieces
125-11-412-00		Γωνία σύνδεσης πρεσαριστή καρφωτή Crimp nail cleat	4 τεμ. pieces
200-70-005-03		Λάστιχο τζαμιού έξω Outer glazing gasket	 4
200-04-045-01		Λάστιχο τζαμιού μέσα Inner glazing gasket	 4
240-70-001-03		Λάστιχο φύλλου (πάνω) Sash gasket (up)	4
240-70-002-03		Λάστιχο φύλλου Sash gasket	4
240-70-003-03		Λάστιχο φύλλου (κάτω) Sash gasket (down)	4
220-11-449-12		Λάστιχο για πηχάκι Glazing bead gasket	 4
210-98-000-01		Λάστιχο αγκίστρου Gasket for weathering profile	2 τεμ. pieces
250-15-513-01		Λάστιχο αρμοκαλύπτρου Trimming profile gasket	Fw 4 τεμ. pieces Fh 8 τεμ. pieces
230-94-000-01		Λάστιχο αρμοκαλύπτρου Trimming profile gasket	Fh-40mm 2 τεμ. pieces
620-69-107-XX		Βουρτσάκι No.7 για οδηγό Brush No.7 for frame guide	Fw+400mm 1 τεμ. piece
620-69-107-XX		Βουρτσάκι No.7 για αρμοκαλύπτρο Brush No.7 for trimming profile	Fw-114mm 2 τεμ. pieces Fh-114mm 4 τεμ. pieces
620-01-008-XX		Βουρτσάκι No.8 για άγκιστρο Brush No.8 for weathering profile	Fh-14mm 4 τεμ. pieces
255-70-012-03		Βουλκανισμένη γωνία φύλλου Sash vulcanized corner	2 ζεύγη pairs
255-70-023-03		Βουλκανισμένη γωνία φύλλου Sash vulcanized corner	2 ζεύγη pairs
660-00-717-00		Γέφυρα τακαρίσματος Setting block	20 τεμ. pieces
290-00-005-00		Τακάκι τζαμιού 5mm 5mm setting block	20 τεμ. pieces

Σημείωση: * Προαιρετικά | Note: * Optionally

Κοπές εξαρτημάτων Accessory cuttings			
Κωδικός Code Nr	Εξάρτημα Accessory	Περιγραφή Description	Ποσότητα Quantity
311-00-710-03		Αποστατικό κύλισης Sliding spacer	minimum 12 τεμ. pieces
650-01-450-00		Εσωτερικό στόπερ Inner stopper	2 τεμ. pieces
660-00-613-00		Ανοξειδωτος οδηγός Stainless steel guide	2 X Fw 1 τεμ. piece
415-12-024-03		Εξωτερικό στόπερ Outer stopper	2 τεμ. pieces
311-01-704-03		Κάλυμμα τάπας αγκίστρου (πάνω) End cap cover for weathering profile (up)	2 τεμ. pieces
311-05-704-03		Σφουγγάρι τάπας αγκίστρου (πάνω) End cap sponge for weathering profile (up)	2 τεμ. pieces
311-00-741-03		Λάστιχο βάσης τάπας αγκίστρου End cap mount gasket for weathering profile	1 ζεύγος pair
660-01-745-00		Ελατήριο τηλεσκοπικού αρμοκαλύπτρου Spring for telescopic trimming profile	minimum 8 τεμ. pieces
660-00-745-03		Γλυσiera τηλεσκοπικού αρμοκαλύπτρου Entry guide for telescopic trimming profile	2 τεμ. pieces
311-01-734-03		Σφουγγάρι τάπας μπινιού (πάνω) End cap sponge for sash inversion profile (up)	1 τεμ. piece
660-00-749-00		Κρυφή ασφάλεια φύλλου για χαμηλό οδηγό Hidden sash security for short frame guide	4 τεμ. pieces
660-00-734-00		PVC μπινιού PVC for sash inversion profile	Sh-43mm 1 τεμ. piece
660-00-741-00		PVC αγκίστρου PVC for weathering profile	Sh-49,5mm 2 τεμ. pieces
313-10-030-00		Nomatec 30x10mm / 200	2Sw + 2Sh + 596mm 2 τεμ. pieces
Για αριστερά ή δεξιά ανασυρόμενο επιλέγουμε από τα παρακάτω For left or right lift & slide we choose from the above			
Κωδικός Code Nr	Εξάρτημα Accessory	Περιγραφή Description	Ποσότητα Quantity
311-03-741-03		Τάπα αγκίστρου (Αριστερά ανασυρόμενο) End cap for weathering profile (Left lift & slide)	1 ζεύγος pair
311-02-741-03		Τάπα αγκίστρου (Δεξιά ανασυρόμενο) End cap for weathering profile (Right lift & slide)	1 ζεύγος pair
311-13-726-03		Τάπα ομαλής λειτουργίας (πάνω οδηγός) (Αριστερά ανασυρόμενο) End cap for smooth operation (up frame guide) (Left lift & slide)	1 τεμ. piece
311-03-726-03		Τάπα ομαλής λειτουργίας (πάνω οδηγός) (Δεξιά ανασυρόμενο) End cap for smooth operation (up frame guide) (Right lift & slide)	1 τεμ. piece
311-02-734-03		Τάπα μπινιού φιλητής ένωσης (Αριστερά ανασυρόμενο) Sash inversion profile end cap for meeting stile (Left lift & slide)	1 ζεύγος pair
311-02-734-13		Τάπα μπινιού φιλητής ένωσης (Δεξιά ανασυρόμενο) Sash inversion profile end cap for meeting stile (Right lift & slide)	1 ζεύγος pair
311-04-734-03		Λάστιχο τάπας μπινιού (κάτω) (Αριστερά ανασυρόμενο) Gasket for sash inversion profile end cap (down) (Left lift & slide)	1 τεμ. piece
311-04-734-13		Λάστιχο τάπας μπινιού (κάτω) (Δεξιά ανασυρόμενο) Gasket for sash inversion profile end cap (down) (Right lift & slide)	1 τεμ. piece

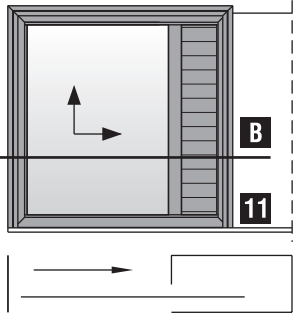

Μονόφυλλο χωνευτό ανασυρόμενο παράθυρο με παντζούρι
One sash pocket lift & slide window with shutter

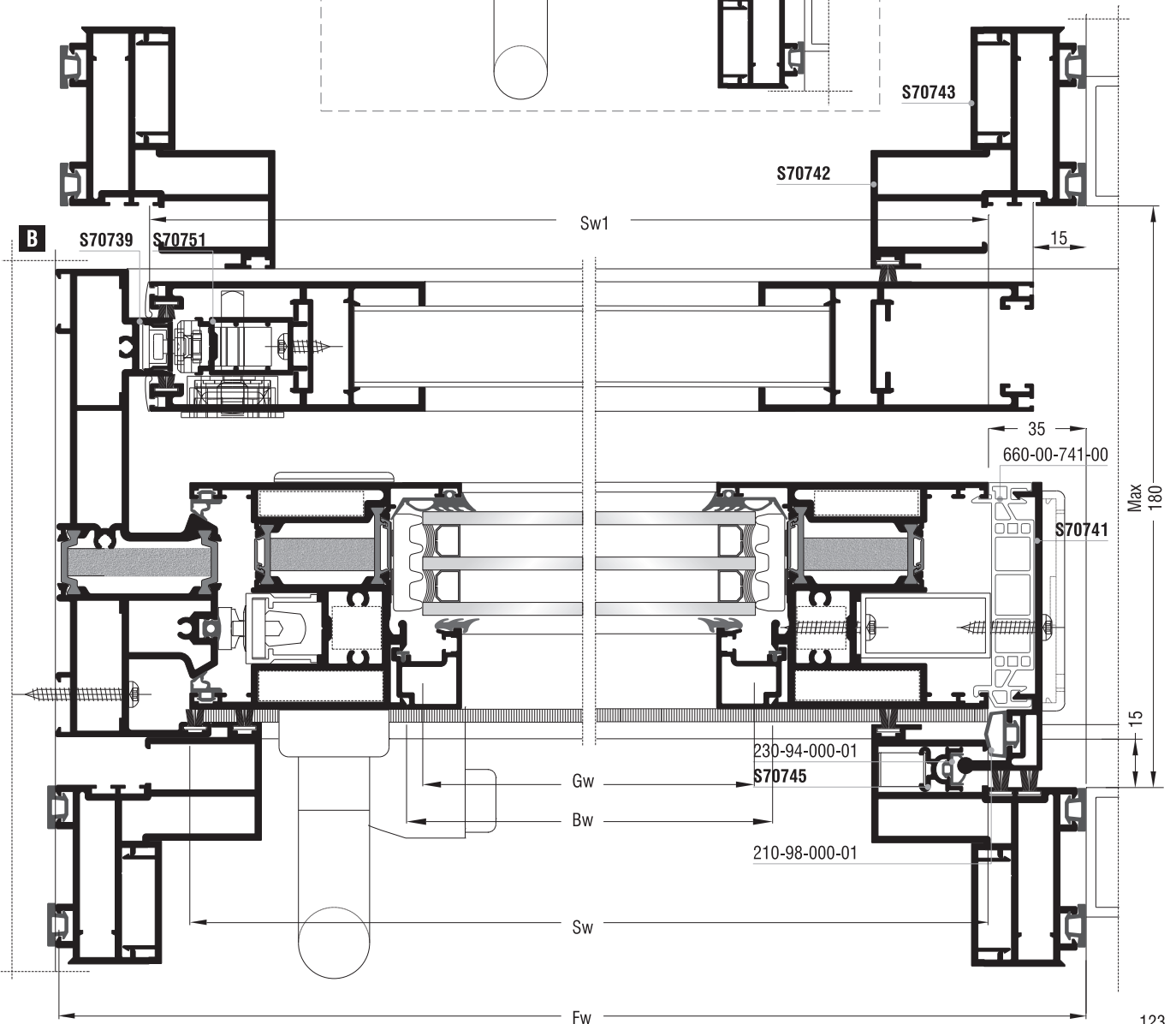
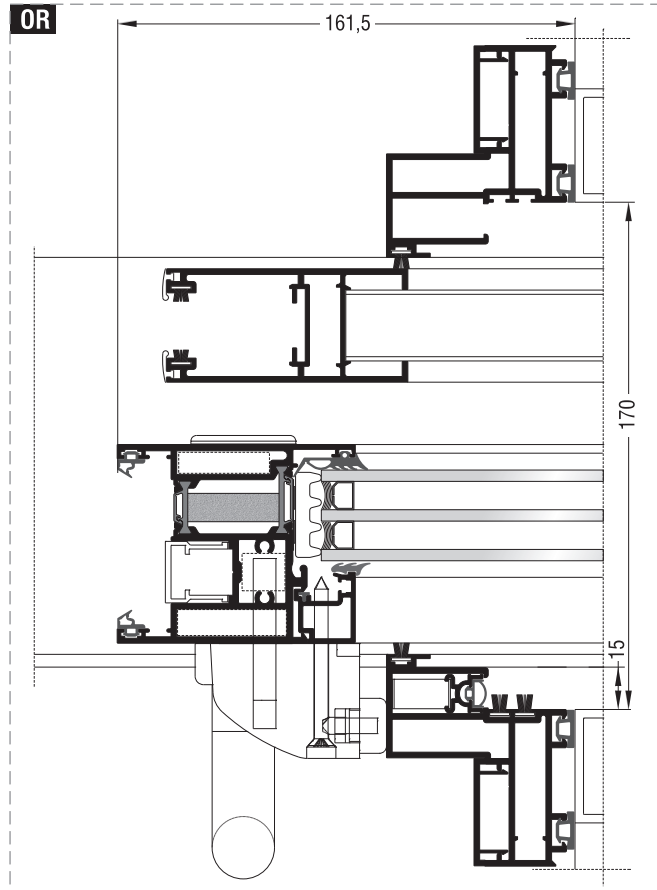

Χωνευτά ανασυρόμενα | Pocket lift & slide

Κοπές προφίλ Profile cuttings			Κοπές προφίλ Profile cuttings		
Οδηγοί S70726, S70731 Frame guides S70726, S70731			Οδηγοί S70726, S70731 Frame guides S70726, S70731		
Πλάτος οδηγού S70726 S70726 frame guide width		1 τεμ. piece	Πλάτος πηχάκι Glazing bead width		2 τεμ. pieces
Πλάτος οδηγού S70731 S70731 frame guide width		1 τεμ. piece	Ύψος πηχάκι Glazing bead height		2 τεμ. pieces
Πλάτος πρόσθετου S70736 S70736 beauty profile width		1 τεμ. piece	Ύψος πρόσθετου S70745 S70745 beauty profile height		1 τεμ. piece
Πλάτος καπάκι επικάλυψης υδατολεκάνης χαμηλού οδηγού S70712G Low guide drainage cover profile width S70712G		1 τεμ. piece	Ύψος ακίστρου S70741 S70741 weathering profile height		1 τεμ. piece
Ύψος οδηγού S70726 S70726 frame guide height		1 τεμ. piece	Πλάτος φύλλου S70737 S70737 sash width		2 τεμ. pieces
Πλάτος αρμοκαλύπτρου S70742 S70742 trimming profile width		2 τεμ. pieces	Ύψος φύλλου S70737 S70737 sash height		2 τεμ. pieces
Ύψος αρμοκαλύπτρου S70742 S70742 trimming profile height		2 τεμ. pieces	Προφίλ επικάλυψης υποδοχής πάνω οδηγού S70752 S70752 upper guide cover profile		1 τεμ. piece
Πλάτος πρόσθετου αρμοκαλύπτρου S70743 beauty trimming profile width		2 τεμ. pieces	Εξωτερικός νεροσταλλάκτης Outer waterproofing		1 τεμ. piece
Ύψος πρόσθετου αρμοκαλύπτρου S70743 beauty trimming profile height		4 τεμ. pieces	Πλάτος τζαμιού Glazing width		1 τεμ. piece
Πλάτος φύλλου S70710 S70710 sash width		2 τεμ. pieces	Ύψος τζαμιού Glazing height		1 τεμ. piece
Ύψος φύλλου S70710 S70710 sash height		2 τεμ. pieces			

Κοπές εξαρτημάτων Accessory cuttings			
Κωδικός Code Nr	Εξάρτημα Accessory	Περιγραφή Description	Ποσότητα Quantity
113-13-101-00		Γωνία σύνδεσης πρεσαριστή καρφωτή Crimp nail cleat	1 τεμ. piece
113-33-078-00		Γωνία σύνδεσης πρεσαριστή καρφωτή Crimp nail cleat	4 τεμ. pieces
*113-15-132-00		Γωνία σύνδεσης πρεσαριστή καρφωτή Crimp nail cleat	4 τεμ. pieces
113-38-092-00		Γωνία σύνδεσης πρεσαριστή καρφωτή Crimp nail cleat	4 τεμ. pieces
125-13-398-00		Γωνία σύνδεσης κουμπωτή αλουμινίου Aluminium spring cleat	1 τεμ. piece
140-11-260-00		Γωνία σύνδεσης κουμπωτή αλουμινίου Aluminium spring cleat	4 τεμ. pieces
125-11-412-00		Γωνία σύνδεσης κουμπωτή αλουμινίου Aluminium spring cleat	4 τεμ. pieces

Σημείωση: * Προαιρετικά | Note: * Optionally

Κοπές εξαρτημάτων Accessory cuttings							
Κωδικός Code Nr	Εξάρτημα Accessory	Περιγραφή Description	Ποσότητα Quantity				
200-70-005-03		Λάστιχο τζαμιού έξω Outer glazing gasket	<table border="1"> <tr> <td>Sw-124mm</td> <td>2τεμ. pieces</td> </tr> <tr> <td>Sh-124mm</td> <td>2τεμ. pieces</td> </tr> </table>	Sw-124mm	2τεμ. pieces	Sh-124mm	2τεμ. pieces
Sw-124mm	2τεμ. pieces						
Sh-124mm	2τεμ. pieces						
200-04-045-01		Λάστιχο τζαμιού μέσα Inner glazing gasket	<table border="1"> <tr> <td>Sw-152mm</td> <td>2τεμ. pieces</td> </tr> <tr> <td>Sh-152mm</td> <td>2τεμ. pieces</td> </tr> </table>	Sw-152mm	2τεμ. pieces	Sh-152mm	2τεμ. pieces
Sw-152mm	2τεμ. pieces						
Sh-152mm	2τεμ. pieces						
240-70-001-03		Λάστιχο φύλλου (πάνω) Sash gasket (up)	<table border="1"> <tr> <td>Sw-40mm</td> <td>2τεμ. pieces</td> </tr> </table>	Sw-40mm	2τεμ. pieces		
Sw-40mm	2τεμ. pieces						
240-70-002-03		Λάστιχο φύλλου Sash gasket	<table border="1"> <tr> <td>Sw-80mm</td> <td>2τεμ. pieces</td> </tr> </table>	Sw-80mm	2τεμ. pieces		
Sw-80mm	2τεμ. pieces						
240-70-003-03		Λάστιχο φύλλου (κάτω) Sash gasket (down)	<table border="1"> <tr> <td>Sw-93mm</td> <td>2τεμ. pieces</td> </tr> </table>	Sw-93mm	2τεμ. pieces		
Sw-93mm	2τεμ. pieces						
210-98-000-01		Λάστιχο αγκίστρου Gasket for weathering profile	<table border="1"> <tr> <td>Sw-6mm</td> <td>1 τεμ. piece</td> </tr> </table>	Sw-6mm	1 τεμ. piece		
Sw-6mm	1 τεμ. piece						
250-15-513-01		Λάστιχο αρμοκαλύπτρου Trimming profile gasket	<table border="1"> <tr> <td>Fw</td> <td>4τεμ. pieces</td> </tr> <tr> <td>Fh</td> <td>8τεμ. pieces</td> </tr> </table>	Fw	4τεμ. pieces	Fh	8τεμ. pieces
Fw	4τεμ. pieces						
Fh	8τεμ. pieces						
230-94-000-01		Λάστιχο αρμοκαλύπτρου Trimming profile gasket	<table border="1"> <tr> <td>Fw-40mm</td> <td>1 τεμ. piece</td> </tr> </table>	Fw-40mm	1 τεμ. piece		
Fw-40mm	1 τεμ. piece						
240-01-737-03		Λάστιχο φύλλου παντζουριού και σίτας Glazing for shutter S70737	<table border="1"> <tr> <td>Sw1-2mm</td> <td>2τεμ. pieces</td> </tr> <tr> <td>Sh1-2mm</td> <td>2τεμ. pieces</td> </tr> </table>	Sw1-2mm	2τεμ. pieces	Sh1-2mm	2τεμ. pieces
Sw1-2mm	2τεμ. pieces						
Sh1-2mm	2τεμ. pieces						
220-11-449-12		Λάστιχο για πηγάκι Glazing bead gasket	<table border="1"> <tr> <td>Sw-134mm</td> <td>2τεμ. pieces</td> </tr> <tr> <td>Sh-168mm</td> <td>2τεμ. pieces</td> </tr> </table>	Sw-134mm	2τεμ. pieces	Sh-168mm	2τεμ. pieces
Sw-134mm	2τεμ. pieces						
Sh-168mm	2τεμ. pieces						
620-69-107-XX		Βουρτσάκι No.7 για αρμοκαλύπτρο Brush No.7 for trimming profile	<table border="1"> <tr> <td>Fw-114mm</td> <td>2τεμ. pieces</td> </tr> <tr> <td>Fh-114mm</td> <td>4τεμ. pieces</td> </tr> </table>	Fw-114mm	2τεμ. pieces	Fh-114mm	4τεμ. pieces
Fw-114mm	2τεμ. pieces						
Fh-114mm	4τεμ. pieces						
620-69-107-XX		Βουρτσάκι No.7 για οδηγό Brush No.7 for frame guide	<table border="1"> <tr> <td>Fh-68mm</td> <td>1τεμ. piece</td> </tr> <tr> <td>Fw+400mm</td> <td>1τεμ. piece</td> </tr> </table>	Fh-68mm	1τεμ. piece	Fw+400mm	1τεμ. piece
Fh-68mm	1τεμ. piece						
Fw+400mm	1τεμ. piece						
620-01-008-XX		Βουρτσάκι No.8 για άγκιστρο Brush No.8 for weathering profile	<table border="1"> <tr> <td>Fh-14mm</td> <td>2τεμ. pieces</td> </tr> </table>	Fh-14mm	2τεμ. pieces		
Fh-14mm	2τεμ. pieces						
620-01-006-XX		Βουρτσάκι Νο6 για παντζούρι Brush No.6 for shutter	<table border="1"> <tr> <td>Sw1-2mm</td> <td>2τεμ. pieces</td> </tr> <tr> <td>Sh1-2mm</td> <td>2τεμ. pieces</td> </tr> </table>	Sw1-2mm	2τεμ. pieces	Sh1-2mm	2τεμ. pieces
Sw1-2mm	2τεμ. pieces						
Sh1-2mm	2τεμ. pieces						
472-75-194-00		Βουρτσάκι για παντζούρι Brush for shutter	<table border="1"> <tr> <td>Sw1-2mm</td> <td>2τεμ. pieces</td> </tr> </table>	Sw1-2mm	2τεμ. pieces		
Sw1-2mm	2τεμ. pieces						
660-00-717-00		Γέφυρα τακαρίσματος Setting block	10 τεμ. pieces				
290-00-005-00		Τακάκι τζαμιού 5mm 5mm setting block	10 τεμ. pieces				
311-00-710-03		Αποστατικό κύλισης Sliding spacer	minimum 6 τεμ. pieces				
650-01-450-00		Εσωτερικό στόπερ Inner stopper	2 τεμ. pieces				
660-00-613-00		Ανοξείδωτος οδηγός Stainless steel guide	<table border="1"> <tr> <td>2 X Fw-44mm</td> <td></td> </tr> <tr> <td>1 τεμ. piece</td> <td></td> </tr> </table>	2 X Fw-44mm		1 τεμ. piece	
2 X Fw-44mm							
1 τεμ. piece							

Κοπές εξαρτημάτων Accessory cuttings			
Κωδικός Code Nr	Εξάρτημα Accessory	Περιγραφή Description	Ποσότητα Quantity
415-12-024-03		Εξωτερικό στόπερ Outer stopper	1 τεμ. piece
311-01-704-03		Κάλυμμα τάπας αγκίστρου (πάνω) End cap cover for weathering profile (up)	1 τεμ. piece
311-05-704-03		Σφουγγάρι τάπας αγκίστρου (πάνω) End cap sponge for weathering profile (up)	1 τεμ. piece
311-00-741-03		Λάστιχο βάσης τάπας αγκίστρου End cap mount gasket for weathering profile	1 ζεύγος pair
660-01-745-00		Ελατήριο τηλεσκοπικού αρμοκαλύπτρου Spring for telescopic trimming profile	minimum 4 τεμ. pieces
660-00-745-03		Γλυσιέρα τηλεσκοπικού αρμοκαλύπτρου Entry guide for telescopic trimming profile	1 τεμ. piece
660-00-749-00		Κρυφή ασφάλεια φύλλου για χαμηλό οδηγό Hidden sash security for short frame guide	minimum 1 τεμ. piece
660-00-741-00		PVC αγκίστρου PVC for weathering profile	Sh=49,5mm 1 τεμ. piece
313-10-030-00		Nomatec 30x10mm / 200	2Sh+2Sw-596mm 1 τεμ. piece
660-70-737-03		Σταθερό στόπερ οδηγού Fixed guide stopper	1 τεμ. piece
650-70-737-03		Εσωτερικό στόπερ φύλλου παντζουριού Internal shutter sash stopper	2 ζεύγη pairs
600-02-737-00		Ράουλο κίνησης φύλλου παντζουριού Shutter sash roller drive	2 τεμ. pieces
311-01-731-03		Φραγμός υδατολεκάνης Drainage block	1 τεμ. piece
Για αριστερά ή δεξιά ανασυρόμενο επιλέγουμε από τα παρακάτω For left or right lift & slide we choose from the above			
Κωδικός Code Nr	Εξάρτημα Accessory	Περιγραφή Description	Ποσότητα Quantity
311-03-741-03		Τάπα αγκίστρου (Αριστερά ανασυρόμενο) End cap for weathering profile (Left lift & slide)	1 ζεύγος pair
311-02-741-03		Τάπα αγκίστρου (Δεξιά ανασυρόμενο) End cap for weathering profile (Right lift & slide)	1 ζεύγος pair
311-13-726-03		Τάπα ομαλής λειτουργίας (πάνω οδηγός) (Αριστερά ανασυρόμενο) End cap for smooth operation (up frame guide) (Left lift & slide)	1 τεμ. piece
311-03-726-03		Τάπα ομαλής λειτουργίας (πάνω οδηγός) (Δεξιά ανασυρόμενο) End cap for smooth operation (up frame guide) (Right lift & slide)	1 τεμ. piece
311-01-726-03		Σύνδεσμος σόκορου χαμηλού διπλού οδηγού (Αριστερά ανασυρόμενο) Edge cleat for double short frame guide (Left lift & slide)	1 τεμ. piece
311-00-726-03		Σύνδεσμος σόκορου χαμηλού διπλού οδηγού (Δεξιά ανασυρόμενο) Edge cleat for double short frame guide (Right lift & slide)	1 τεμ. piece

Δίφυλλο φιλητό χωνευτό ανασυρόμενο παράθυρο με παντζούρι
Two sash meeting stile pocket lift & slide window with shutter

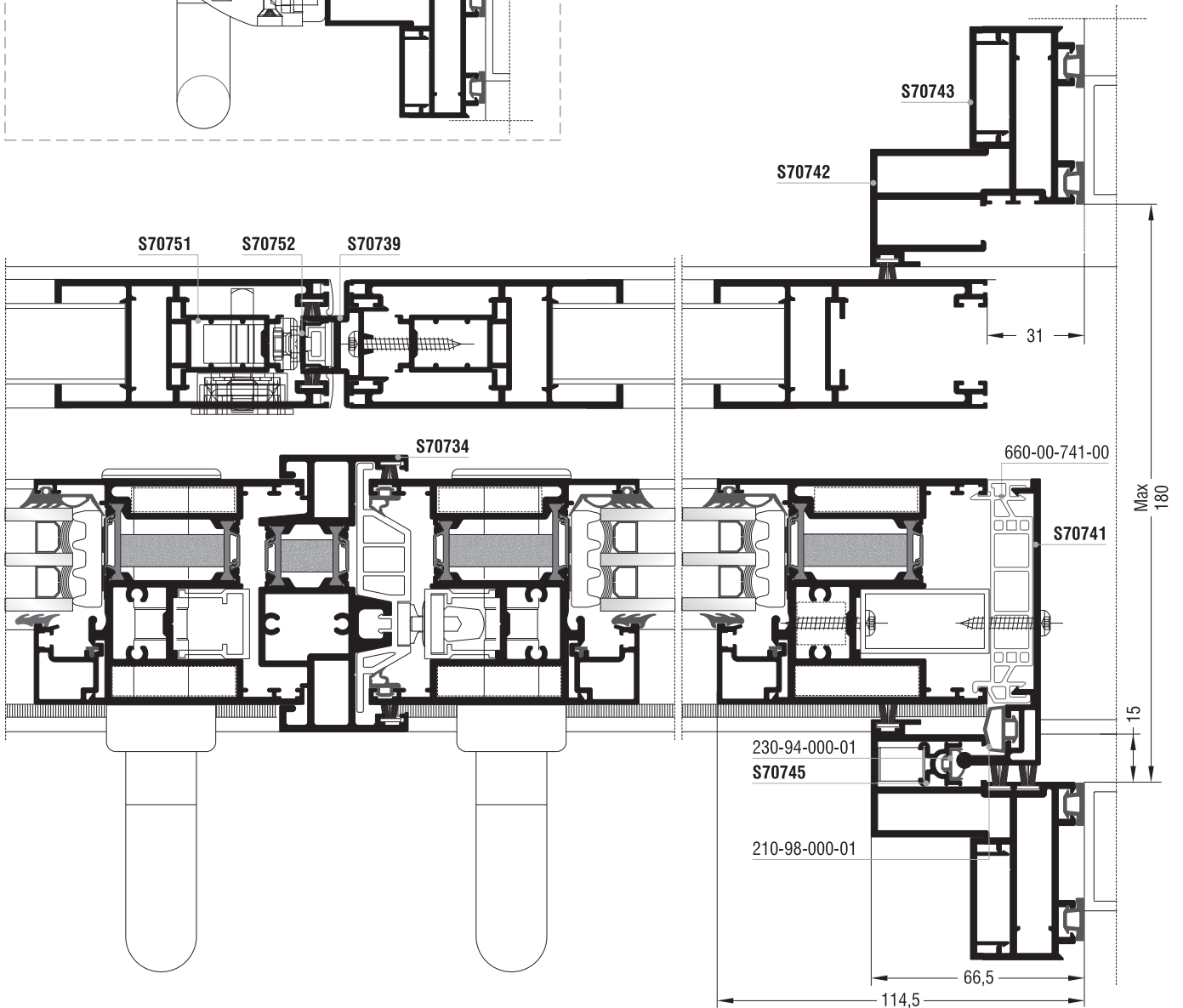
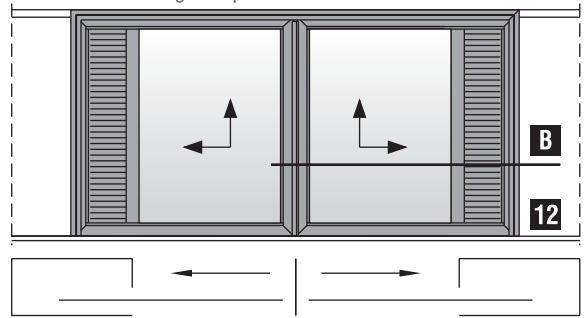
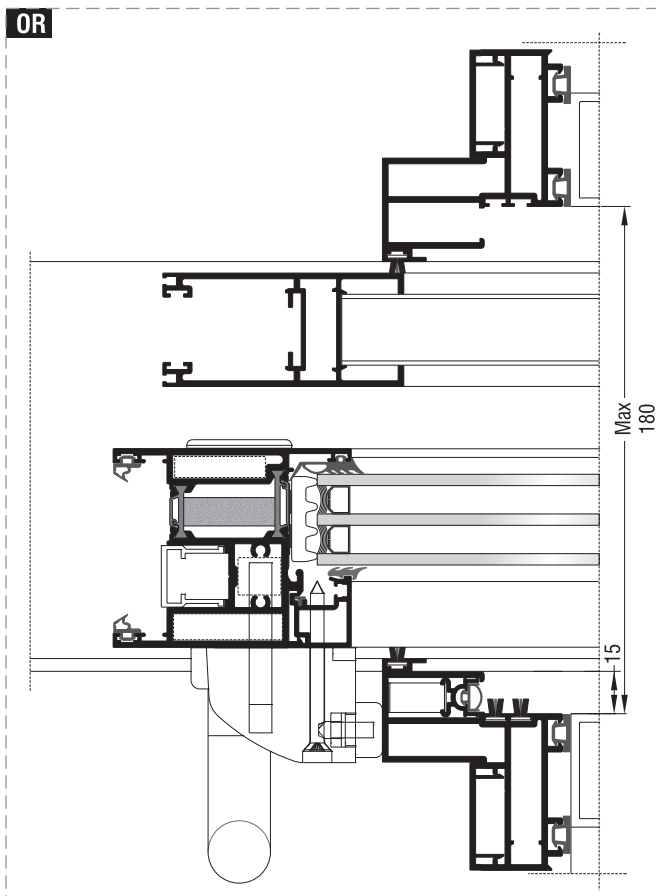

Χωνευτά ανασυρόμενα | Pocket lift & slide

Κοπές προφίλ Profile cuttings			Κοπές προφίλ Profile cuttings		
Οδηγοί S70726, S70731 Frame guides S70726, S70731			Οδηγοί S70726, S70731 Frame guides S70726, S70731		
Πλάτος οδηγού S70726 S70726 frame guide width		1 τεμ. piece	Πλάτος πηχάκι Glazing bead width		4 τεμ. pieces
Πλάτος οδηγού S70731 S70731 frame guide width		1 τεμ. piece	Ύψος πηχάκι Glazing bead height		4 τεμ. pieces
Πλάτος πρόσθετου S70736 S70736 beauty profile width		1 τεμ. piece	Ύψος πρόσθετου S70745 S70745 beauty profile height		2 τεμ. pieces
Πλάτος καπάκι επικάλυψης υδατολεκάνης χαμηλού οδηγού S70712G Low guide drainage cover profile width S70712G		1 τεμ. piece	Ύψος αγκίστρου S70741 S70741 weathering profile height		2 τεμ. pieces
Ύψος οδηγού S70726 S70726 frame guide height		1 τεμ. piece	Πλάτος φύλλου S70737 S70737 sash width		4 τεμ. pieces
Πλάτος αρμοκαλύπτρου S70742 S70742 trimming profile width		2 τεμ. pieces	Ύψος φύλλου S70737 S70737 sash height		4 τεμ. pieces
Ύψος αρμοκαλύπτρου S70742 S70742 trimming profile height		2 τεμ. pieces	Ύψος μπινιού S70734 Inversion height S70734		1 τεμ. piece
Πλάτος πρόσθετου αρμοκαλύπτρου S70743 beauty trimming profile width		2 τεμ. pieces	Προφίλ επικάλυψης υποδοχής πάνω οδηγού S70752 S70752 upper guide cover profile		1 τεμ. piece
Ύψος πρόσθετου αρμοκαλύπτρου S70743 beauty trimming profile height		4 τεμ. pieces	Προφίλ σταθεροποίησης μπινιού και κλειδαριάς S70751 S70751 Inversion and lock stabilization profile		2 τεμ. piece
Πλάτος φύλλου S70710 S70710 sash width		4 τεμ. pieces	Ύψος μπινιού παντζουριού S70739 Shutter inversion height S70739		1 τεμ. piece
Ύψος φύλλου S70710 S70710 sash height		4 τεμ. pieces	Εξωτερικός νεροσταλλάκτης Outer waterproofing		1 τεμ. piece
			Πλάτος τζαμιού Glazing width		1 τεμ. piece
			Ύψος τζαμιού Glazing height		1 τεμ. piece

Κοπές εξαρτημάτων Accessory cuttings			
Κωδικός Code Nr	Εξάρτημα Accessory	Περιγραφή Description	Ποσότητα Quantity
113-33-078-00		Γωνία σύνδεσης πρεσαριστή καρφωτή Crimp nail cleat	8 τεμ. pieces
*113-15-132-00		Γωνία σύνδεσης πρεσαριστή καρφωτή Crimp nail cleat	8 τεμ. pieces
113-38-092-00		Γωνία σύνδεσης πρεσαριστή καρφωτή Crimp nail cleat	8 τεμ. pieces
140-11-260-00		Γωνία σύνδεσης κουμπωτή αλουμινίου Aluminium spring cleat	8 τεμ. pieces
125-11-412-00		Γωνία σύνδεσης κουμπωτή αλουμινίου Aluminium spring cleat	4 τεμ. pieces
600-02-737-00		Ράουλο κίνησης φύλλου παντζουριού Shutter sash roller drive	4 τεμ. pieces
660-70-737-03		Σταθερό στόπερ οδηγού Fixed guide stopper	2 τεμ. pieces
650-70-737-03		Εσωτερικό στόπερ φύλλου παντζουριού Internal shutter sash stopper	4 ζεύγη pairs
311-00-736-03		Κλιπ σταθεροποίησης εξωτερικού νεροχύτη Clip for external drainage	(Fw/150mm) τεμ. piece
311-00-731-03		Φραγμός υδατολεκάνης Drainage block	1 τεμ. piece
311-01-731-03		Φραγμός υδατολεκάνης Drainage block	1 τεμ. piece

Σημείωση: * Προαιρετικά | Note: * Optionally

Κοπές εξαρτημάτων Accessory cuttings			
Κωδικός Code Nr	Εξάρτημα Accessory	Περιγραφή Description	Ποσότητα Quantity
200-70-005-03		Λάστιχο τζαμιού έξω Outer glazing gasket	Sw-124mm 4τεμ. pieces
			Sh-124mm 4τεμ. pieces
200-04-045-01		Λάστιχο τζαμιού μέσα Inner glazing gasket	Sw-152mm 4τεμ. pieces
			Sh-152mm 4τεμ. pieces
240-70-001-03		Λάστιχο φύλλου (πάνω) Sash gasket (up)	Sw-40mm 4τεμ. pieces
240-70-002-03		Λάστιχο φύλλου Sash gasket	Sw-80mm 4τεμ. pieces
240-70-003-03		Λάστιχο φύλλου (κάτω) Sash gasket (down)	Sw-93mm 4τεμ. pieces
210-98-000-01		Λάστιχο αγκίστρου Gasket for weathering profile	Sw-6mm 2τεμ. pieces
250-15-513-01		Λάστιχο αρμοκαλύπτρου Trimming profile gasket	Fw 4τεμ. pieces
			Fh 8τεμ. pieces
230-94-000-01		Λάστιχο αρμοκαλύπτρου Trimming profile gasket	Fh-40mm 2τεμ. pieces
240-01-737-03		Λάστιχο φύλλου παντζουριού και σίτας Glazing for shutter S70737	Sw1-2mm 2τεμ. pieces
			Sh1-2mm 2τεμ. pieces
220-11-449-12		Λάστιχο για πηχάκι Glazing bead gasket	Sw-134mm 4τεμ. pieces
			Sh-168mm 4τεμ. pieces
620-69-107-XX		Βουρτσάκι No.7 για αρμοκαλύπτρο Brush No.7 for trimming profile	Fw-114mm 2τεμ. pieces
			Fh-114mm 4τεμ. pieces
620-69-107-XX		Βουρτσάκι No.7 για οδηγό Brush No.7 for frame guide	Fw + 400mm 1τεμ. piece
620-01-008-XX		Βουρτσάκι No.8 για άγκιστρο Brush No.8 for weathering profile	Fh-14mm 4τεμ. pieces
620-01-006-XX		Βουρτσάκι No6 για παντζούρι Brush No.6 for shutter	Sw1-2mm 4τεμ. pieces
			Sh1-2mm 2τεμ. pieces
472-75-194-00		Βουρτσάκι για παντζούρι Brush for shutter	Sw1-2mm 4τεμ. pieces
660-00-717-00		Γέφυρα τακαρίσματος Setting block	20 τεμ. pieces
290-00-005-00		Τακάκι τζαμιού 5mm 5mm setting block	20 τεμ. pieces
255-70-012-03		Βουλκανισμένη γωνία φύλλου Sash vulcanized corner	2 ζεύγος pair
255-70-023-03		Βουλκανισμένη γωνία φύλλου Sash vulcanized corner	2 ζεύγος pair

Κοπές εξαρτημάτων Accessory cuttings			
Κωδικός Code Nr	Εξάρτημα Accessory	Περιγραφή Description	Ποσότητα Quantity
311-00-710-03		Αποστατικό κύλισης Sliding spacer	minimum 12 τεμ. pieces
650-01-450-XX		Εσωτερικό στόπερ Inner stopper	2 τεμ. pieces
660-00-613-00		Ανοξειδωτος οδηγός Stainless steel guide	2 X Fw 1 τεμ. piece
415-12-024-03		Εξωτερικό στόπερ Outer stopper	2 τεμ. pieces
311-01-704-03		Κάλυμμα τάπας αγκίστρου (πάνω) End cap cover for weathering profile (up)	2 τεμ. pieces
311-05-704-03		Σφουγγάρι τάπας αγκίστρου (πάνω) End cap sponge for weathering profile (up)	2 τεμ. pieces
311-00-741-03		Λάστιχο βάσης τάπας αγκίστρου End cap mount gasket for weathering profile	1 ζεύγος pair
660-01-745-00		Ελατήριο τηλεσκοπικού αρμοκαλύπτρου Spring for telescopic trimming profile	minimum 8 τεμ. pieces
660-00-745-03		Γλυσiera τηλεσκοπικού αρμοκαλύπτρου Entry guide for telescopic trimming profile	2 τεμ. pieces
311-01-734-03		Σφουγγάρι τάπας μπινιού (πάνω) End cap sponge for sash inversion profile (up)	1 τεμ. piece
660-00-749-00		Κρυφή ασφάλεια φύλλου για χαμηλό οδηγό Hidden sash security for short frame guide	4 τεμ. pieces
660-00-734-00		PVC μπινιού PVC for sash inversion profile	Sh=43mm 1 τεμ. piece
660-00-741-00		PVC αγκίστρου PVC for weathering profile	Sh-49,5mm 2 τεμ. pieces
313-10-030-00		Nomatec 30x10mm / 200	2Sw+2Sh-596mm 2 τεμ. pieces
Για αριστερά ή δεξιά ανασυρόμενο επιλέγουμε από τα παρακάτω For left or right lift & slide we choose from the above			
Κωδικός Code Nr	Εξάρτημα Accessory	Περιγραφή Description	Ποσότητα Quantity
311-03-741-03		Τάπα αγκίστρου (Αριστερά ανασυρόμενο) End cap for weathering profile (Left lift & slide)	1 ζεύγος pair
311-02-741-03		Τάπα αγκίστρου (Δεξιά ανασυρόμενο) End cap for weathering profile (Right lift & slide)	1 ζεύγος pair
311-13-726-03		Τάπα ομαλής λειτουργίας (πάνω οδηγός) (Αριστερά ανασυρόμενο) End cap for smooth operation (up frame guide) (Left lift & slide)	1 τεμ. piece
311-03-726-03		Τάπα ομαλής λειτουργίας (πάνω οδηγός) (Δεξιά ανασυρόμενο) End cap for smooth operation (up frame guide) (Right lift & slide)	1 τεμ. piece
311-02-734-03		Τάπα μπινιού φιλητής ένωσης (Αριστερά ανασυρόμενο) Sash inversion profile end cap for meeting stile (Left lift & slide)	1 ζεύγος pair
311-02-734-13		Τάπα μπινιού φιλητής ένωσης (Δεξιά ανασυρόμενο) Sash inversion profile end cap for meeting stile (Right lift & slide)	1 ζεύγος pair
311-04-734-03		Λάστιχο τάπας μπινιού (κάτω) (Αριστερά ανασυρόμενο) Gasket for sash inversion profile end cap (down) (Left lift & slide)	1 τεμ. piece
311-04-734-13		Λάστιχο τάπας μπινιού (κάτω) (Δεξιά ανασυρόμενο) Gasket for sash inversion profile end cap (down) (Right lift & slide)	1 τεμ. piece

Χωνευτά ανασυρόμενα | Pocket lift & slide

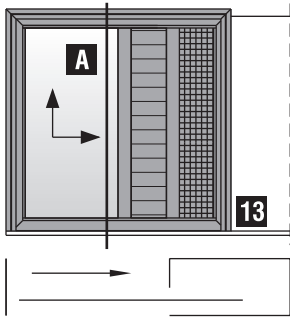

Μονόφυλλο χωνευτό
ανασυρόμενο παράθυρο
με σήτα και παντζούρι
One sash pocket & slide
window with fly-screen
and shutter

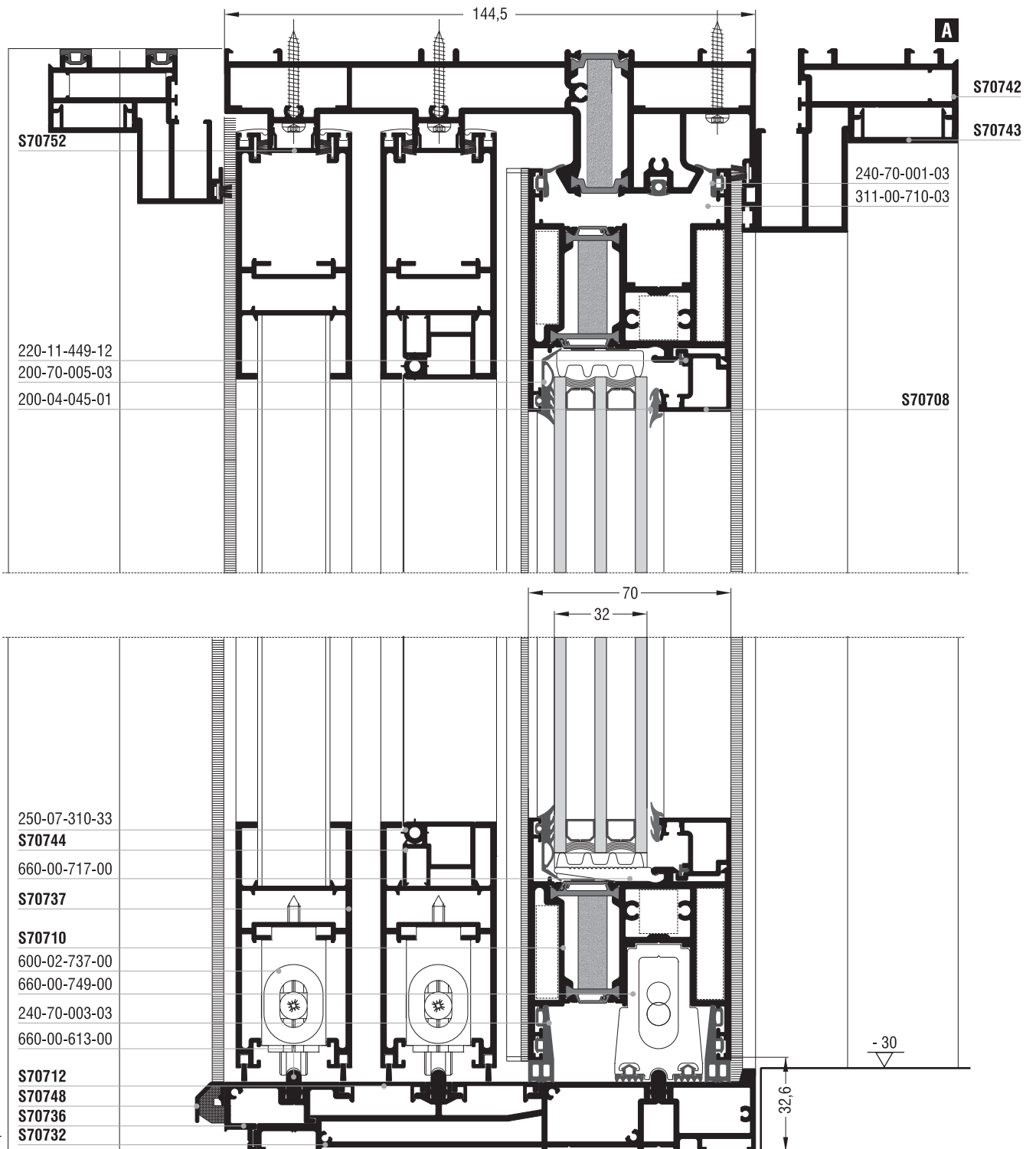

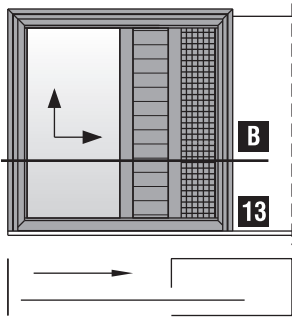

Μονόφυλλο χωνευτό ανασυρόμενο παράθυρο με σήτα και παντζούρι
 One sash pocket & slide window with fly-screen and shutter

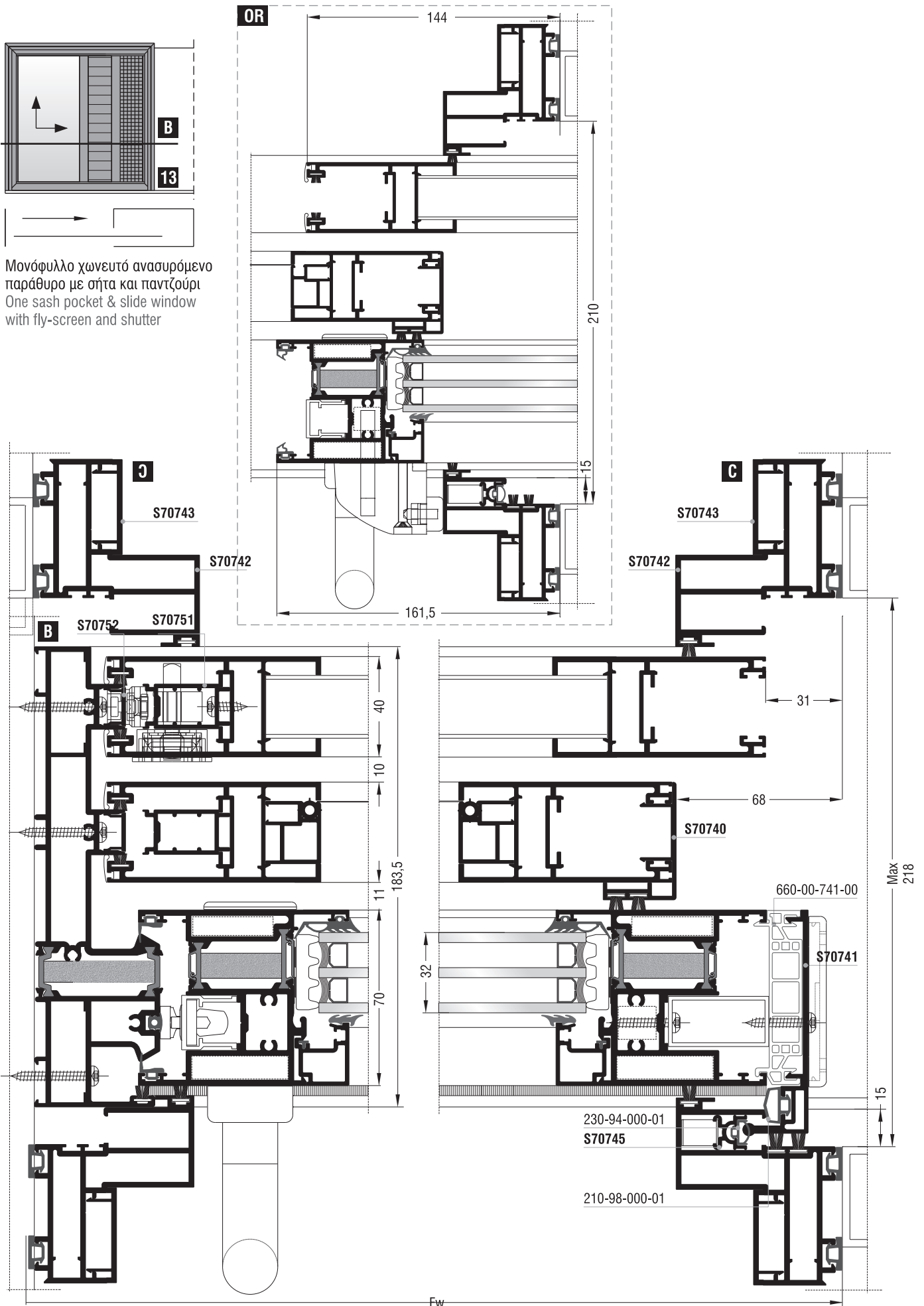













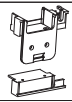

Χωνευτά ανασυρόμενα | Pocket lift & slide

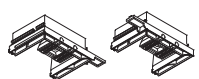
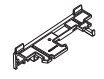
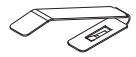
Κοπές προφίλ Profile cuttings			Κοπές προφίλ Profile cuttings		
Οδηγοί S70728, S70732 Frame guides S70728, S70732			Οδηγοί S70728, S70732 Frame guides S70728, S70732		
Πλάτος οδηγού S70728 S70728 frame guide width		1 τεμ. piece	Πλάτος πηχάκι Glazing bead width		2 τεμ. pieces
Πλάτος οδηγού S70732 S70731 frame guide width		1 τεμ. piece	Ύψος πηχάκι Glazing bead height		2 τεμ. pieces
Πλάτος πρόσθετου S70736 S70736 beauty profile width		1 τεμ. piece	Ύψος πρόσθετου S70745 S70745 beauty profile height		1 τεμ. piece
Πλάτος καπάκι επικάλυψης υδατολεκάνης χαμηλού οδηγού S70712G Low guide drainage cover profile width S70712G		2 τεμ. pieces	Ύψος ακίστρου S70741 S70741 weathering profile height		1 τεμ. piece
Ύψος οδηγού S70728 S70728 frame guide height		1 τεμ. piece	Πλάτος φύλλου S70734 S70734 sash width		4 τεμ. pieces
Πλάτος αρμοκαλύπτρου S70742 S70742 trimming profile width		2 τεμ. pieces	Ύψος φύλλου S70734 S70734 sash height		4 τεμ. pieces
		2 τεμ. pieces	Πλάτος προφίλ σταθεροποίησης σίτας S70744 S70744 stabilization fly screen profile width		2 τεμ. pieces
Ύψος αρμοκαλύπτρου S70742 S70742 trimming profile height		2 τεμ. pieces	Ύψος προφίλ σταθεροποίησης σίτας S70744 S70744 stabilization fly screen profile height		2 τεμ. pieces
Πλάτος πρόσθετου αρμοκαλύπτρου S70743 beauty trimming profile width		2 τεμ. pieces	Ύψος ακίστρου σίτας S70740 S70740 fly screen weathering height		1 τεμ. piece
		2 τεμ. pieces	Εξωτερικός νεροσταλλάκτης Outer waterproofing		1 τεμ. piece
Ύψος πρόσθετου αρμοκαλύπτρου S70743 beauty trimming profile height		4 τεμ. pieces	Πλάτος τζαμιού Glazing width		1 τεμ. piece
Πλάτος φύλλου S70710 S70710 sash width		2 τεμ. pieces	Ύψος τζαμιού Glazing height		1 τεμ. piece
Ύψος φύλλου S70710 S70710 sash height		2 τεμ. pieces			

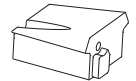
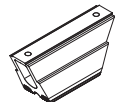
Κοπές εξαρτημάτων Accessory cuttings			
Κωδικός Code Nr	Εξάρτημα Accessory	Περιγραφή Description	Ποσότητα Quantity
113-13-101-00		Γωνία σύνδεσης πρεσαριστή καρφωτή Crimp nail cleat	1 τεμ. piece
113-33-078-00		Γωνία σύνδεσης πρεσαριστή καρφωτή Crimp nail cleat	4 τεμ. pieces
*113-15-132-00		Γωνία σύνδεσης πρεσαριστή καρφωτή Crimp nail cleat	4 τεμ. pieces
113-38-092-00		Γωνία σύνδεσης πρεσαριστή καρφωτή Crimp nail cleat	4 τεμ. pieces
125-13-398-00		Γωνία σύνδεσης κουμπωτή αλουμινίου Aluminium spring cleat	1 τεμ. piece
140-11-260-00		Γωνία σύνδεσης κουμπωτή αλουμινίου Aluminium spring cleat	8 τεμ. pieces
125-11-412-00		Γωνία σύνδεσης κουμπωτή αλουμινίου Aluminium spring cleat	8 τεμ. pieces
113-13-133-00		Γωνία σύνδεσης κουμπωτή αλουμινίου Aluminium spring cleat	4 τεμ. pieces

Σημείωση: * Προαιρετικά | Note: * Optionally

Κοπές εξαρτημάτων Accessory cuttings							
Κωδικός Code Nr	Εξάρτημα Accessory	Περιγραφή Description	Ποσότητα Quantity				
200-70-005-03		Λάστιχο τζαμιού έξω Outer glazing gasket	<table border="1"> <tr> <td>Sw-124mm</td> <td>2τεμ. pieces</td> </tr> <tr> <td>Sh-124mm</td> <td>2τεμ. pieces</td> </tr> </table>	Sw-124mm	2τεμ. pieces	Sh-124mm	2τεμ. pieces
Sw-124mm	2τεμ. pieces						
Sh-124mm	2τεμ. pieces						
200-04-045-01		Λάστιχο τζαμιού μέσα Inner glazing gasket	<table border="1"> <tr> <td>Sw-152mm</td> <td>2τεμ. pieces</td> </tr> <tr> <td>Sh-152mm</td> <td>2τεμ. pieces</td> </tr> </table>	Sw-152mm	2τεμ. pieces	Sh-152mm	2τεμ. pieces
Sw-152mm	2τεμ. pieces						
Sh-152mm	2τεμ. pieces						
240-70-001-03		Λάστιχο φύλλου (πάνω) Sash gasket (up)	<table border="1"> <tr> <td>Sw-40mm</td> <td>2τεμ. pieces</td> </tr> </table>	Sw-40mm	2τεμ. pieces		
Sw-40mm	2τεμ. pieces						
240-70-002-03		Λάστιχο φύλλου Sash gasket	<table border="1"> <tr> <td>Sw-80mm</td> <td>2τεμ. pieces</td> </tr> </table>	Sw-80mm	2τεμ. pieces		
Sw-80mm	2τεμ. pieces						
240-70-003-03		Λάστιχο φύλλου (κάτω) Sash gasket (down)	<table border="1"> <tr> <td>Sw-93mm</td> <td>2τεμ. pieces</td> </tr> </table>	Sw-93mm	2τεμ. pieces		
Sw-93mm	2τεμ. pieces						
210-98-000-01		Λάστιχο αγκίστρου Gasket for weathering profile	<table border="1"> <tr> <td>Sw-6mm</td> <td>1τεμ. piece</td> </tr> </table>	Sw-6mm	1τεμ. piece		
Sw-6mm	1τεμ. piece						
250-15-513-01		Λάστιχο αρμοκαλύπτρου Trimming profile gasket	<table border="1"> <tr> <td>Fw</td> <td>4τεμ. pieces</td> </tr> <tr> <td>Fh</td> <td>8τεμ. pieces</td> </tr> </table>	Fw	4τεμ. pieces	Fh	8τεμ. pieces
Fw	4τεμ. pieces						
Fh	8τεμ. pieces						
230-94-000-01		Λάστιχο αρμοκαλύπτρου Trimming profile gasket	<table border="1"> <tr> <td>Fw-40mm</td> <td>1τεμ. piece</td> </tr> </table>	Fw-40mm	1τεμ. piece		
Fw-40mm	1τεμ. piece						
240-01-737-03		Λάστιχο φύλλου παντζουριού και σίτας Glazing for shutter S70737	<table border="1"> <tr> <td>Sw1-2mm</td> <td>4τεμ. pieces</td> </tr> <tr> <td>Sh1-2mm</td> <td>4τεμ. pieces</td> </tr> </table>	Sw1-2mm	4τεμ. pieces	Sh1-2mm	4τεμ. pieces
Sw1-2mm	4τεμ. pieces						
Sh1-2mm	4τεμ. pieces						
250-07-310-33		Λάστιχο σταθεροποίησης σίτας Stabilization fly screen glazing height	<table border="1"> <tr> <td>2Sh1 + 2Sw1-308mm</td> <td>1τεμ. piece</td> </tr> </table>	2Sh1 + 2Sw1-308mm	1τεμ. piece		
2Sh1 + 2Sw1-308mm	1τεμ. piece						
220-11-449-12		Λάστιχο για πηγάκι Glazing bead gasket	<table border="1"> <tr> <td>Sw-134mm</td> <td>2τεμ. pieces</td> </tr> <tr> <td>Sh-168mm</td> <td>2τεμ. pieces</td> </tr> </table>	Sw-134mm	2τεμ. pieces	Sh-168mm	2τεμ. pieces
Sw-134mm	2τεμ. pieces						
Sh-168mm	2τεμ. pieces						
620-69-107-XX		Βουρτσάκι No.7 για αρμοκαλύπτρο Brush No.7 for trimming profile	<table border="1"> <tr> <td>Fw-114mm</td> <td>2τεμ. pieces</td> </tr> <tr> <td>Fh-114mm</td> <td>4τεμ. pieces</td> </tr> </table>	Fw-114mm	2τεμ. pieces	Fh-114mm	4τεμ. pieces
Fw-114mm	2τεμ. pieces						
Fh-114mm	4τεμ. pieces						
620-69-107-XX		Βουρτσάκι No.7 για οδηγό Brush No.7 for frame guide	<table border="1"> <tr> <td>Fh-68mm</td> <td>1τεμ. piece</td> </tr> <tr> <td>Fw+400mm</td> <td>1τεμ. piece</td> </tr> </table>	Fh-68mm	1τεμ. piece	Fw+400mm	1τεμ. piece
Fh-68mm	1τεμ. piece						
Fw+400mm	1τεμ. piece						
620-01-008-XX		Βουρτσάκι No.8 για άγκιστρο Brush No.8 for weathering profile	<table border="1"> <tr> <td>Fh-14mm</td> <td>2τεμ. pieces</td> </tr> </table>	Fh-14mm	2τεμ. pieces		
Fh-14mm	2τεμ. pieces						
620-01-006-XX		Βουρτσάκι No6 για παντζούρι και σιτα Brush No.6 for shutter and fly screen	<table border="1"> <tr> <td>Sw1-2mm</td> <td>4τεμ. pieces</td> </tr> <tr> <td>Sh1-2mm</td> <td>4τεμ. pieces</td> </tr> </table>	Sw1-2mm	4τεμ. pieces	Sh1-2mm	4τεμ. pieces
Sw1-2mm	4τεμ. pieces						
Sh1-2mm	4τεμ. pieces						
472-75-194-00		Βουρτσάκι για παντζούρι και σιτα Brush for shutter and fly screen	<table border="1"> <tr> <td>Sw1-2mm</td> <td>4τεμ. pieces</td> </tr> </table>	Sw1-2mm	4τεμ. pieces		
Sw1-2mm	4τεμ. pieces						
660-00-717-00		Γέφυρα τακαρίσματος Setting block	10 τεμ. pieces				
290-00-005-00		Τακάκι τζαμιού 5mm 5mm setting block	10 τεμ. pieces				
255-70-012-03		Βουλκανισμένη γωνία φύλλου Sash vulcanized corner	2 ζεύγη pairs				
255-70-023-03		Βουλκανισμένη γωνία φύλλου Sash vulcanized corner	2 ζεύγη pairs				

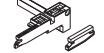
Κοπές εξαρτημάτων Accessory cuttings			
Κωδικός Code Nr	Εξάρτημα Accessory	Περιγραφή Description	Ποσότητα Quantity
311-00-710-03		Αποστατικό κύλισης Sliding spacer	minimum 6 τεμ. pieces
650-01-450-00		Εσωτερικό στόπερ Inner stopper	2 τεμ. pieces
660-00-613-00		Ανοξειδωτος οδηγός Stainless steel guide	(2 X Fw)-44mm 1 τεμ. piece
415-12-024-03		Εξωτερικό στόπερ Outer stopper	1 τεμ. piece
311-01-704-03		Κάλυμμα τάπας αγκίστρου (πάνω) End cap cover for weathering profile (up)	1 τεμ. piece
311-02-741-03		Τάπα αγκίστρου (Δεξιά ανασυρόμενο) End cap for weathering profile (Right lift & slide)	1 ζεύγος pair
311-05-704-03		Σφουγγάρι τάπας αγκίστρου (πάνω) End cap sponge for weathering profile (up)	1 τεμ. piece
311-00-741-03		Λάστιχο βάσης τάπας αγκίστρου End cap mount gasket for weathering profile	1 ζεύγος pair
311-01-728-03		Σύνδεσμος σόκορου χαμηλού μονού οδηγού (Αριστερά ανασυρόμενο) Edge cleat for single short frame guide (Left lift & slide)	1 τεμ. piece
660-01-745-00		Ελατήριο τηλεσκοπικού αρμοκαλύπτρου Spring for telescopic trimming profile	minimum 4 τεμ. pieces
660-00-745-03		Γλυσiera τηλεσκοπικού αρμοκαλύπτρου Entry guide for telescopic trimming profile	1 τεμ. piece
311-13-726-03		Τάπα ομαλής λειτουργίας (πάνω οδηγός) (Αριστερά ανασυρόμενο) End cap for smooth operation (up frame guide) (Left lift & slide)	1 τεμ. piece
660-00-749-00		Κρυφή ασφάλεια φύλλου για χαμηλό οδηγό Hidden sash security for short frame guide	minimum 1 τεμ. piece
660-00-741-00		PVC αγκίστρου PVC for weathering profile	Sh=49,5mm 1 τεμ. piece
313-10-030-00		Nomatec 30x10mm / 200	2Sh + 2Sw-596mm 1 τεμ. piece
660-70-737-03		Σταθερό στόπερ οδηγού Fixed guide stopper	2 τεμ. pieces
650-70-737-03		Εσωτερικό στόπερ φύλλου παντζουριού Internal shutter sash stopper	4 ζεύγη pairs
600-02-737-00		Ράουλο κίνησης φύλλου παντζουριού Shutter sash roller drive	4 τεμ. pieces
311-01-731-03		Φραγμός υδατολεκάνης Drainage block	1 τεμ. piece

Χωνευτά ανασυρόμενα | Pocket lift & slide

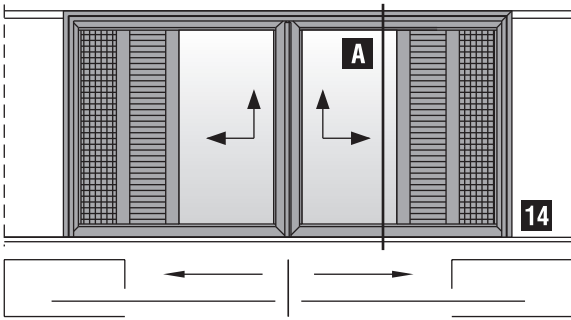

Δίφυλλο φιλητό χωνευτό ανασυρόμενο παράθυρο με σήτα και παντζούρι
Two sash meeting stile pocket & slide window with fly-screen and shutter

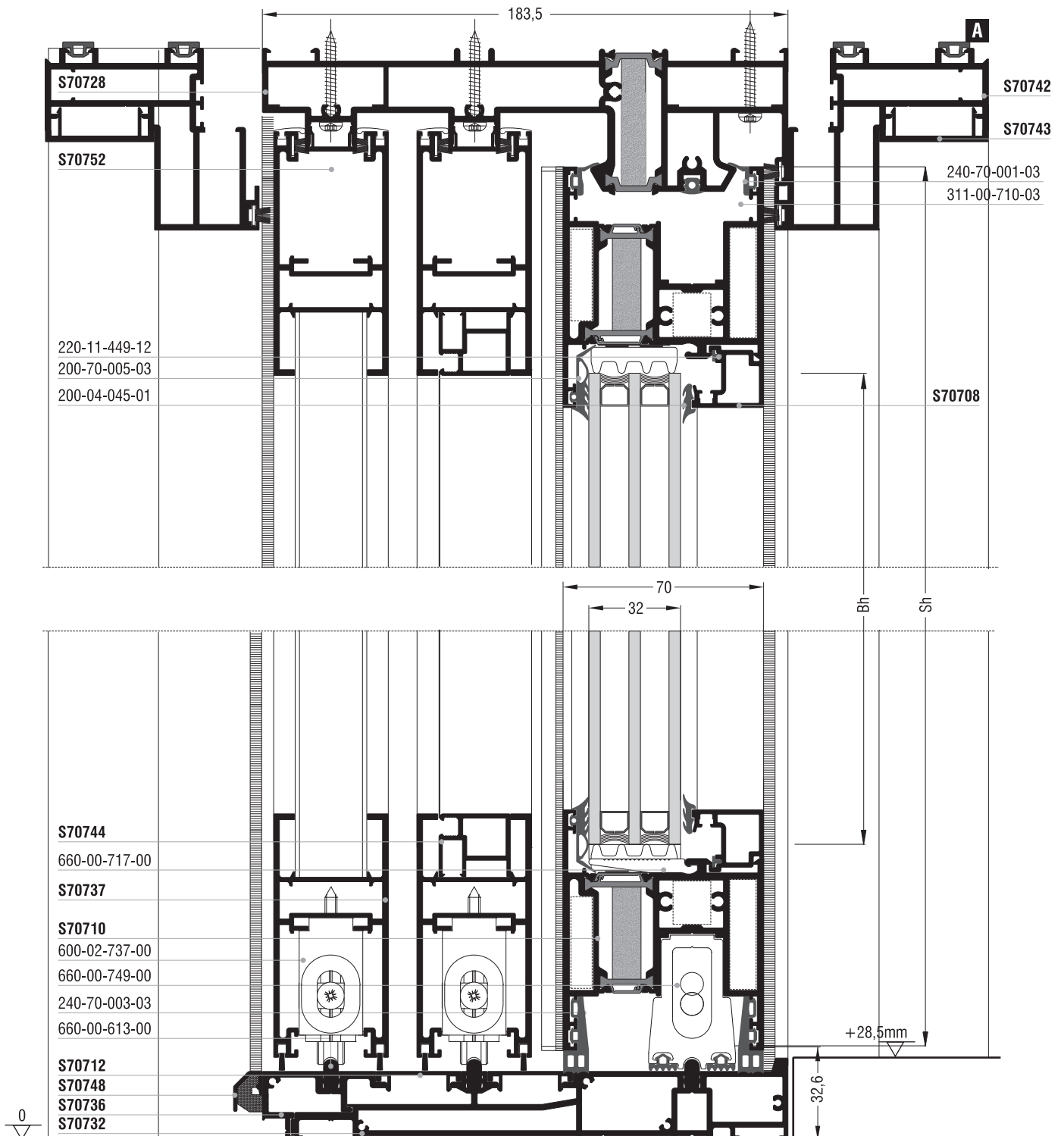

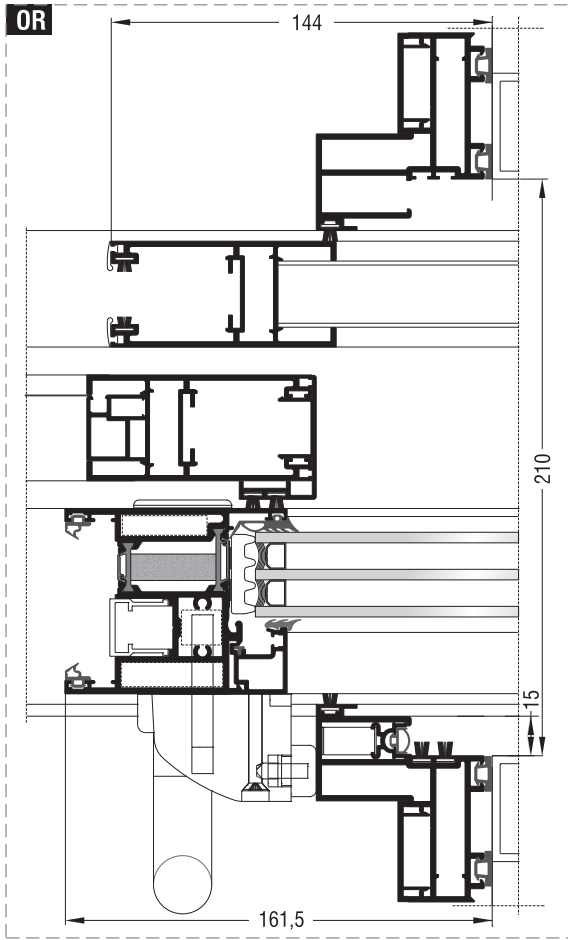



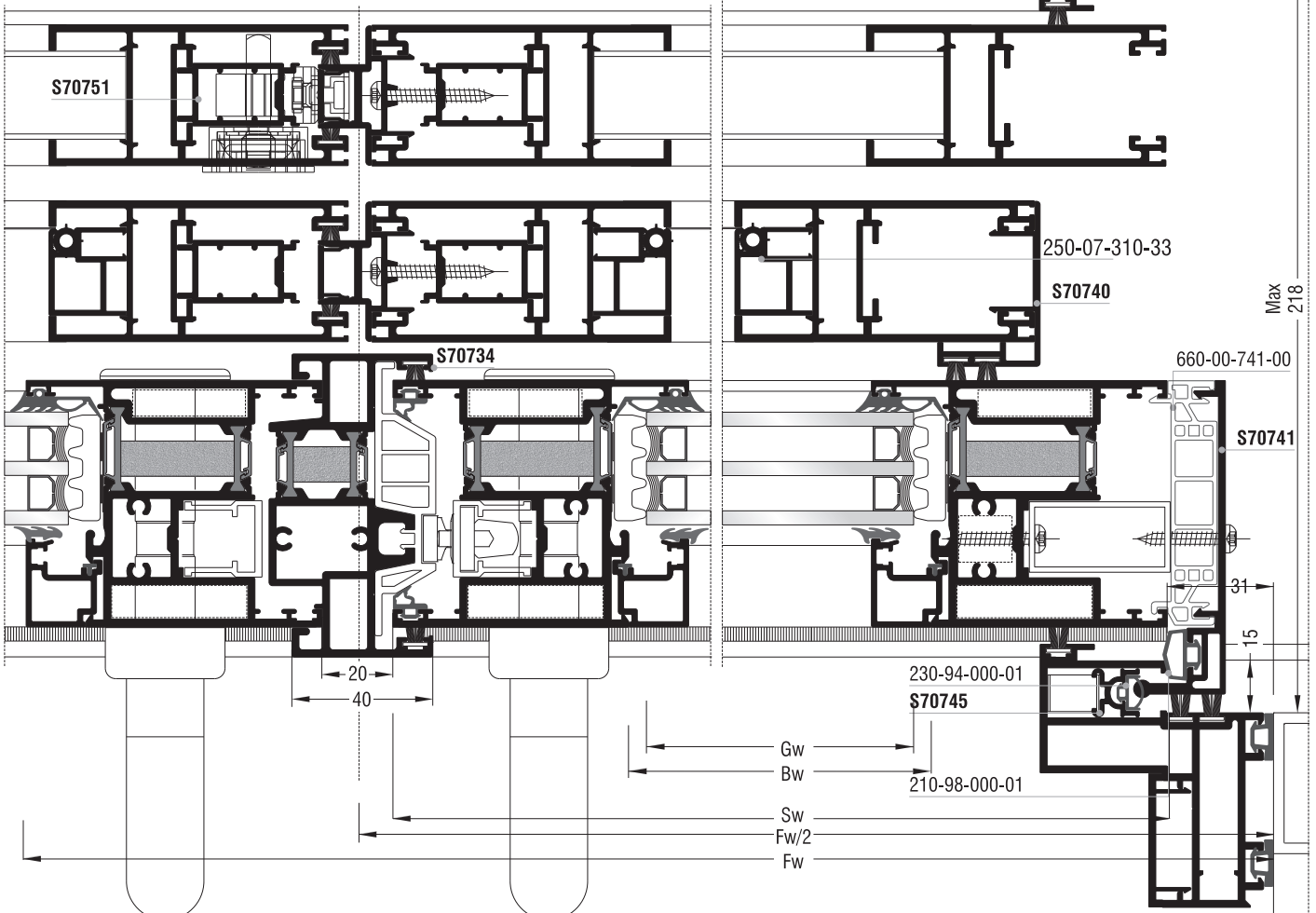
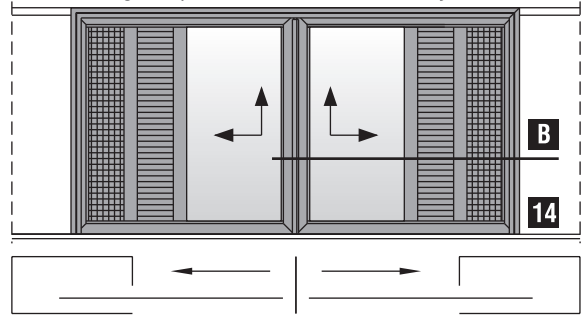



Δίφυλλο φιλητό χωνευτό ανασυρόμενο παράθυρο με σήτα και παντζούρι
Two sash meeting stile pocket & slide window with fly-screen and shutter



Χωνευτά ανασυρόμενα | Pocket lift & slide

Κοπές προφίλ Profile cuttings			Κοπές προφίλ Profile cuttings		
Οδηγοί S70728, S70732 Frame guides S70728, S70732			Οδηγοί S70728, S70732 Frame guides S70728, S70732		
Πλάτος οδηγού S70728 S70728 frame guide width	$Fw + 800mm$	1 τεμ. piece	Πλάτος πηχάκι Glazing bead width	$Bw = Sw - 134mm$	4 τεμ. pieces
Πλάτος οδηγού S70732 S70731 frame guide width	$2 \times Fw$	1 τεμ. piece	Ύψος πηχάκι Glazing bead height	$Bh = Sh - 168mm$	4 τεμ. pieces
Πλάτος πρόσθετου S70736 S70736 beauty profile width	$2 \times Fw$	1 τεμ. piece	Ύψος πρόσθετου S70745 S70745 beauty profile height	$Fh - 40mm$	2 τεμ. pieces
Πλάτος καπάκι επικάλυψης υδατολεκάνης χαμηλού οδηγού S70712G Low guide drainage cover profile width S70712G	$Fw + 10mm$	2 τεμ. pieces	Ύψος αγκίστρου S70741 S70741 weathering profile height	$Sh - 6mm$	2 τεμ. pieces
Ύψος οδηγού S70728 S70728 frame guide height	$Fh - 28,5mm$	1 τεμ. piece	Ύψος φύλλου S70734 S70734 sash height	$Sh + 12mm$	1 τεμ. piece
Πλάτος αρμοκαλύπτρου S70742 S70742 trimming profile width	$Fw - 5mm$	2 τεμ. pieces	Πλάτος φύλλου παντζουριού και σίτας S70737 S70737 Shutter and fly screen profile sash width	$Sw1 = Fw / 2 - 4,4mm$	8 τεμ. pieces
Ύψος αρμοκαλύπτρου S70742 S70742 trimming profile height	$Fh - 2,5mm$ $Fh - 2,5mm$	2 τεμ. pieces	Ύψος προφίλ σταθεροποίησης σίτας S70737 S70737 Shutter and fly screen profile sash height	$Sh1 = Fh - 56mm$	8 τεμ. pieces
Πλάτος πρόσθετου αρμοκαλύπτρου S70743 beauty trimming profile width	$Fw - 47mm$	2 τεμ. pieces	Ύψος μπινιού παντζουριού και σίτας S70739 S70739 Shutter and fly screen profile inversion height	$Sh1 = Fh - 56mm$	2 τεμ. pieces
Ύψος πρόσθετου αρμοκαλύπτρου S70743 beauty trimming profile height	$Fh - 23,5mm$	4 τεμ. pieces	Πλάτος προφίλ σταθεροποίησης σίτας S70744 S70744 stabilization fly screen profile width	$Sw1 - 126mm$	4 τεμ. pieces
Πλάτος φύλλου S70710 S70710 sash width	$Sw = Fw / 2 - 41mm$	4 τεμ. pieces	Ύψος προφίλ σταθεροποίησης σίτας S70744 S70744 stabilization fly screen profile height	$Sh1 - 126mm$	4 τεμ. pieces
Ύψος φύλλου S70710 S70710 sash height	$Sh = Fh - 72,5mm$	4 τεμ. pieces	Ύψος αγκίστρου σίτας S70740 S70740 fly screen weathering height	$Sh1 = Fh - 56mm$	2 τεμ. pieces
Προφίλ σταθεροποίησης μπινιού και κλειδαριάς S70751 S70751 Inversion and lock stabilization profile	$Sh1 - 98mm$	3 τεμ. pieces	Εξωτερικός νεροσταλλάκτης Outter waterproofing	$Fw - 132mm$	1 τεμ. piece
Προφίλ επικάλυψης πάνω οδηγού S70752 S70752 Top frame guide cover profile	$Fw + 800mm$	2 τεμ. pieces	Πλάτος τζαμιού Glazing width	$Gw = Sw - 144mm$	2 τεμ. pieces
			Ύψος τζαμιού Glazing height	$Gh = Sh - 144mm$	2 τεμ. pieces

Κοπές εξαρτημάτων Accessory cuttings			
Κωδικός Code Nr	Εξάρτημα Accessory	Περιγραφή Description	Ποσότητα Quantity
113-33-078-00		Γωνία σύνδεσης πρεσαριστή καρφωτή Crimp nail cleat	8 τεμ. pieces
*113-15-132-00		Γωνία σύνδεσης πρεσαριστή καρφωτή Crimp nail cleat	8 τεμ. pieces
113-38-092-00		Γωνία σύνδεσης πρεσαριστή καρφωτή Crimp nail cleat	8 τεμ. pieces
140-11-260-00		Γωνία σύνδεσης κουμπωτή αλουμινίου Aluminium spring cleat	8 τεμ. pieces
125-11-412-00		Γωνία σύνδεσης κουμπωτή αλουμινίου Aluminium spring cleat	4 τεμ. pieces
113-13-133-00		Γωνία σύνδεσης κουμπωτή αλουμινίου Aluminium spring cleat	8 τεμ. pieces

Σημείωση: * Προαιρετικά | Note: * Optionally

Κοπές εξαρτημάτων Accessory cuttings			
Κωδικός Code Nr	Εξάρτημα Accessory	Περιγραφή Description	Ποσότητα Quantity
200-70-005-03		Λάστιχο τζαμιού έξω Outer glazing gasket	Sw-124mm 4τεμ. pieces Sh-124mm 4τεμ. pieces
200-04-045-01		Λάστιχο τζαμιού μέσα Inner glazing gasket	Sw-152mm 4τεμ. pieces Sh-152mm 4τεμ. pieces
240-70-001-03		Λάστιχο φύλλου (πάνω) Sash gasket (up)	Sw-40mm 4τεμ. pieces
240-70-002-03		Λάστιχο φύλλου Sash gasket	Sw-80mm 4τεμ. pieces
240-70-003-03		Λάστιχο φύλλου (κάτω) Sash gasket (down)	Sw-93mm 4τεμ. pieces
210-98-000-01		Λάστιχο αγκίστρου Gasket for weathering profile	Sw-6mm 2τεμ. pieces
250-15-513-01		Λάστιχο αρμοκαλύπτρου Trimming profile gasket	Fw 4τεμ. pieces Fh 8τεμ. pieces
230-94-000-01		Λάστιχο αρμοκαλύπτρου Trimming profile gasket	Fh-40mm 2τεμ. pieces
240-01-737-03		Λάστιχο φύλλου παντζουριού και σίτας Glazing for shutter S70737	Sw1-2mm 4τεμ. pieces Sh1-2mm 4τεμ. pieces
220-11-449-12		Λάστιχο για πηγάκι Glazing bead gasket	Sw-134mm 4τεμ. pieces Sh-168mm 4τεμ. pieces
620-69-107-XX		Βουρτσάκι No.7 για αρμοκαλύπτρο Brush No.7 for trimming profile	Fw-114mm 2τεμ. pieces Fh-114mm 4τεμ. pieces
620-69-107-XX		Βουρτσάκι No.7 για οδηγό Brush No.7 for frame guide	Fw+400mm 1τεμ. piece
620-01-008-XX		Βουρτσάκι No.8 για άγκιστρο Brush No.8 for weathering profile	Fh-14mm 4τεμ. pieces
620-01-006-XX		Βουρτσάκι Νο6 για σίτα Brush No.6 for fly screen	Sh1-2mm 4τεμ. pieces
620-01-006-XX		Βουρτσάκι Νο6 για παντζούρι Brush No.6 for shutter	Sh1-2mm 2τεμ. pieces Sw1-2mm 4τεμ. pieces
250-07-310-33		Λάστιχο σταθεροποίησης σίτας Stabilization fly screen glazing height	2Sh1 + 2Sw1-308mm 2τεμ. pieces
472-75-194-00		Βουρτσάκι για παντζούρι Brush for shutter	Sw1-2mm 4τεμ. pieces
660-00-717-00		Γέφυρα τακαρίσματος Setting block	20 τεμ. pieces
290-00-005-00		Τακάκι τζαμιού 5mm 5mm setting block	20 τεμ. pieces
255-70-012-03		Βουλκανισμένη γωνία φύλλου Sash vulcanized corner	2 ζεύγος pair
255-70-023-03		Βουλκανισμένη γωνία φύλλου Sash vulcanized corner	2 ζεύγος pair

Κοπές εξαρτημάτων Accessory cuttings			
Κωδικός Code Nr	Εξάρτημα Accessory	Περιγραφή Description	Ποσότητα Quantity
311-00-710-03		Αποστατικό κύλισης Sliding spacer	minimum 12 τεμ. pieces
650-01-450-XX		Εσωτερικό στόπερ Inner stopper	2 τεμ. pieces
660-00-613-00		Ανοξειδωτος οδηγός Stainless steel guide	2 X Fw 1 τεμ. piece
415-12-024-03		Εξωτερικό στόπερ Outer stopper	2 τεμ. pieces
311-01-704-03		Κάλυμμα τάπας αγκίστρου (πάνω) End cap cover for weathering profile (up)	2 τεμ. pieces
311-05-704-03		Σφουγγάρι τάπας αγκίστρου (πάνω) End cap sponge for weathering profile (up)	2 τεμ. pieces
311-00-741-03		Λάστιχο βάσης τάπας αγκίστρου End cap mount gasket for weathering profile	1 ζεύγος pair
660-01-745-00		Ελατήριο τηλεσκοπικού αρμοκαλύπτρου Spring for telescopic trimming profile	minimum 8 τεμ. pieces
660-00-745-03		Γλυσiera τηλεσκοπικού αρμοκαλύπτρου Entry guide for telescopic trimming profile	2 τεμ. pieces
311-01-734-03		Σφουγγάρι τάπας μπινιού (πάνω) End cap sponge for sash inversion profile (up)	1 τεμ. piece
660-00-749-00		Κρυφή ασφάλεια φύλλου για χαμηλό οδηγό Hidden sash security for short frame guide	4 τεμ. pieces
660-00-734-00		PVC μπινιού PVC for sash inversion profile	Sh=43mm 1 τεμ. piece
660-00-741-00		PVC αγκίστρου PVC for weathering profile	Sh=49,5mm 2 τεμ. pieces
313-10-030-00		Nomatec 30x10mm / 200	2Sw+2Sh-596mm 2 τεμ. pieces
600-02-737-00		Ράουλο κίνησης φύλλου παντζουριού Shutter sash roller drive	4 τεμ. pieces
660-70-737-03		Σταθερό στόπερ οδηγού Fixed guide stopper	4 τεμ. pieces
650-70-737-03		Εσωτερικό στόπερ φύλλου παντζουριού Internal shutter sash stopper	8 ζεύγη pairs
311-00-736-03		Κλιπ σταθεροποίησης εξωτερικού νεροχύτη Clip for external drainage	(Fw/150mm) τεμ. piece
311-00-731-03		Φραγμός υδατολεκάνης Drainage block	1 τεμ. piece
311-01-731-03		Φραγμός υδατολεκάνης Drainage block	1 τεμ. piece

Σημείωση: * Προαιρετικά | Note: * Optionally

Για αριστερά ή δεξιά ανασυρόμενο επιλέγουμε από τα παρακάτω For left or right lift & slide we choose from the above			
Κωδικός Code Nr	Εξάρτημα Accessory	Περιγραφή Description	Ποσότητα Quantity
311-03-741-03		Τάπα αγκίστρου (Αριστερά ανασυρόμενο) End cap for weathering profile (Left lift & slide)	1 ζεύγος pair
311-02-741-03		Τάπα αγκίστρου (Δεξιά ανασυρόμενο) End cap for weathering profile (Right lift & slide)	1 ζεύγος pair
311-13-726-03		Τάπα ομαλής λειτουργίας (πάνω οδηγός) (Αριστερά ανασυρόμενο) End cap for smooth operation (up frame guide) (Left lift & slide)	1 τεμ. piece
311-03-726-03		Τάπα ομαλής λειτουργίας (πάνω οδηγός) (Δεξιά ανασυρόμενο) End cap for smooth operation (up frame guide) (Right lift & slide)	1 τεμ. piece
311-02-734-03		Τάπα μπινιού φιλητής ένωσης (Αριστερά ανασυρόμενο) Sash inversion profile end cap for meeting stile (Left lift & slide)	1 ζεύγος pair
311-02-734-13		Τάπα μπινιού φιλητής ένωσης (Δεξιά ανασυρόμενο) Sash inversion profile end cap for meeting stile (Right lift & slide)	1 ζεύγος pair
311-04-734-03		Λάστιχο τάπας μπινιού (κάτω) (Αριστερά ανασυρόμενο) Gasket for sash inversion profile end cap (down) (Left lift & slide)	1 τεμ. piece
311-04-734-13		Λάστιχο τάπας μπινιού (κάτω) (Δεξιά ανασυρόμενο) Gasket for sash inversion profile end cap (down) (Right lift & slide)	1 τεμ. piece

Τομές 1:2 | Sections 1:2

Ανασυρόμενα με σταθερά | Lift & slide with fixed

Ανασυρόμενα με σταθερά | Lift & slide with fixed

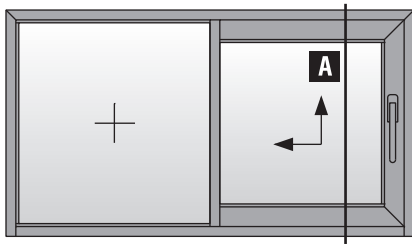

Μονόφυλλο ανασυρόμενο με σταθερό
One sash lift & slide with fixed

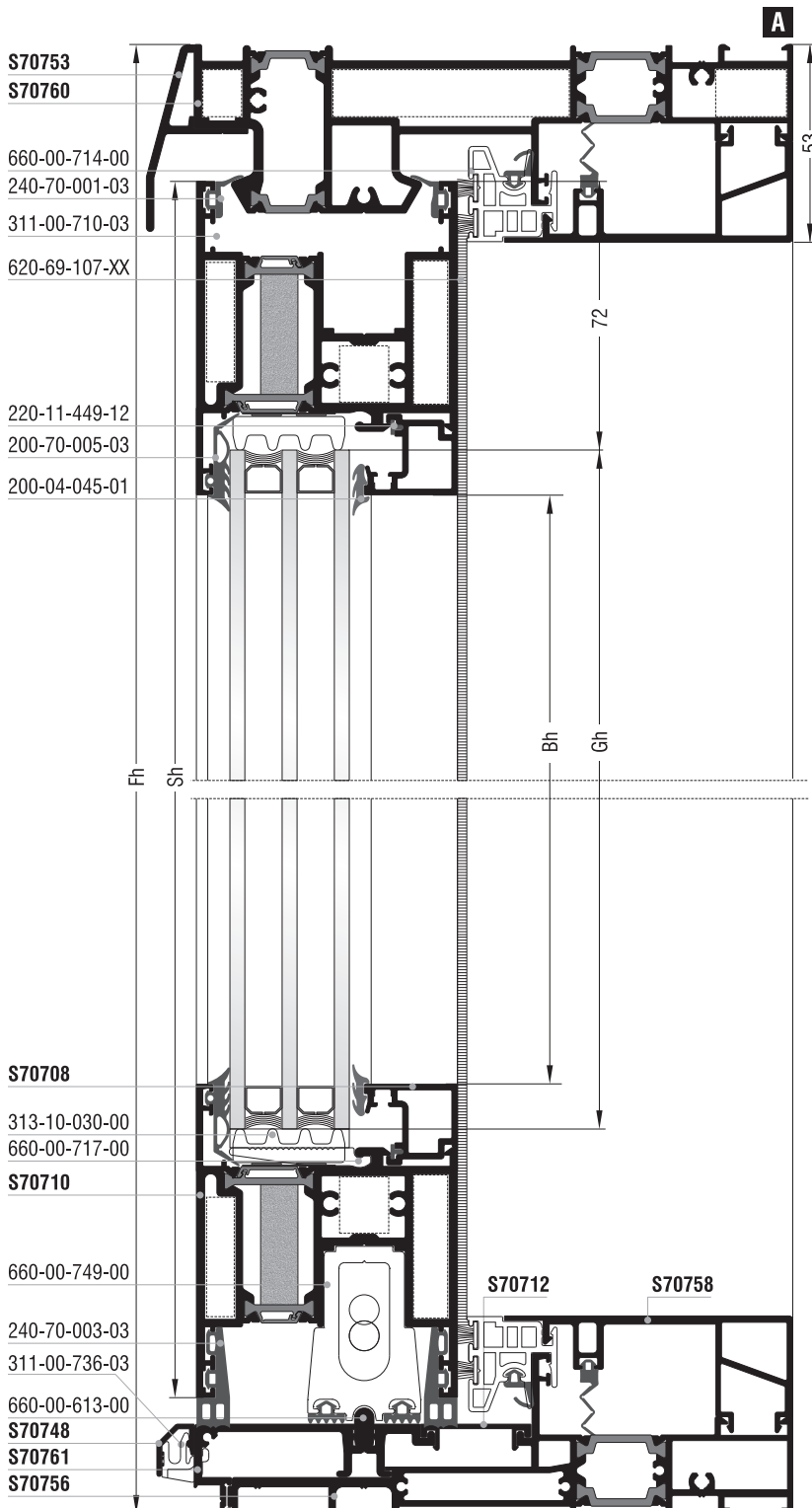

S70753
S70760

660-00-714-00
240-70-001-03
311-00-710-03
620-69-107-XX

220-11-449-12
200-70-005-03
200-04-045-01

S70708

313-10-030-00
660-00-717-00

S70710

660-00-749-00

240-70-003-03
311-00-736-03

660-00-613-00
S70748
S70761
S70756

S70712

S70758

Κοπές προφίλ | Profile cuttings

Οδηγοί | Frame guides S70760, S70756

Πλάτος οδηγού S70760 Frame guide width	Fw	1 τεμ. piece
Ύψος οδηγού S70760 Frame guide height	Fh-26mm + Fh-26mm	1+1 τεμ. pieces
Πλάτος οδηγού S70756 Frame guide width	Fw-8,6mm	1 τεμ. piece
Πλάτος πρόσθετου S70761 Beauty profile width	Fw-8,6mm	1 τεμ. piece
Πλάτος πρόσθετου S70712G Beauty profile width	Fw2-47,4mm	1 τεμ. piece
Πλάτος καπάκι S70712 Beauty cap width	Fw1-0,6mm	1 τεμ. piece
Πλάτος φύλλου S70710 Sash width	Sw1=Fw1-38mm	2 τεμ. pieces
Ύψος φύλλου S70710 Sash height	Sh=Fh-67,8mm	1 τεμ. piece
Ύψος φύλλου S70714 Sash height	Sh=Fh-72,1mm	1 τεμ. piece
Ύψος φύλλου S70722 Sash height	Fh	1 τεμ. piece
Ύψος αγκίστρου S70704 Weathering profile height	Fh-72,1mm Fh-106mm	1 τεμ. piece 1 τεμ. piece
Πλάτος πηχάκι Glazing bead width	Bw1=Sw1-72mm	2 τεμ. pieces
Ύψος πηχάκι Glazing bead height	Bh=Sh-168mm	2 τεμ. pieces
Πλάτος πηχάκι Glazing bead width	Fw2-32,5mm	2 τεμ. pieces
Ύψος πηχάκι Glazing bead height	Bh1=Fh-86mm	2 τεμ. pieces
Πλάτος νεροσταλάκτη S70748 Waterproofing profile width	Fw	1 τεμ. piece
Πλάτος νεροσταλάκτη S70753 Waterproofing profile width	Fw	1 τεμ. piece
Πλάτος πρόσθετου S70758 Beauty profile width	Fw1-49,4mm	2 τεμ. pieces
Πλάτος πρόσθετου S70754 Beauty profile width	Fh-106mm	2 τεμ. pieces
Πλάτος τζαμιού Glazing width	Gw1=Sw1-83,4mm	1 τεμ. piece
Ύψος τζαμιού Glazing height	Gh=Sh-144mm	
Πλάτος τζαμιού Glazing width	Gw2=Fw2-42,4mm	1 τεμ. piece
Ύψος τζαμιού Glazing height	Gh1=Fh-62mm	

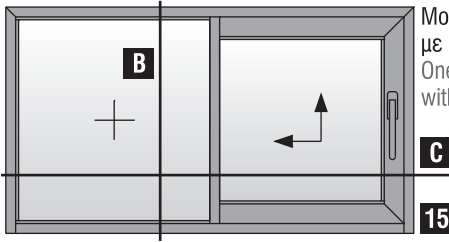

Μονόφυλλο ανασυρόμενο με σταθερό
One sash lift & slide with fixed

C

15

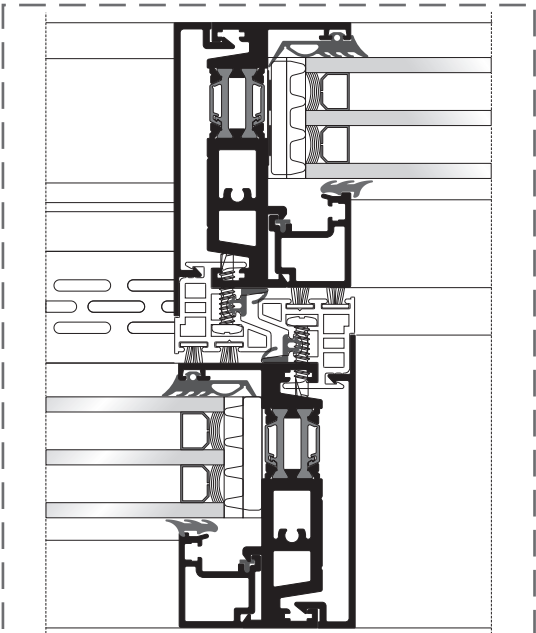
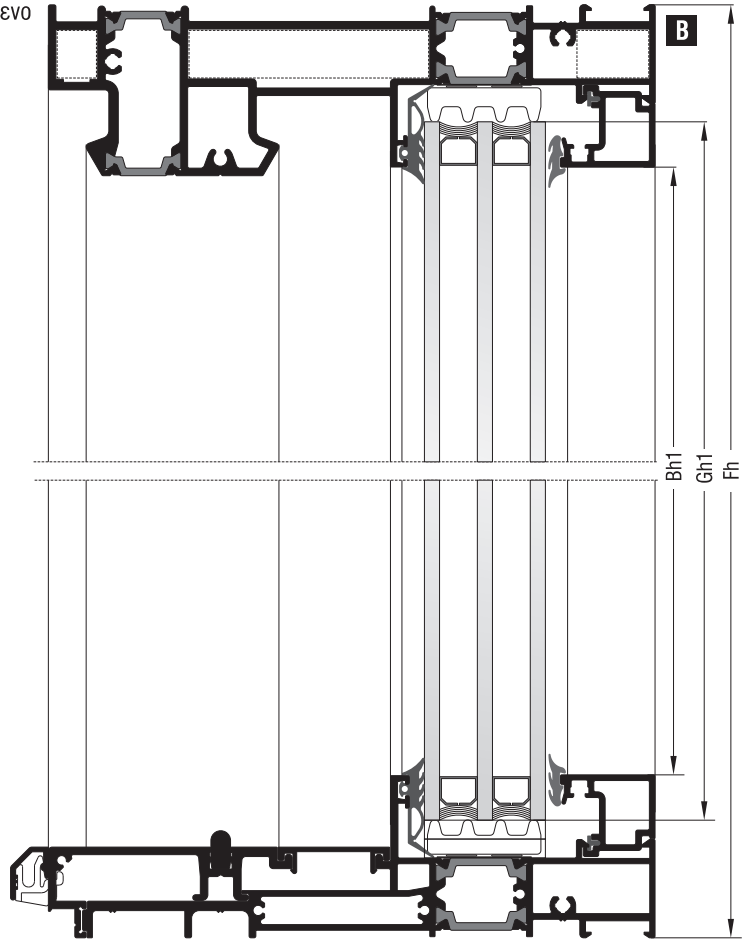

Ύψος φύλλου S70714
S70714 sash height







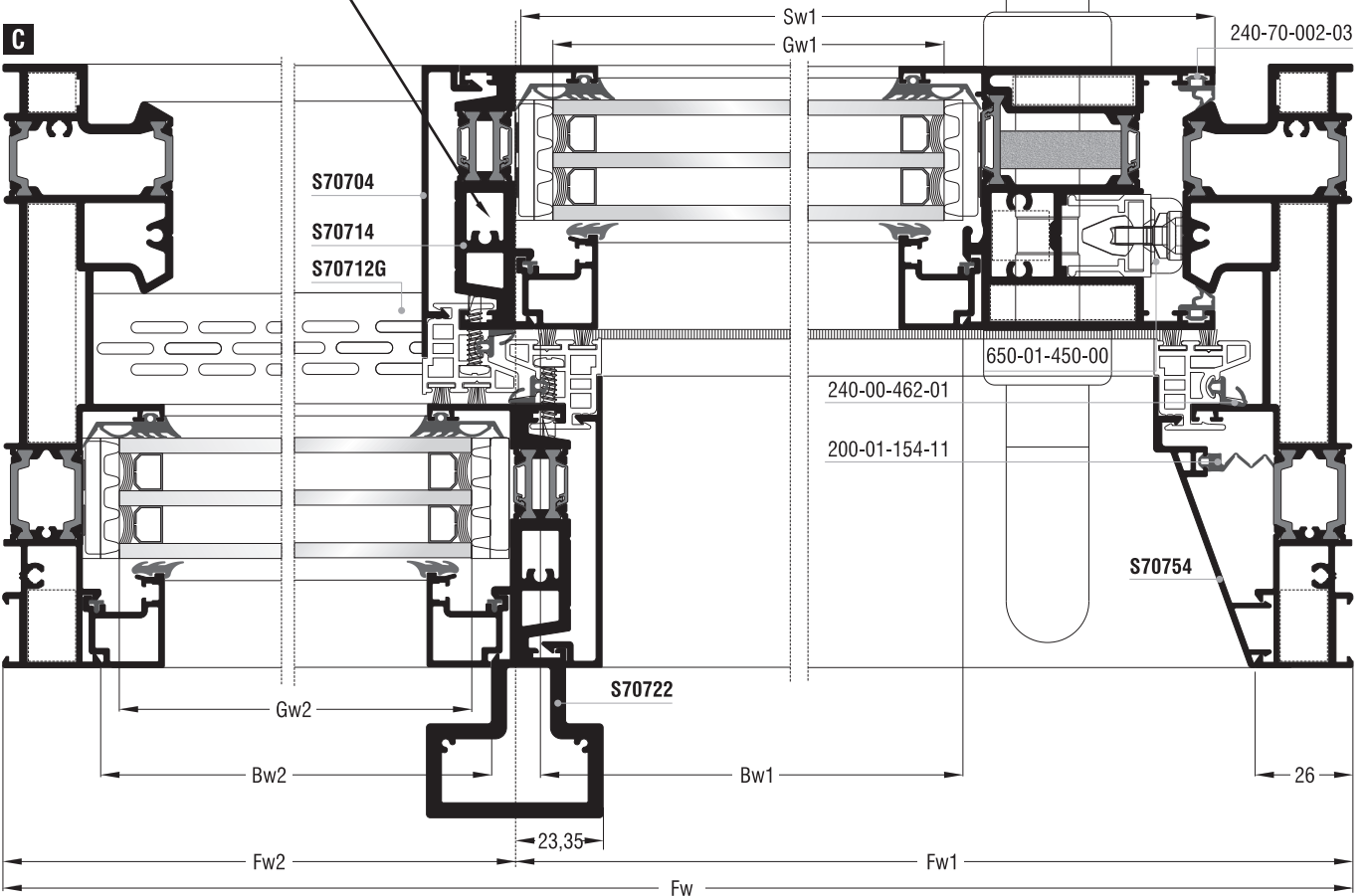





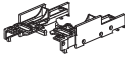



$Sh = Fh - 42mm$

1 τεμ. | piece

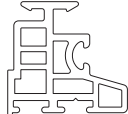
Μεσαία τομή για παράθυρα | Middle section for windows



Κοπές εξαρτημάτων Accessory cuttings											
Κωδικός Code Nr	Εξάρτημα Accessory	Περιγραφή Description	Ποσότητα Quantity								
113-13-634-00		Γωνία σύνδεσης πρεσαριστή καρφωτή Crimp nail cleat	2 τεμ. pieces								
113-13-101-00		Γωνία σύνδεσης πρεσαριστή καρφωτή Crimp nail cleat	2 τεμ. pieces								
113-13-196-00		Γωνία σύνδεσης πρεσαριστή καρφωτή Crimp nail cleat	2 τεμ. pieces								
113-33-078-00		Γωνία σύνδεσης πρεσαριστή καρφωτή Crimp nail cleat	2 τεμ. pieces								
*113-15-132-00		Γωνία σύνδεσης πρεσαριστή καρφωτή Crimp nail cleat	2 τεμ. pieces								
113-38-092-00		Γωνία σύνδεσης πρεσαριστή καρφωτή Crimp nail cleat	2 τεμ. pieces								
200-70-005-03		Λάστιχο τζαμιού έξω Outer glazing gasket	<table border="1"> <tr><td>Sw1-63,4mm</td><td>2τεμ. pieces</td></tr> <tr><td>Sh-124mm</td><td>2τεμ. pieces</td></tr> </table>	Sw1-63,4mm	2τεμ. pieces	Sh-124mm	2τεμ. pieces				
Sw1-63,4mm	2τεμ. pieces										
Sh-124mm	2τεμ. pieces										
200-08-004-01		Λάστιχο τζαμιού μέσα Inner glazing gasket	<table border="1"> <tr><td>Sw1-90mm</td><td>2τεμ. pieces</td></tr> <tr><td>Sh-152mm</td><td>2τεμ. pieces</td></tr> </table>	Sw1-90mm	2τεμ. pieces	Sh-152mm	2τεμ. pieces				
Sw1-90mm	2τεμ. pieces										
Sh-152mm	2τεμ. pieces										
200-08-004-01		Λάστιχο τζαμιού μέσα Inner glazing gasket	<table border="1"> <tr><td>Sw2-49mm</td><td>2τεμ. pieces</td></tr> <tr><td>Sh-70mm</td><td>2τεμ. pieces</td></tr> </table>	Sw2-49mm	2τεμ. pieces	Sh-70mm	2τεμ. pieces				
Sw2-49mm	2τεμ. pieces										
Sh-70mm	2τεμ. pieces										
240-70-001-03		Λάστιχο φύλλου (πάνω) Sash gasket (up)	<table border="1"> <tr><td>Sw1-57mm</td><td>2τεμ. pieces</td></tr> </table>	Sw1-57mm	2τεμ. pieces						
Sw1-57mm	2τεμ. pieces										
240-70-002-03		Λάστιχο φύλλου Sash gasket	<table border="1"> <tr><td>Sh-67mm</td><td>2τεμ. pieces</td></tr> </table>	Sh-67mm	2τεμ. pieces						
Sh-67mm	2τεμ. pieces										
240-70-003-03		Λάστιχο φύλλου (κάτω) Sash gasket (down)	<table border="1"> <tr><td>Sw1-92mm</td><td>2τεμ. pieces</td></tr> </table>	Sw1-92mm	2τεμ. pieces						
Sw1-92mm	2τεμ. pieces										
240-00-462-01		Λάστιχο αγκίστρου Gasket for weathering profile	<table border="1"> <tr><td>Sh-6mm</td><td>1 τεμ. piece</td></tr> <tr><td>Sw1-27mm</td><td>2τεμ. pieces</td></tr> <tr><td>Sh-42mm</td><td>2τεμ. pieces</td></tr> </table>	Sh-6mm	1 τεμ. piece	Sw1-27mm	2τεμ. pieces	Sh-42mm	2τεμ. pieces		
Sh-6mm	1 τεμ. piece										
Sw1-27mm	2τεμ. pieces										
Sh-42mm	2τεμ. pieces										
220-01-154-11		Λάστιχο για πηχάκι Glazing bead gasket	<table border="1"> <tr><td>Sw1-44mm</td><td>1τεμ. piece</td></tr> <tr><td>Sw1-44mm</td><td>1τεμ. piece</td></tr> <tr><td>Sh-42mm</td><td>1τεμ. piece</td></tr> </table>	Sw1-44mm	1τεμ. piece	Sw1-44mm	1τεμ. piece	Sh-42mm	1τεμ. piece		
Sw1-44mm	1τεμ. piece										
Sw1-44mm	1τεμ. piece										
Sh-42mm	1τεμ. piece										
220-11-449-12		Λάστιχο για πηχάκι Glazing bead gasket	<table border="1"> <tr><td>Bw1 = Sw1-72mm</td><td>2τεμ. pieces</td></tr> <tr><td>Bh = Sh-168mm</td><td>2τεμ. pieces</td></tr> <tr><td>Fw2-32,5mm</td><td>2τεμ. pieces</td></tr> <tr><td>Bh1 = Fh-86mm</td><td>2τεμ. pieces</td></tr> </table>	Bw1 = Sw1-72mm	2τεμ. pieces	Bh = Sh-168mm	2τεμ. pieces	Fw2-32,5mm	2τεμ. pieces	Bh1 = Fh-86mm	2τεμ. pieces
Bw1 = Sw1-72mm	2τεμ. pieces										
Bh = Sh-168mm	2τεμ. pieces										
Fw2-32,5mm	2τεμ. pieces										
Bh1 = Fh-86mm	2τεμ. pieces										
620-69-307-XX		Βουρτσάκι No.7 για άγκιστρο Brush No.7 for weathering profile	<table border="1"> <tr><td>Fw1-39,5mm</td><td>4τεμ. pieces</td></tr> <tr><td>Fh-69mm</td><td>4τεμ. pieces</td></tr> <tr><td>Sh-6mm</td><td>2τεμ. pieces</td></tr> </table>	Fw1-39,5mm	4τεμ. pieces	Fh-69mm	4τεμ. pieces	Sh-6mm	2τεμ. pieces		
Fw1-39,5mm	4τεμ. pieces										
Fh-69mm	4τεμ. pieces										
Sh-6mm	2τεμ. pieces										
255-70-012-03		Βουλκανισμένη γωνία φύλλου Sash vulcanized corner	1 ζεύγος pair								
255-70-023-03		Βουλκανισμένη γωνία φύλλου Sash vulcanized corner	1 ζεύγος pair								

Κοπές εξαρτημάτων Accessory cuttings			
Κωδικός Code Nr	Εξάρτημα Accessory	Περιγραφή Description	Ποσότητα Quantity
650-01-450-XX		Εσωτερικό στόπερ Inner stopper	minimum 2 τεμ. pieces
415-12-024-03		Εξωτερικό στόπερ φύλλου Outer sash stopper	1 τεμ. piece
660-00-613-00		Ανοξείδωτος οδηγός Stainless steel guide	Fw-120,4mm 1 τεμ. piece
311-00-756-03		Τάπα σύνδεσης χαμηλού οδηγού End cap for short frame guide	1 τεμ. piece
311-01-704-03		Κάλυμμα τάπας αγκίστρου (πάνω) End cap cover for weathering profile (up)	1 τεμ. piece
311-11-704-03		Βάση τάπας αγκίστρου End cap mount for weathering profile	1 ζεύγος pair
311-09-704-03		Σφουγγάρι τάπας αγκίστρου (πάνω) End cap sponge for weathering profile (up)	1 τεμ. piece
311-12-704-03		Βάση τάπας αγκίστρου End cap mount for weathering profile	1 ζεύγος pair
311-14-704-03		Λάστιχο βάσης τάπας αγκίστρου (κάτω) End cap mount gasket for weathering profile (down)	1 τεμ. piece
660-00-749-00		Κρυφή ασφάλεια φύλλου για χαμηλό οδηγό Hidden sash security for short frame guide	1 τεμ. piece
311-00-736-03		Κλίπ εξωτερικού νεροσταλάκτη για χαμηλό οδηγό Outer waterproofing profile clip for short frame guide	(Fw/150mm) τεμ. pieces
660-00-714-00		PVC αγκίστρου PVC for weathering profile	Fw1-25mm 2 τεμ. pieces Fh-54,6mm 2 τεμ. pieces Sh-4,3mm 1 τεμ. piece
660-08-115-03		Βαλβίδα αέρα φ8 mm Air valve 8 mm	(Fw2-21)/150mm
311-00-710-03		Αποστατικό κύλισης Sliding spacer	minimum 6 τεμ. pieces
313-10-030-00		Nomatec 30x10mm / 200	2Sw1+2Sh-412mm 1 τεμ. piece 2Sw2+2Fh-126mm 1 τεμ. piece
660-00-717-00		Γέφυρα τακαρίσματος Setting block	7 τεμ. pieces
290-00-005-XX		Τακάκι τζαμιού 5mm 5mm setting block	31 τεμ. pieces

Ανασυρόμενα με σταθερά | Lift & slide with fixed

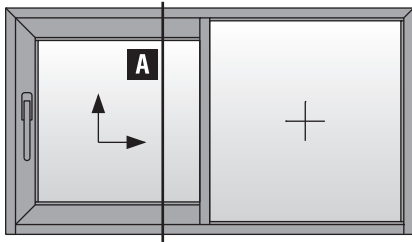

Μονόφυλλο ανασυρόμενο με σταθερό
One sash lift & slide with fixed

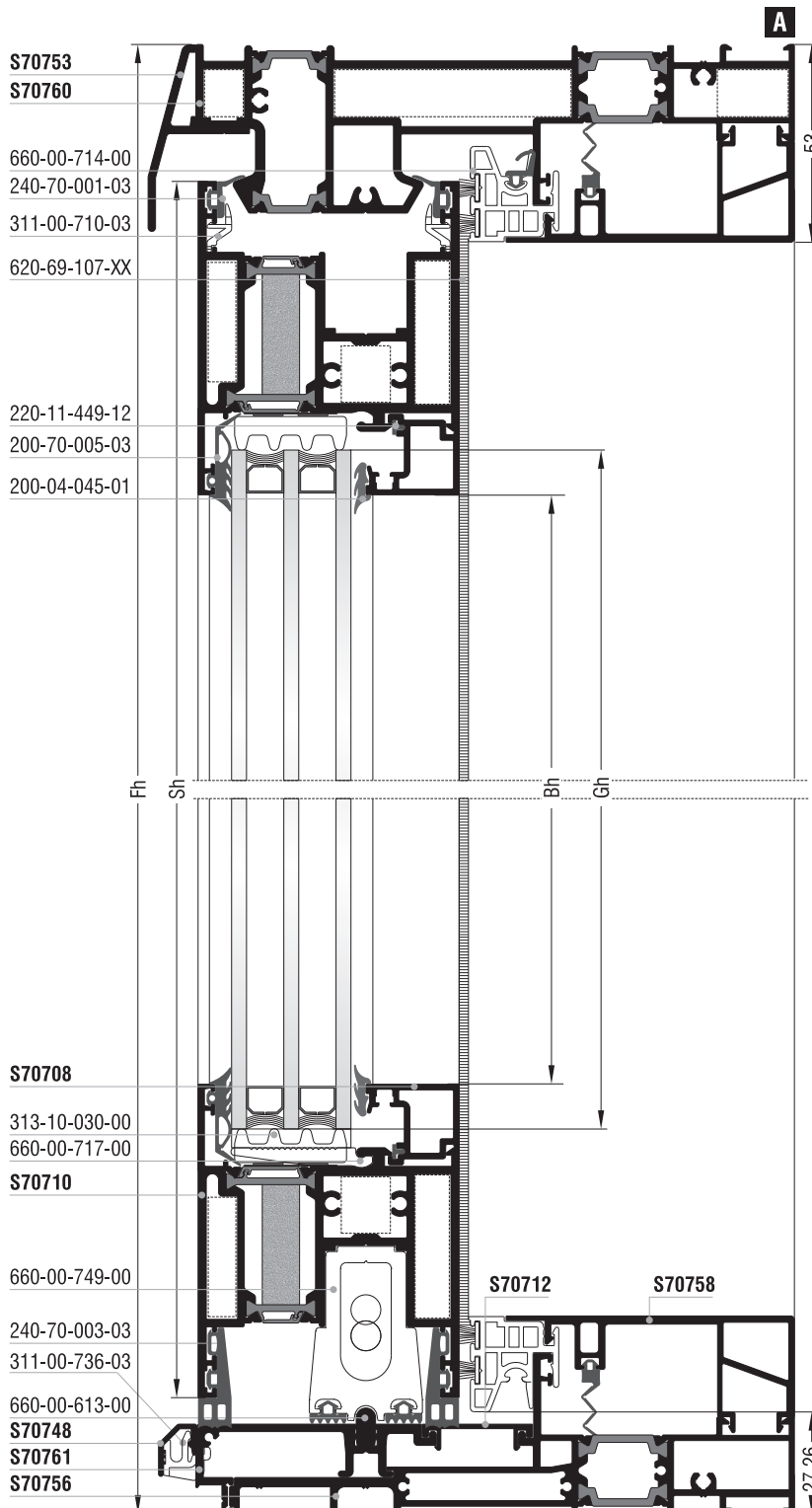

Κοπές προφίλ | Profile cuttings

Οδηγοί | Frame guides S70760, S70756

Πλάτος οδηγού S70760 Frame guide width	Fw	1 τεμ. piece
Ύψος οδηγού S70760 Frame guide height	Fh-26mm + Fh-26mm	1+1 τεμ. pieces
Πλάτος οδηγού S70756 Frame guide width	Fw-8,6mm	1 τεμ. piece
Πλάτος πρόσθετου S70761 Beauty profile width	Fw-8,6mm	1 τεμ. piece
Πλάτος πρόσθετου S70712G Beauty profile width	Fw1-47,4mm	1 τεμ. piece
Πλάτος καπάκι S70712 Beauty cap width	Fw2-0,6mm	1 τεμ. piece
Πλάτος φύλλου S70710 Sash width	Sw1=Fw1-38mm	2 τεμ. pieces
Ύψος φύλλου S70710 Sash height	Sh=Fh-67,8mm	1 τεμ. piece
Ύψος φύλλου S70714 Sash height	Sh=Fh-72,1mm	1 τεμ. piece
Ύψος φύλλου S70722 Sash height	Fh	1 τεμ. piece
Ύψος αγκίστρου S70704 Weathering profile height	Fh-72,1mm Fh-106mm	1 τεμ. piece 1 τεμ. piece
Πλάτος πηχάκι Glazing bead width	Bw1=Sw1-72mm	2 τεμ. pieces
Ύψος πηχάκι Glazing bead height	Bh=Sh-168mm	2 τεμ. pieces
Πλάτος πηχάκι Glazing bead width	Fw2-32,5mm	2 τεμ. pieces
Ύψος πηχάκι Glazing bead height	Bh1=Fh-86mm	2 τεμ. pieces
Πλάτος νεροσταλάκτη S70748 Waterproofing profile width	Fw	1 τεμ. piece
Πλάτος νεροσταλάκτη S70753 Waterproofing profile width	Fw	1 τεμ. piece
Πλάτος πρόσθετου S70758 Beauty profile width	Fw1-49,4mm	2 τεμ. pieces
Πλάτος πρόσθετου S70754 Beauty profile width	Fh-106mm	2 τεμ. pieces
Πλάτος τζαμιού Glazing width	Gw1=Sw1-83,4mm	1 τεμ. piece
Ύψος τζαμιού Glazing height	Gh=Sh-144mm	1 τεμ. piece
Πλάτος τζαμιού Glazing width	Gw2=Fw2-42,4mm	1 τεμ. piece
Ύψος τζαμιού Glazing height	Gh1=Fh-62mm	1 τεμ. piece

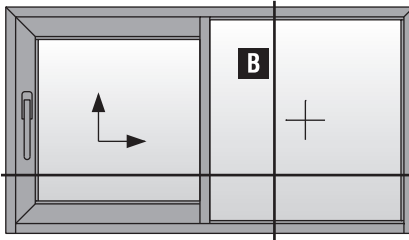

Μονόφυλλο ανασυρόμενο με σταθερό
One sash lift & slide with fixed

C

16

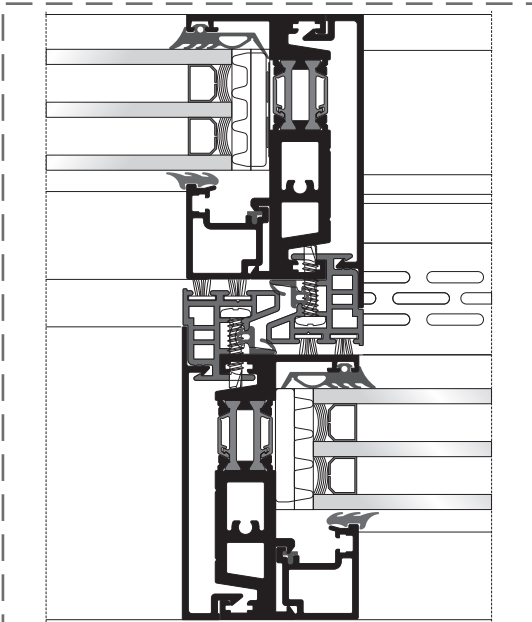

Ύψος φύλλου S70714
S70714 sash height

$$Sh = Fh - 42mm$$





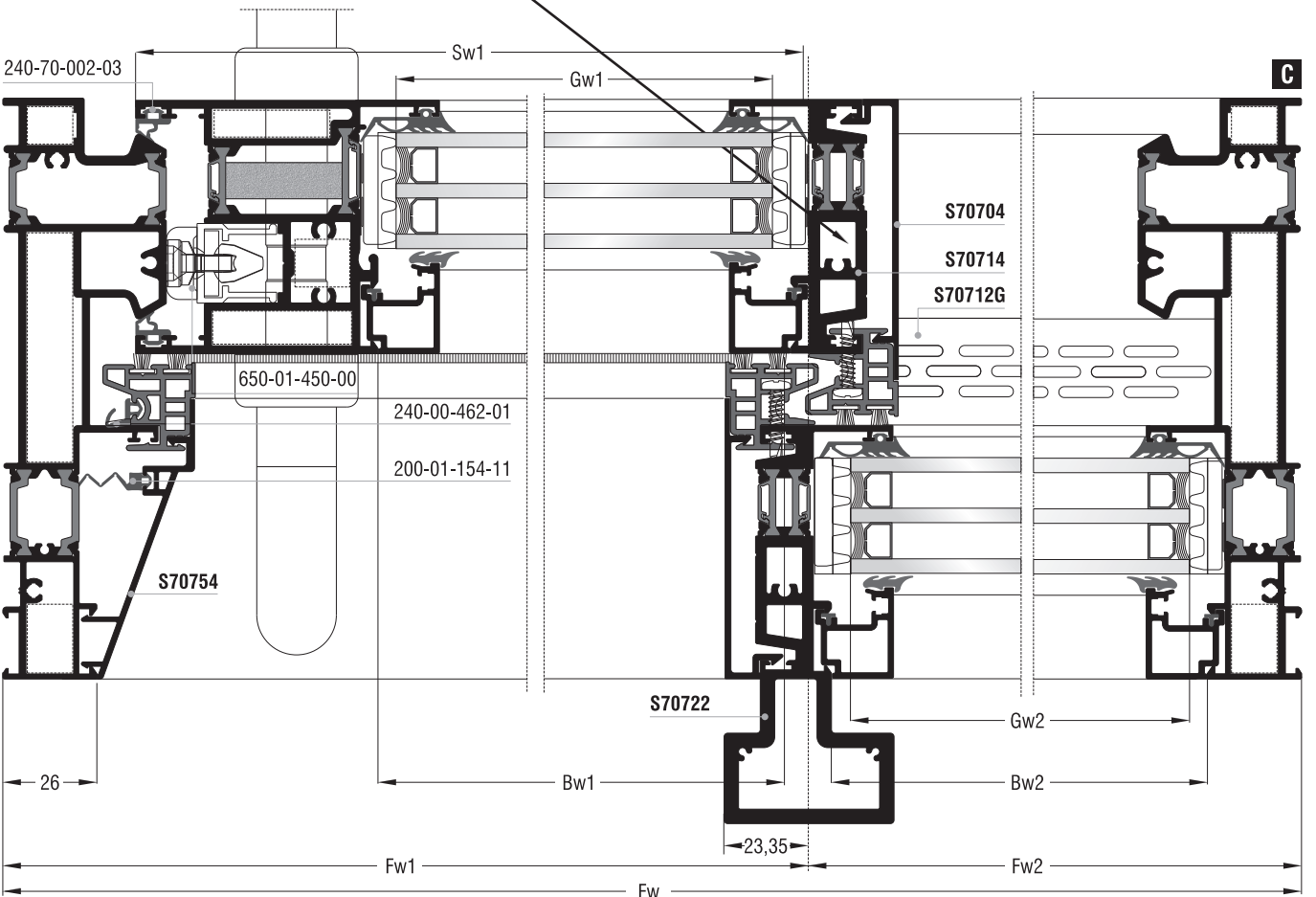
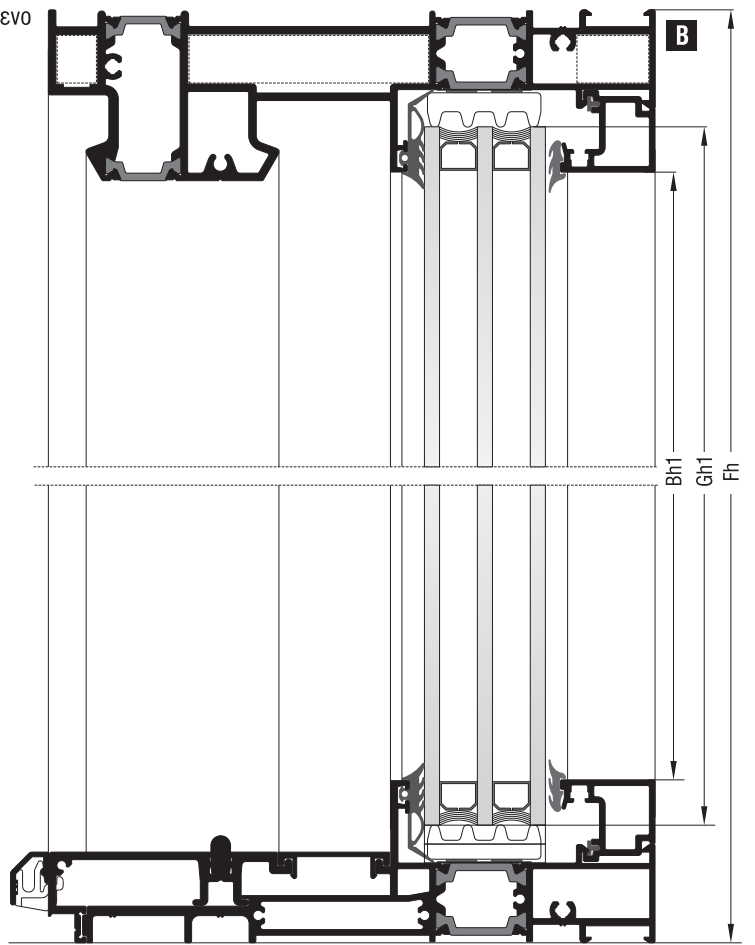









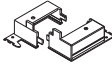

1 τεμ. | piece

Μεσαία τομή για παράθυρα | Middle section for windows

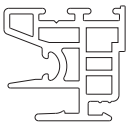

Κοπές εξαρτημάτων Accessory cuttings			
Κωδικός Code Nr	Εξάρτημα Accessory	Περιγραφή Description	Ποσότητα Quantity
113-13-634-00		Γωνία σύνδεσης πρεσαριστή καρφωτή Crimp nail cleat	2 τεμ. pieces
113-13-101-00		Γωνία σύνδεσης πρεσαριστή καρφωτή Crimp nail cleat	2 τεμ. pieces
113-13-196-00		Γωνία σύνδεσης πρεσαριστή καρφωτή Crimp nail cleat	2 τεμ. pieces
113-33-078-00		Γωνία σύνδεσης πρεσαριστή καρφωτή Crimp nail cleat	2 τεμ. pieces
*113-15-132-00		Γωνία σύνδεσης πρεσαριστή καρφωτή Crimp nail cleat	2 τεμ. pieces
113-38-092-00		Γωνία σύνδεσης πρεσαριστή καρφωτή Crimp nail cleat	2 τεμ. pieces
200-70-005-03		Λάστιχο τζαμιού έξω Outer glazing gasket	2τεμ. pieces 2τεμ. pieces
200-08-004-01		Λάστιχο τζαμιού μέσα Inner glazing gasket	2τεμ. pieces 2τεμ. pieces
200-08-004-01		Λάστιχο τζαμιού μέσα Inner glazing gasket	2τεμ. pieces 2τεμ. pieces
240-70-001-03		Λάστιχο φύλλου (πάνω) Sash gasket (up)	2τεμ. pieces
240-70-002-03		Λάστιχο φύλλου Sash gasket	2τεμ. pieces
240-70-003-03		Λάστιχο φύλλου (κάτω) Sash gasket (down)	2τεμ. pieces
220-01-154-11		Λάστιχο για πηχάκι Glazing bead gasket	1τεμ. piece 1τεμ. piece 1τεμ. piece
220-11-449-12		Λάστιχο για πηχάκι Glazing bead gasket	2τεμ. pieces 2τεμ. pieces 2τεμ. pieces 2τεμ. pieces
620-69-307-XX		Βουρτσάκι No.7 για άγκιστρο Brush No.7 for weathering profile	4τεμ. pieces 4τεμ. pieces 2τεμ. pieces
255-70-012-03		Βουλκανισμένη γωνία φύλλου Sash vulcanized corner	1 ζεύγος pair
255-70-023-03		Βουλκανισμένη γωνία φύλλου Sash vulcanized corner	1 ζεύγος pair

Σημείωση: * Προαιρετικά | Note: * Optionally

Κοπές εξαρτημάτων Accessory cuttings			
Κωδικός Code Nr	Εξάρτημα Accessory	Περιγραφή Description	Ποσότητα Quantity
650-01-450-XX		Εσωτερικό στόπερ Inner stopper	minimum 2 τεμ. pieces
415-12-024-03		Εξωτερικό στόπερ φύλλου Outer sash stopper	1 τεμ. piece
660-00-613-00		Ανοξείδωτος οδηγός Stainless steel guide	Fw-120,4mm 1 τεμ. piece
311-00-756-03		Τάπα σύνδεσης χαμηλού οδηγού End cap for short frame guide	1 τεμ. piece
311-01-704-03		Κάλυμμα τάπας αγκίστρου (πάνω) End cap cover for weathering profile (up)	1 τεμ. piece
311-10-704-03		Βάση τάπας αγκίστρου End cap mount for weathering profile	1 ζεύγος pair
311-09-704-03		Σφουγγάρι τάπας αγκίστρου (πάνω) End cap sponge for weathering profile (up)	1 τεμ. piece
311-13-704-03		Βάση τάπας αγκίστρου End cap mount for weathering profile	1 ζεύγος pair
311-15-704-03		Λάστιχο βάσης τάπας αγκίστρου (κάτω) End cap mount gasket for weathering profile (down)	1 τεμ. piece
660-00-749-00		Κρυφή ασφάλεια φύλλου για χαμηλό οδηγό Hidden sash security for short frame guide	1 τεμ. piece
311-00-736-03		Κλίπ εξωτερικού νεροσταλάκτη για χαμηλό οδηγό Outer waterproofing profile clip for short frame guide	(Fw/150mm) τεμ. pieces
660-00-714-00		PVC αγκίστρου PVC for weathering profile	Fw1-25mm 2 τεμ. pieces Fh-54,6mm 2 τεμ. pieces Sh-4,3mm 1 τεμ. piece
660-08-115-03		Βαλβίδα αέρα φ8 mm Air valve 8 mm	(Fw2-21)/150mm
311-00-710-03		Αποστατικό κύλισης Sliding spacer	minimum 6 τεμ. pieces
313-10-030-00		Nomatec 30x10mm / 200	2Sw1+2Sh-412mm 1 τεμ. piece 2Sw2+2Fh-126mm 1 τεμ. piece
660-00-717-00		Γέφυρα τακαρίσματος Setting block	7 τεμ. pieces
290-00-005-00		Τακάκι τζαμιού 5mm 5mm setting block	31 τεμ. pieces

Ανασυρόμενα με σταθερά | Lift & slide with fixed

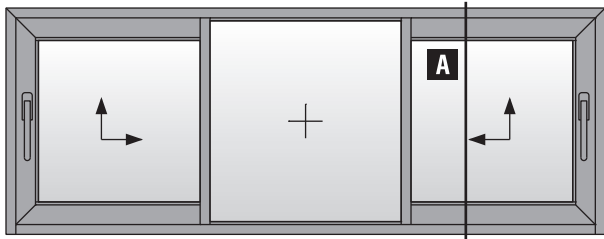

Δίφυλλο ανασυρόμενο με σταθερό
Two sash lift & slide with fixed

17

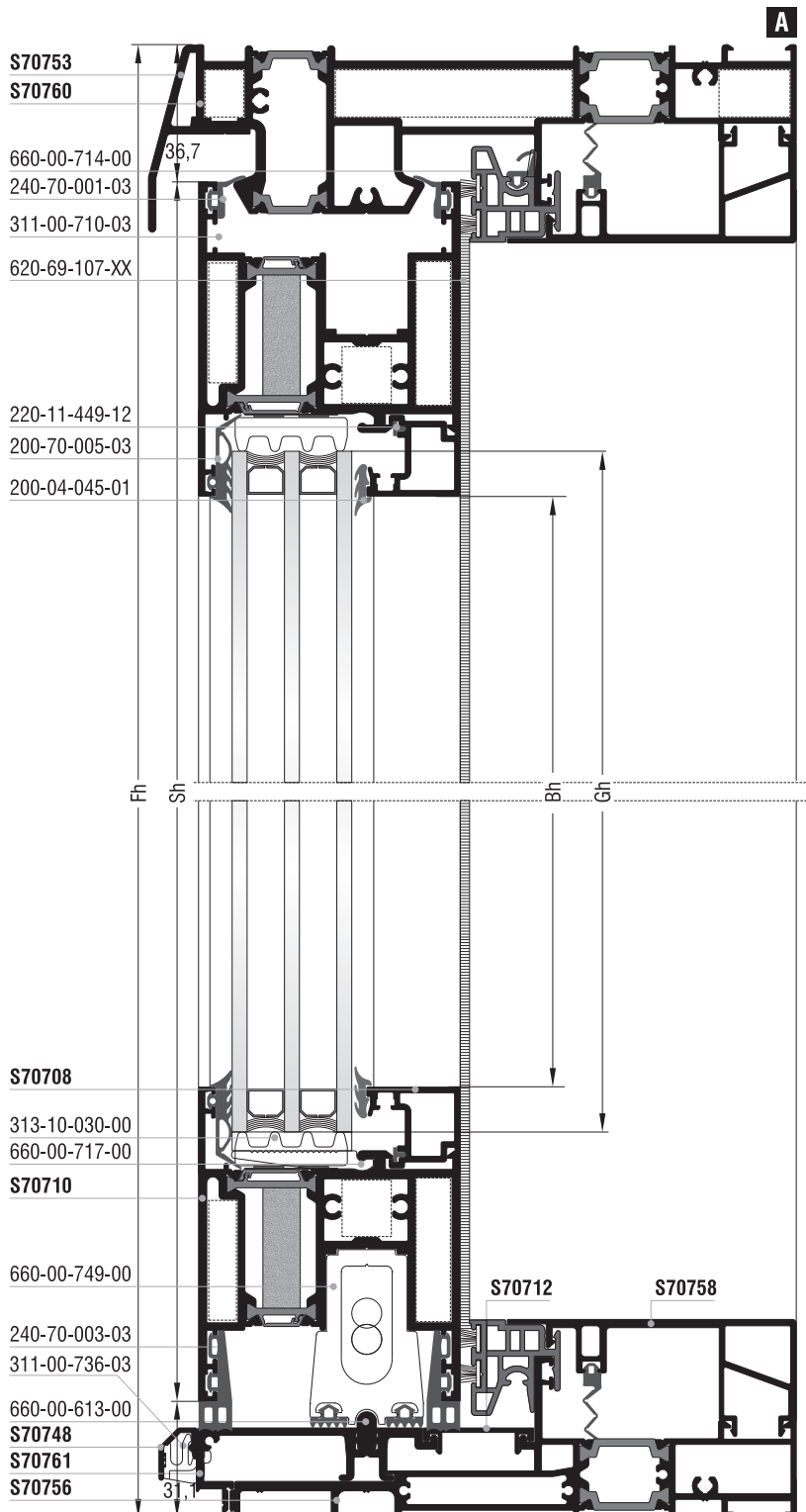

S70753
S70760

660-00-714-00
240-70-001-03
311-00-710-03
620-69-107-XX

220-11-449-12
200-70-005-03
200-04-045-01

S70708

313-10-030-00
660-00-717-00

S70710

660-00-749-00

240-70-003-03
311-00-736-03

660-00-613-00
S70748
S70761
S70756

S70712

S70758

Fh

Sh

Bh

Bh1

Bw

Gw

Gh

Κοπές προφίλ Profile cuttings		
Οδηγοί Frame guides S70760, S70756		
Πλάτος οδηγού S70760 Frame guide width		1 τεμ. piece
Ύψος οδηγού S70760 Frame guide height		1 + 1 τεμ. pieces
Πλάτος οδηγού S70756 Frame guide width		1 τεμ. piece
Πλάτος πρόσθετου S70761 Beauty profile width		1 τεμ. piece
Πλάτος πρόσθετου S70712G Beauty profile width		1 τεμ. piece
Πλάτος καπάκι S70712 Beauty cap width		2 τεμ. pieces
Πλάτος φύλλου S70710 Sash width		2 τεμ. pieces
Ύψος φύλλου S70710 Sash height		2 τεμ. pieces
Ύψος φύλλου S70714 Sash height		2 τεμ. pieces
Ύψος φύλλου S70722 Sash height		2 τεμ. pieces
Ύψος αγκίστρου S70704 Weathering profile height		2 τεμ. pieces
Πλάτος πηχάκι Glazing bead width		6 τεμ. pieces
Ύψος πηχάκι Glazing bead height		4 τεμ. pieces
Ύψος πηχάκι Glazing bead height		2 τεμ. pieces
Πλάτος νεροσταλάκτη S70748 Waterproofing profile width		1 τεμ. piece
Πλάτος νεροσταλάκτη S70753 Waterproofing profile width		1 τεμ. piece
Πλάτος πρόσθετου S70758 Beauty profile width		2 τεμ. pieces
Πλάτος πρόσθετου S70754 Beauty profile width		4 τεμ. pieces
Πλάτος τζαμιού Glazing width		2 τεμ. pieces
Ύψος τζαμιού Glazing height		2 τεμ. pieces
Πλάτος τζαμιού Glazing width		1 τεμ. piece
Ύψος τζαμιού Glazing height		1 τεμ. piece

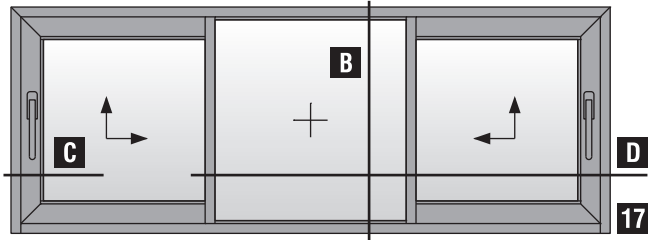



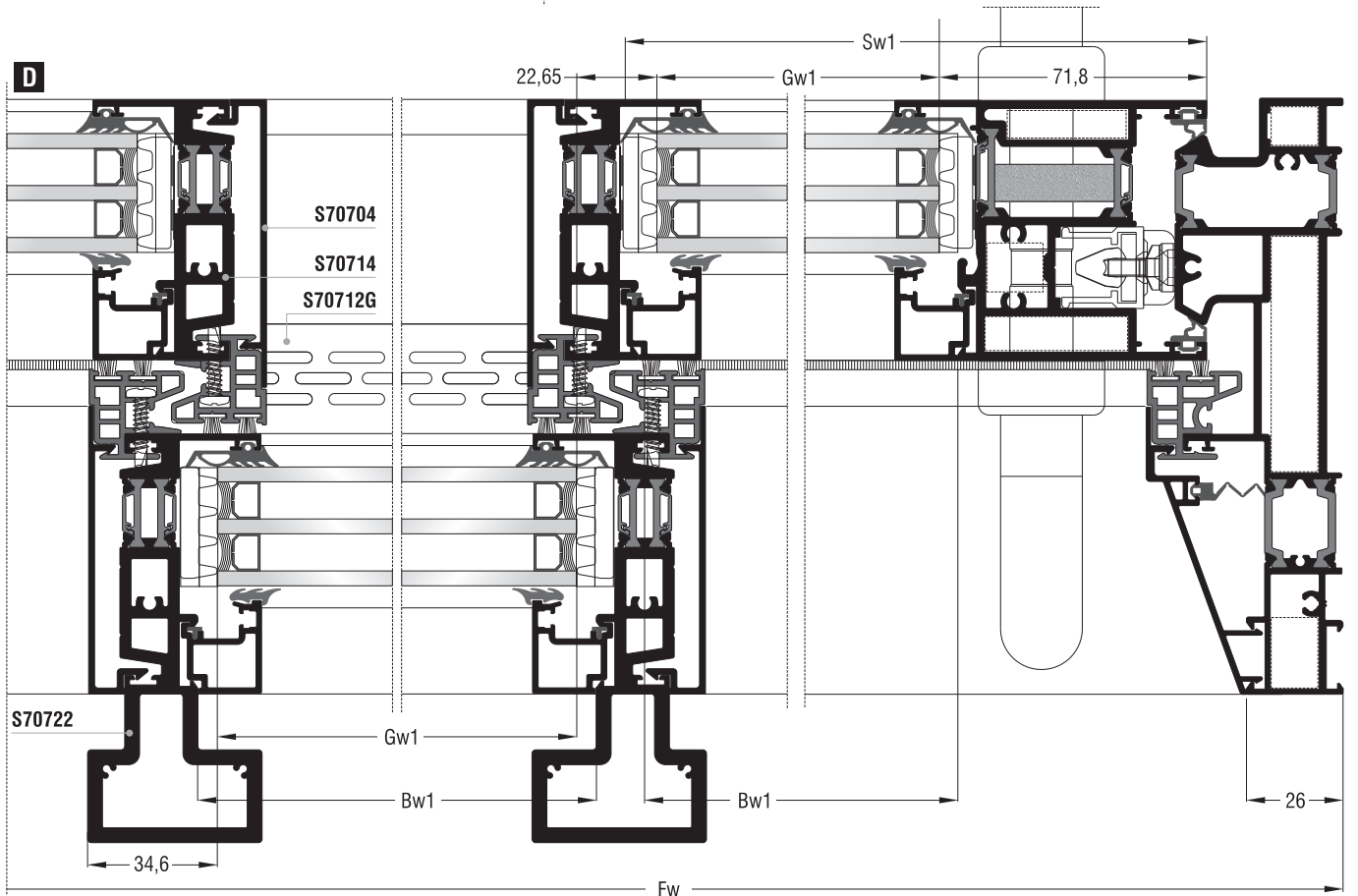
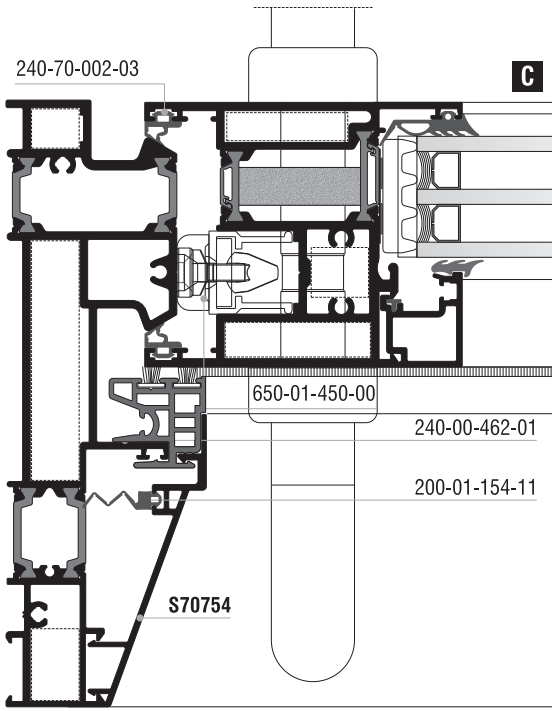
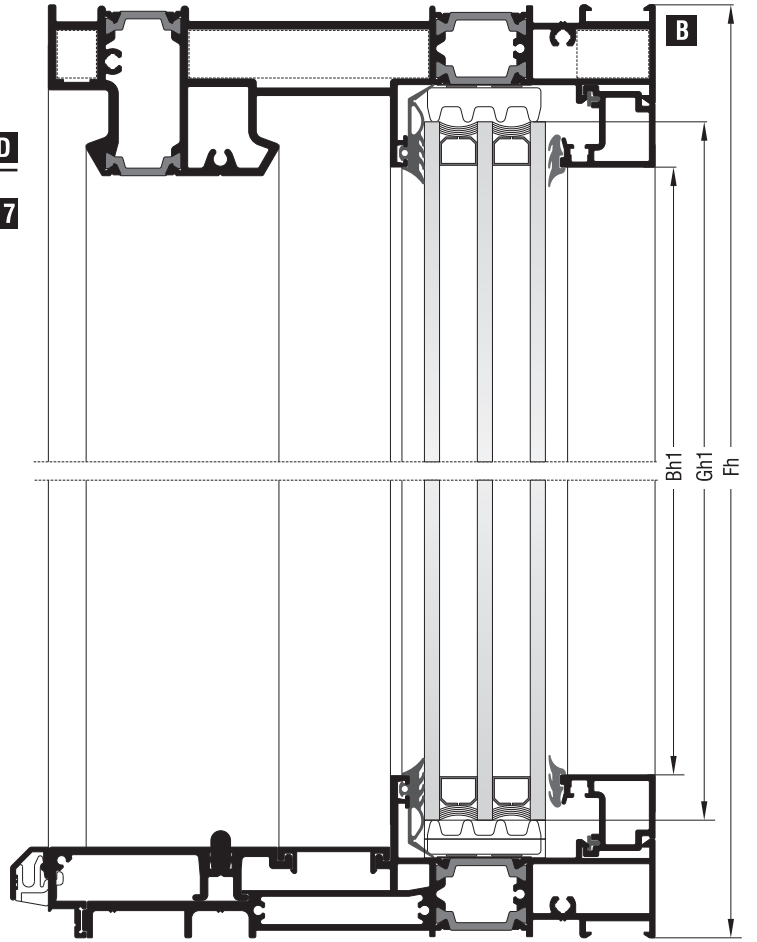













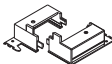
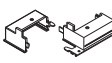

Δίφυλλο ανασυρόμενο με σταθερό | Two sash lift & slide with fixed

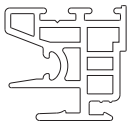

Κοπές εξαρτημάτων Accessory cuttings			
Κωδικός Code Nr	Εξάρτημα Accessory	Περιγραφή Description	Ποσότητα Quantity
113-13-634-00		Γωνία σύνδεσης πρεσαριστή καρφωτή Crimp nail cleat	2 τεμ. pieces
113-13-101-00		Γωνία σύνδεσης πρεσαριστή καρφωτή Crimp nail cleat	2 τεμ. pieces
113-13-196-00		Γωνία σύνδεσης πρεσαριστή καρφωτή Crimp nail cleat	2 τεμ. pieces
113-33-078-00		Γωνία σύνδεσης πρεσαριστή καρφωτή Crimp nail cleat	4 τεμ. pieces
*113-15-132-00		Γωνία σύνδεσης πρεσαριστή καρφωτή Crimp nail cleat	4 τεμ. pieces
113-38-092-00		Γωνία σύνδεσης πρεσαριστή καρφωτή Crimp nail cleat	4 τεμ. pieces
200-70-005-03		Λάστιχο τζαμιού έξω Outer glazing gasket	4τεμ. pieces
			4τεμ. pieces
			2τεμ. pieces
			2τεμ. pieces
200-08-004-01		Λάστιχο τζαμιού μέσα Inner glazing gasket	6τεμ. pieces
			2τεμ. pieces
			4τεμ. pieces
240-70-001-03		Λάστιχο φύλλου (πάνω) Sash gasket (up)	2τεμ. pieces
240-70-002-03		Λάστιχο φύλλου Sash gasket	2τεμ. pieces
240-70-003-03		Λάστιχο φύλλου (κάτω) Sash gasket (down)	4τεμ. pieces
220-01-154-11		Λάστιχο για πηγάκι Glazing bead gasket	2τεμ. pieces
220-11-449-12		Λάστιχο για πηγάκι Glazing bead gasket	6τεμ. pieces
			4τεμ. pieces
			2τεμ. pieces
620-69-307-XX		Βουρτσάκι No.7 για άγκιστρο Brush No.7 for weathering profile	8τεμ. pieces
			8τεμ. pieces
			4τεμ. pieces
255-70-012-03		Βουλκανισμένη γωνία φύλλου Sash vulcanized corner	2 ζεύγη pairs
255-70-023-03		Βουλκανισμένη γωνία φύλλου Sash vulcanized corner	2 ζεύγη pairs

Σημείωση: * Προαιρετικά | Note: * Optionally

Κοπές εξαρτημάτων Accessory cuttings			
Κωδικός Code Nr	Εξάρτημα Accessory	Περιγραφή Description	Ποσότητα Quantity
650-01-450-XX		Εσωτερικό στόπερ Inner stopper	minimum 4 τεμ. pieces
415-12-024-03		Εξωτερικό στόπερ φύλλου Outer sash stopper	2 τεμ. pieces
660-00-613-00		Ανοξείδωτος οδηγός Stainless steel guide	Fw-120,4mm 1 τεμ. piece
311-00-756-03		Τάπα σύνδεσης χαμηλού οδηγού End cap for short frame guide	1 τεμ. piece
311-01-704-03		Κάλυμμα τάπας αγκίστρου (πάνω) End cap cover for weathering profile (up)	2 τεμ. pieces
311-11-704-03		Βάση τάπας αγκίστρου End cap mount for weathering profile	1 ζεύγος pair
311-10-704-03		Σετ Βάση τάπας αγκίστρου Set end cap mount for weathering profile	1 ζεύγος pair
311-09-704-03		Σφουγγάρι τάπας αγκίστρου (πάνω) End cap sponge for weathering profile (up)	2 τεμ. pieces
311-12-704-03		Βάση τάπας αγκίστρου End cap mount for weathering profile	1 ζεύγος pair
311-13-704-03		Σετ Λάστιχο βάσης τάπας αγκίστρου (κάτω) Set end cap mount gasket for weathering profile (down)	1 ζεύγος pair
311-14-704-03		Λάστιχο βάσης τάπας αγκίστρου (κάτω) End cap mount gasket for weathering profile (down)	1 τεμ. piece
311-15-704-03		Λάστιχο βάσης τάπας αγκίστρου (κάτω) End cap mount gasket for weathering profile (down)	1 τεμ. piece
660-00-749-00		Κρυφή ασφάλεια φύλλου για χαμηλό οδηγό Hidden sash security for short frame guide	4 τεμ. pieces
311-00-736-03		Κλίπ εξωτερικού νεροσταλάκτη για χαμηλό οδηγό Outer waterproofing profile clip for short frame guide	Gw/150mm τεμ. pieces
660-00-714-00		PVC αγκίστρου PVC for weathering profile	Fw/3+7,5mm 4 τεμ. pieces Fh-54,6mm 4 τεμ. pieces Sh-4,3mm 2 τεμ. pieces
660-08-115-03		Βαλβίδα αέρα φ8 mm Air valve 8 mm	Gw/150mm
311-00-710-03		Αποστατικό κύλισης Sliding spacer	minimum 12 τεμ. pieces
313-10-030-00		Nomatec 30x10mm / 200	Fw/3+2Sh-382,8mm 2 τεμ. pieces Fw/3+2Fh-258,8mm 1 τεμ. piece
660-00-717-00		Γέφυρα τακαρίσματος Setting block	14 τεμ. pieces
290-00-005-00		Τακάκι τζαμιού 5mm 5mm setting block	32 τεμ. pieces

Ανασυρόμενα με σταθερά | Lift & slide with fixed

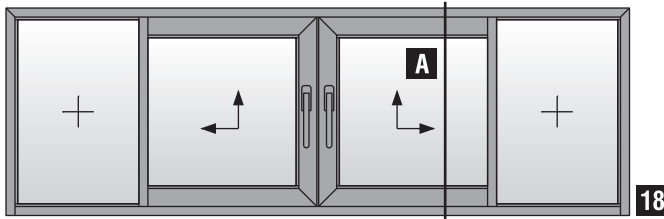

Δίφυλλο φιλητό **αριστερά** ανασυρόμενο με σταθερά
Two sash meeting stile **left** lift & slide with fixed

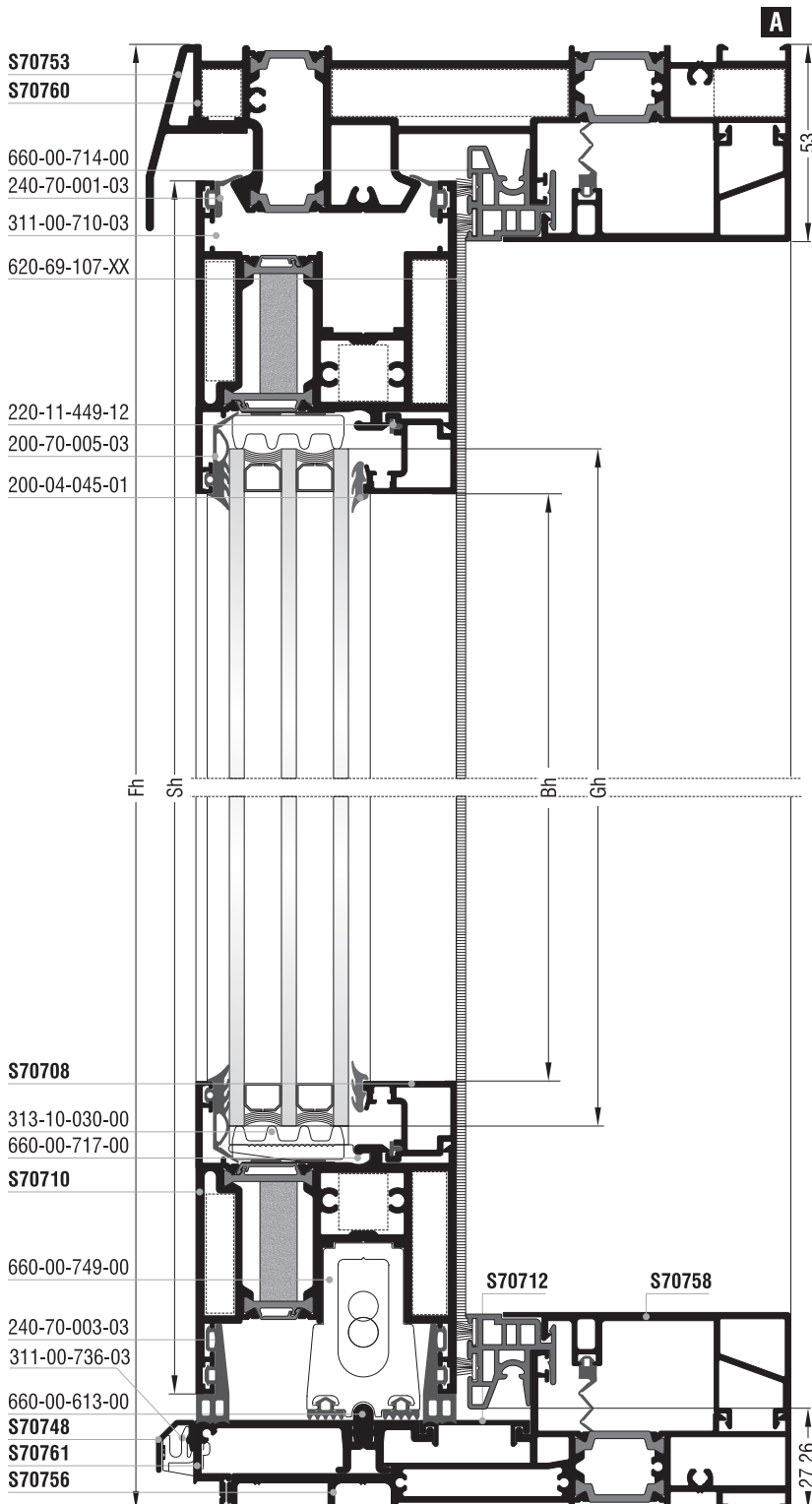

S70753
S70760

660-00-714-00
240-70-001-03
311-00-710-03
620-69-107-XX

220-11-449-12
200-70-005-03
200-04-045-01

S70708

313-10-030-00
660-00-717-00

S70710

660-00-749-00

240-70-003-03
311-00-736-03

660-00-613-00
S70748
S70761
S70756

S70712

S70758

Κοπές προφίλ | Profile cuttings

Οδηγοί | Frame guides S70760, S70756

Πλάτος οδηγού S70760 Frame guide width	Fw	1 τεμ. piece
Ύψος οδηγού S70760 Frame guide height	Fh-26mm +	1 + 1 τεμ. pieces
Πλάτος οδηγού S70756 Frame guide width	Fw-8,6mm	1 τεμ. piece
Πλάτος πρόσθετου S70761 Beauty profile width	Fw-8,6mm	1 τεμ. piece
Πλάτος πρόσθετου S70712G Beauty profile width	Fw1-47,4mm	2 τεμ. pieces
Πλάτος καπάκι S70712 Beauty cap width	Fw2+48,6mm	1 τεμ. piece
Πλάτος φύλλου S70710 Sash width	Sw=Fw2/2-11,4mm	2 τεμ. pieces
Ύψος φύλλου S70710 Sash height	Sh=Fh-67,8mm	2 τεμ. pieces
Ύψος φύλλου S70714 Sash height	Fh-72,1mm	2 τεμ. pieces
Ύψος φύλλου S70722 Sash height	Fh	2 τεμ. pieces
Ύψος μπινιού S70734 Sash inversion profile height	Sh-4mm	1 τεμ. piece
Ύψος αγκίστρου S70704 Weathering profile height	Sh-4,3mm Fh-52mm	2 τεμ. pieces 2 τεμ. pieces
Πλάτος πηχάκι Glazing bead width	Fw1-32,4mm	4 τεμ. pieces
Ύψος πηχάκι Glazing bead height	Bh=Sh-168mm	4 τεμ. pieces
Πλάτος πηχάκι Glazing bead width	Sw-72mm	4 τεμ. pieces
Ύψος πηχάκι Glazing bead height	Bh1=Fh-86mm	4 τεμ. pieces
Πλάτος νεροσταλάκτη S70748 Waterproofing profile width	Fw	1 τεμ. piece
Πλάτος νεροσταλάκτη S70753 Waterproofing profile width	Fw	1 τεμ. piece
Πλάτος πρόσθετου S70758 Beauty profile width	Fw2-46,8mm	2 τεμ. pieces
Πλάτος τζαμιού Glazing width	Gw1=Fw1-42mm	2 τεμ. pieces
Ύψος τζαμιού Glazing height	Gh1=Fh-62mm	2 τεμ. pieces
Πλάτος τζαμιού Glazing width	Gw2=Sw-82mm	2 τεμ. pieces
Ύψος τζαμιού Glazing height	Gh=Sh-144mm	2 τεμ. pieces

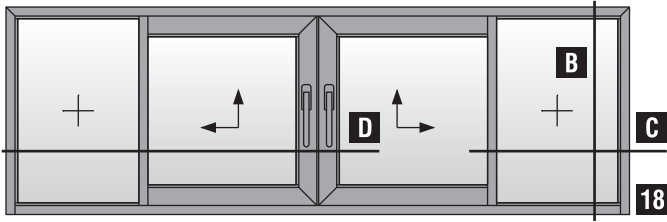

Δίφυλλο φιλιτό **αριστερά** ανασυρόμενο με σταθερά
Two sash meeting stile **left** lift & slide with fixed

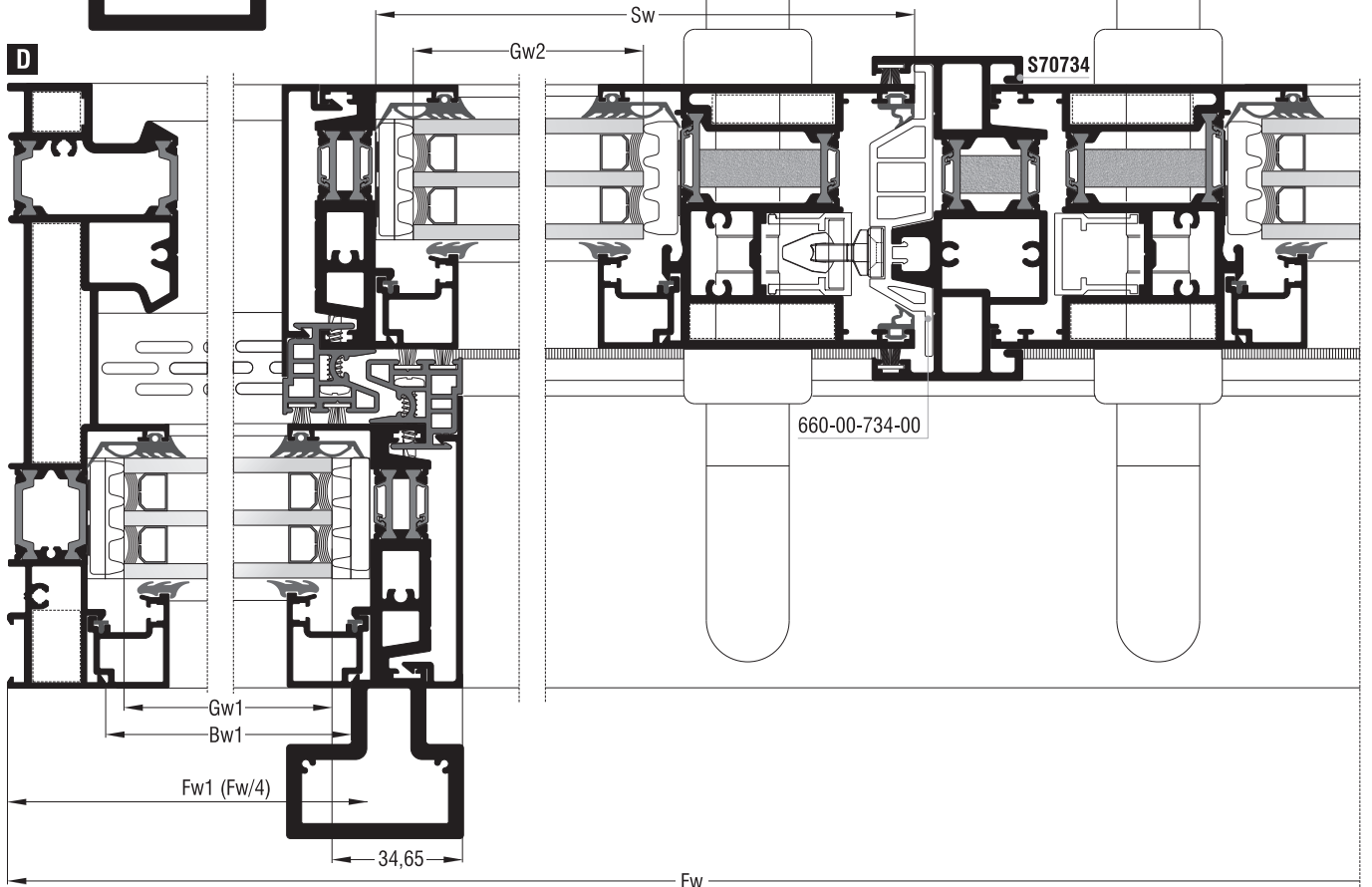
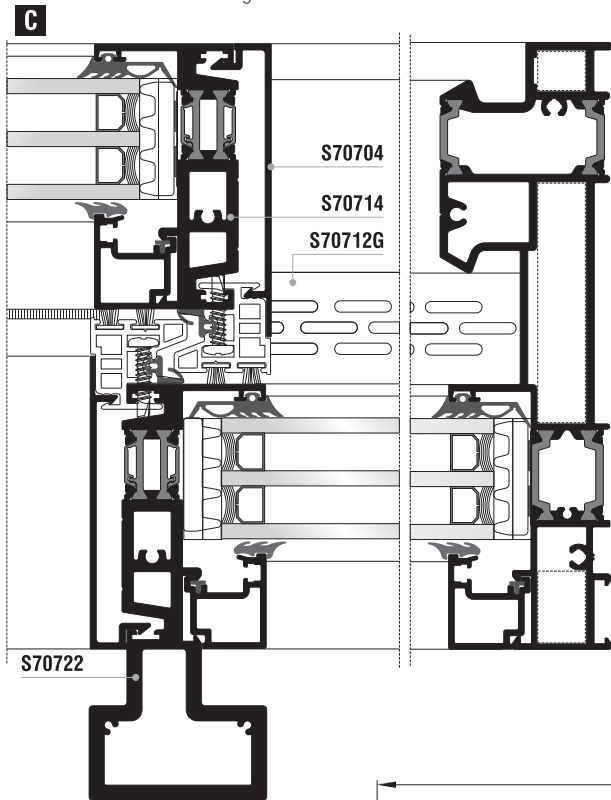
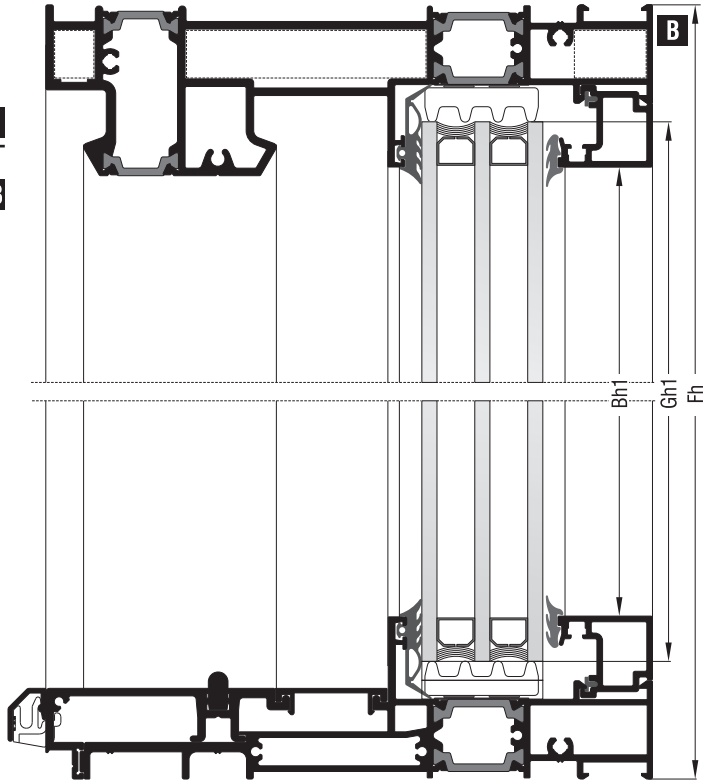

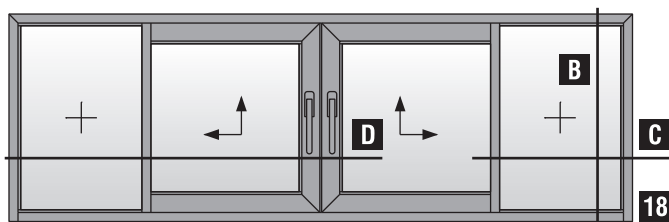

Δίφυλλο φιλητό **αριστερά** ανασυρόμενο με σταθερά
Two sash meeting stile **left** lift & slide with fixed

Εναλλακτικά - Alternative
Δεξιά ανασυρόμενο - Right lift & slide

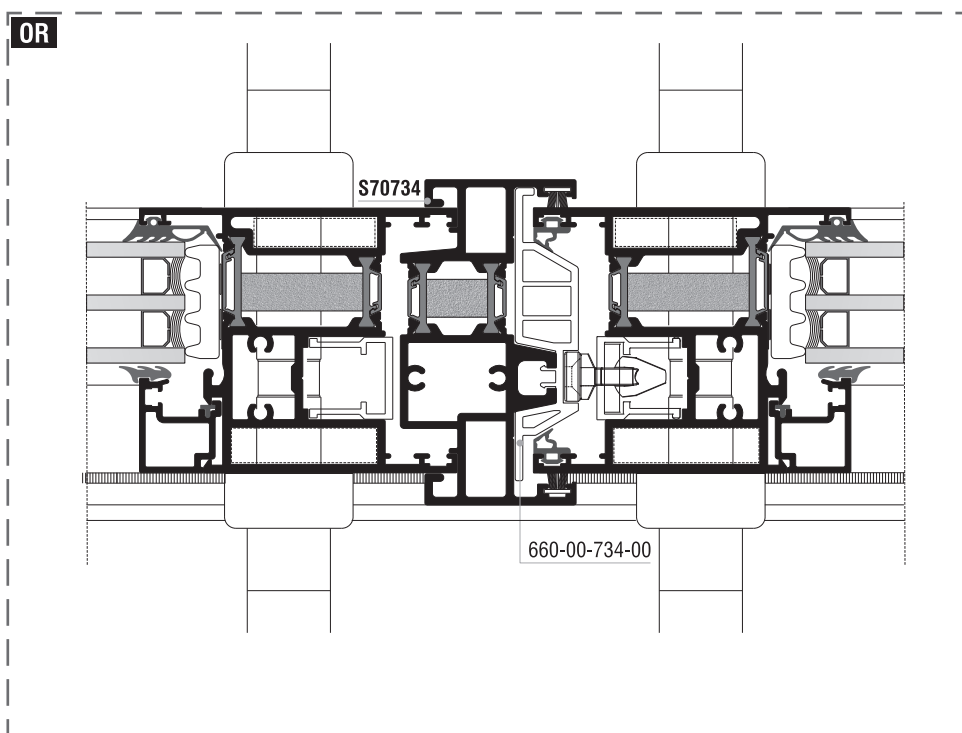

Για αριστερά ή δεξιά ανασυρόμενο επιλέγουμε από τα παρακάτω For left or right lift & slide we choose from the above			
Κωδικός Code Nr	Εξάρτημα Accessory	Περιγραφή Description	Ποσότητα Quantity
311-04-734-03		Λάστιχο τάπας μπινιού (κάτω) (Αριστερά ανασυρόμενο) Gasket for sash inversion profile end cap (down) (Left lift & slide)	1 τεμ. piece
311-04-734-13		Λάστιχο τάπας μπινιού (κάτω) (Δεξιά ανασυρόμενο) Gasket for sash inversion profile end cap (down) (Right lift & slide)	1 τεμ. piece
311-32-734-13		Τάπα μπινιού (Αριστερά ανασυρόμενο) Inversion end cap (Left lift & slide)	1 ζεύγος pair
311-32-734-03		Τάπα μπινιού (Δεξιά ανασυρόμενο) Inversion end cap (Right lift & slide)	1 ζεύγος pair

Κοπές εξαρτημάτων Accessory cuttings											
Κωδικός Code Nr	Εξάρτημα Accessory	Περιγραφή Description	Ποσότητα Quantity								
113-13-634-00		Γωνία σύνδεσης πρεσαριστή καρφωτή Crimp nail cleat	2 τεμ. pieces								
113-13-101-00		Γωνία σύνδεσης πρεσαριστή καρφωτή Crimp nail cleat	2 τεμ. pieces								
113-13-196-00		Γωνία σύνδεσης πρεσαριστή καρφωτή Crimp nail cleat	2 τεμ. pieces								
113-33-078-00		Γωνία σύνδεσης πρεσαριστή καρφωτή Crimp nail cleat	4 τεμ. pieces								
*113-15-132-00		Γωνία σύνδεσης πρεσαριστή καρφωτή Crimp nail cleat	4 τεμ. pieces								
113-38-092-00		Γωνία σύνδεσης πρεσαριστή καρφωτή Crimp nail cleat	4 τεμ. pieces								
200-70-005-03		Λάστιχο τζαμιού έξω Outer glazing gasket	<table border="1"> <tr><td>Fw1-22mm</td><td>4τεμ. pieces</td></tr> <tr><td>Sw-62mm</td><td>4τεμ. pieces</td></tr> <tr><td>Fh-42mm</td><td>2τεμ. pieces</td></tr> <tr><td>Sh-124mm</td><td>2τεμ. pieces</td></tr> </table>	Fw1-22mm	4τεμ. pieces	Sw-62mm	4τεμ. pieces	Fh-42mm	2τεμ. pieces	Sh-124mm	2τεμ. pieces
Fw1-22mm	4τεμ. pieces										
Sw-62mm	4τεμ. pieces										
Fh-42mm	2τεμ. pieces										
Sh-124mm	2τεμ. pieces										
240-70-001-03		Λάστιχο φύλλου (πάνω) Sash gasket (up)	<table border="1"> <tr><td>Sw-27,5mm</td><td>4τεμ. pieces</td></tr> </table>	Sw-27,5mm	4τεμ. pieces						
Sw-27,5mm	4τεμ. pieces										
240-70-002-03		Λάστιχο φύλλου Sash gasket	<table border="1"> <tr><td>Sh-67mm</td><td>4τεμ. pieces</td></tr> </table>	Sh-67mm	4τεμ. pieces						
Sh-67mm	4τεμ. pieces										
240-70-003-03		Λάστιχο φύλλου (κάτω) Sash gasket (down)	<table border="1"> <tr><td>Sw-67,3mm</td><td>4τεμ. pieces</td></tr> </table>	Sw-67,3mm	4τεμ. pieces						
Sw-67,3mm	4τεμ. pieces										
220-01-154-11		Λάστιχο για πηχάκι Glazing bead gasket	<table border="1"> <tr><td>Fw2-46,8mm</td><td>2τεμ. pieces</td></tr> </table>	Fw2-46,8mm	2τεμ. pieces						
Fw2-46,8mm	2τεμ. pieces										
220-11-449-12		Λάστιχο για πηχάκι Glazing bead gasket	<table border="1"> <tr><td>Fw1-32,4mm</td><td>4τεμ. pieces</td></tr> <tr><td>Sw-72mm</td><td>4τεμ. pieces</td></tr> <tr><td>Bh=Sh-168mm</td><td>4τεμ. pieces</td></tr> <tr><td>Bh1=Fh-86mm</td><td>4τεμ. pieces</td></tr> </table>	Fw1-32,4mm	4τεμ. pieces	Sw-72mm	4τεμ. pieces	Bh=Sh-168mm	4τεμ. pieces	Bh1=Fh-86mm	4τεμ. pieces
Fw1-32,4mm	4τεμ. pieces										
Sw-72mm	4τεμ. pieces										
Bh=Sh-168mm	4τεμ. pieces										
Bh1=Fh-86mm	4τεμ. pieces										
620-69-307-XX		Βουρτσάκι Νο.7 για άγκιστρο Brush No.7 for weathering profile	<table border="1"> <tr><td>Fh-69mm</td><td>4τεμ. pieces</td></tr> <tr><td>Fw2-10mm</td><td>4τεμ. pieces</td></tr> <tr><td>Sh-6mm</td><td>4τεμ. pieces</td></tr> </table>	Fh-69mm	4τεμ. pieces	Fw2-10mm	4τεμ. pieces	Sh-6mm	4τεμ. pieces		
Fh-69mm	4τεμ. pieces										
Fw2-10mm	4τεμ. pieces										
Sh-6mm	4τεμ. pieces										
255-70-012-03		Βουλκανισμένη γωνία φύλλου Sash vulcanized corner	2 ζεύγη pairs								
255-70-023-03		Βουλκανισμένη γωνία φύλλου Sash vulcanized corner	2 ζεύγη pairs								
660-00-717-00		Γέφυρα τακαρίσματος Setting block	14 τεμ. pieces								
290-00-005-00		Τακάκι τζαμιού 5mm 5mm setting block	66 τεμ. pieces								

Σημείωση: * Προαιρετικά | Note: * Optionally

Κοπές εξαρτημάτων Accessory cuttings			
Κωδικός Code Nr	Εξάρτημα Accessory	Περιγραφή Description	Ποσότητα Quantity
650-01-450-XX		Εσωτερικό στόπερ Inner stopper	4 τεμ. pieces
415-12-024-03		Εξωτερικό στόπερ φύλλου Outer sash stopper	2 τεμ. pieces
660-00-613-00		Ανοξείδωτος οδηγός Stainless steel guide	Fw-120,4mm 1 τεμ. piece
311-00-756-03		Τάπα σύνδεσης χαμηλού οδηγού End cap for short frame guide	1 σετ set
311-01-704-03		Κάλυμμα τάπας αγκίστρου (πάνω) End cap cover for weathering profile (up)	2 τεμ. pieces
311-11-704-03		Βάση τάπας αγκίστρου End cap mount for weathering profile	1 ζεύγος pair
311-10-704-03		Σετ Βάση τάπας αγκίστρου Set end cap mount for weathering profile	1 ζεύγος pair
311-09-704-03		Σφουγγάρι τάπας αγκίστρου (πάνω) End cap sponge for weathering profile (up)	2 τεμ. pieces
311-12-704-03		Βάση τάπας αγκίστρου End cap mount for weathering profile	1 ζεύγος pair
311-13-704-03		Σετ Λάστιχο βάσης τάπας αγκίστρου (κάτω) Set end cap mount gasket for weathering profile (down)	1 ζεύγος pair
311-14-704-03		Λάστιχο βάσης τάπας αγκίστρου (κάτω) End cap mount gasket for weathering profile (down)	1 τεμ. piece
311-15-704-03		Λάστιχο βάσης τάπας αγκίστρου (κάτω) End cap mount gasket for weathering profile (down)	1 τεμ. piece
660-00-749-00		Κρυφή ασφάλεια φύλλου για χαμηλό οδηγό Hidden sash security for short frame guide	4 τεμ. pieces
311-00-736-03		Κλίπ εξωτερικού νεροσταλάκτη για χαμηλό οδηγό Outer waterproofing profile clip for short frame guide	Gw/150mm τεμ. pieces
660-00-714-00		PVC αγκίστρου PVC for weathering profile	Fw2+4,6mm 2 τεμ. pieces Fh-54,6mm 2 τεμ. pieces Sh-4,3mm 2 τεμ. pieces
660-08-115-03		Βαλβίδα αέρα φ8 mm Air valve 8 mm	Gw/75
311-00-710-03		Αποστατικό κύλισης Sliding spacer	minimum 12 τεμ. pieces
313-10-030-00		Nomatec 30x10mm / 200	Fw/2+2Sh-212,4mm 2 τεμ. pieces Fw/2+2Fh-179,6mm 2 τεμ. pieces
311-01-734-03		Ανω σφουγγάρι τάπας μπινιού Up inversion end cap sponge	1 τεμ. piece
660-00-734-00		PVC μπινιού ;PVC for sash inversion profile	Sh=43mm 1 τεμ. piece

**Υαλώσεις
Glazings**

ΕΣΩΤΕΡΙΚΟ ΕΛΑΣΤΙΚΟ INNER GASKET						ΑΠΕΙΚΟΝΙΣΗ ΣΥΝΑΡΜΟΓΗΣ FITING REPRESENTATION
	200-08-002-01	200-08-003-01	200-08-004-01	200-08-005-01	200-08-006-01	
ΕΞΩΤΕΡΙΚΟ ΕΛΑΣΤΙΚΟ OUTER GASKET	ΠΑΧΟΣ ΓΕΜΙΣΜΑΤΟΣ A (mm) - INFILLING THICKNESS (mm)					ΑΠΕΙΚΟΝΙΣΗ ΣΥΝΑΡΜΟΓΗΣ FITING REPRESENTATION
 200-70-005-03						
42	41	40	39	38	 S70708	
34	33	32	31	30	 S70772	

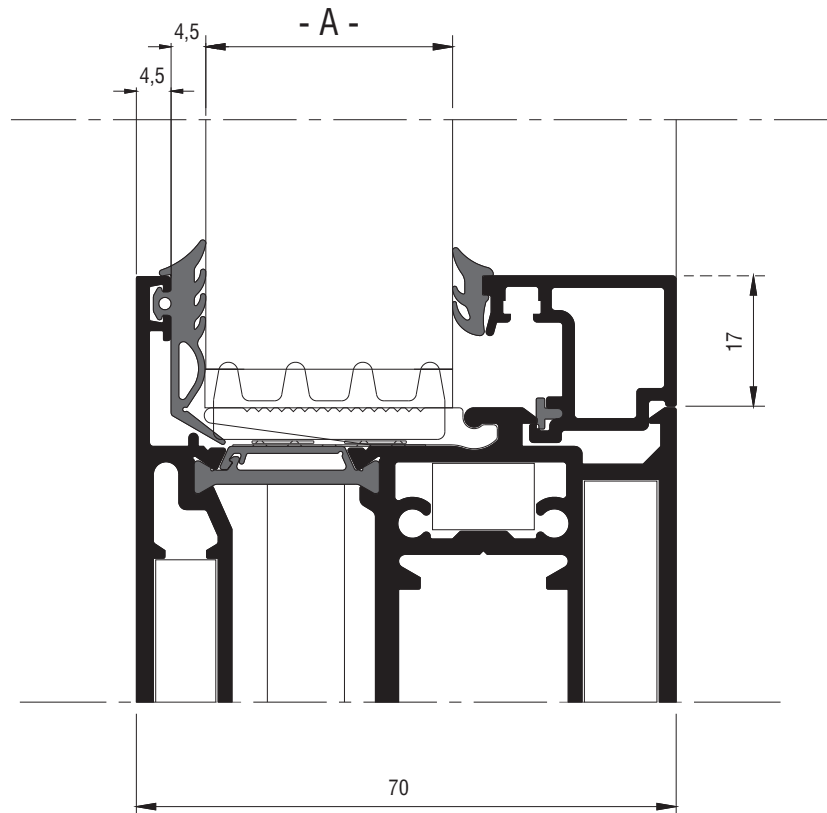

Ενδεικτική τομή - Indicative section

**Μηχανισμοί
Mechanisms**

Μηχανισμός κλειδώματος - Lock GU 934

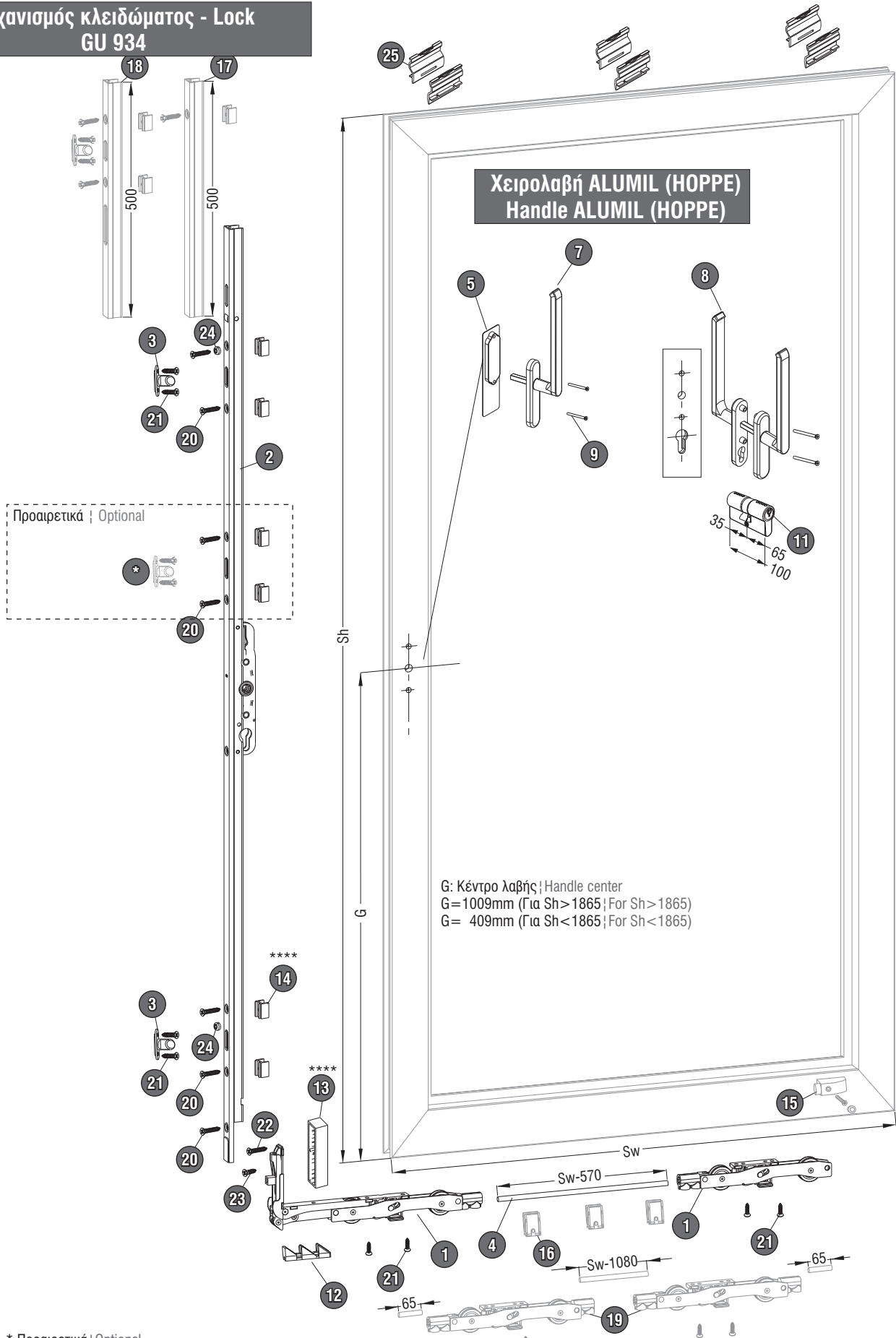

* Προαιρετικά | Optional

** Προαιρετικά και για πλάτος φύλλου > 1500mm; Optional for sash width > 1500mm

*** Προαιρετικά και για βάρος φύλλου > 300Kg και μέχρι 400Kg; Optional for sash weight > 300Kg and up to 400Kg

**** Χρήση μόνο στο μεγάλο φύλλο (S70706) ; Use only in big sash profile (S70706)

A/A	Κωδικός Code	Sw	Sh	Περιγραφή Description	Ποσότητα Quantity
1	415-48-800-00			Βασικό κουτί ράουλα GU 934 Basic kit of rollers GU 934	1
2	415-01-911-01		865-1285mm	Ύψος GU934 27,5mm φυσική ανοδίσωση Jamb locking gear GU 934 27,5mm EV1	1
	415-01-911-06			Ύψος GU934 27,5mm καφέ ανοδίσωση Jamb locking gear GU 934 27,5mm anodized dark bronze	
	415-01-909-11		1235-1865mm	Ύψος GU934 27,5mm φυσική ανοδίσωση Jamb locking gear GU 934 27,5mm EV1	
	415-01-909-06			Ύψος GU934 27,5mm καφέ ανοδίσωση Jamb locking gear GU 934 27,5mm anodized dark bronze	
	415-01-924-11		1865-2365mm	Ύψος GU934 27,5mm φυσική ανοδίσωση Jamb locking gear GU 934 27,5mm EV1	
	415-01-924-06			Ύψος GU934 27,5mm καφέ ανοδίσωση Jamb locking gear GU 934 27,5mm anodized dark bronze	
	415-01-908-11		2155-2765mm	Ύψος GU934 27,5mm φυσική ανοδίσωση Jamb locking gear GU 934 27,5mm EV1	
	415-01-908-06			Ύψος GU934 27,5mm καφέ ανοδίσωση Jamb locking gear GU 934 27,5mm anodized dark bronze	
3	415-62-264-00			Κλειδωμα Locking bolt	2
4	415-47-611-00	700-1600mm		Ντιζα σύνδεσης Tie rod	1
	415-47-614-00	1601-1850mm			
	415-47-618-00	1851-2350mm			
	415-47-633-00	2351-3300mm			
5*	610-00-217-02			Εξωτερική χούφτα HS 6,5mm λευκή Outer finger pull HS 6,5mm white	1
	610-00-217-07			Εξωτερική χούφτα HS 6,5mm μπρονζέ Outer finger pull HS 6,5mm bronze	
	610-00-217-67			Εξωτερική χούφτα HS 6,5mm ασημί σκούρο Outer finger pull HS 6,5mm dark silver	
7*	415-62-606-02			Εσωτερική λαβή GU 934 λευκή RAL9016 Inner handle GU 934 white RAL9016	1
	415-62-606-06			Εσωτερική λαβή GU 934 καφέ ανοδίσωση Inner handle GU 934 anodized dark bronze	
	415-62-606-11			Εσωτερική λαβή GU 934 φυσική ανοδίσωση Inner handle GU 934 EV1	
8*	415-13-267-02			Λαβή μέσα-έξω GU 934 λευκή RAL9016 Dual handle on both sides GU 934 white RAL9016	1
	415-13-267-06			Λαβή μέσα-έξω GU 934 καφέ ανοδίσωση Dual handle on both sides GU 934 anodized dark bronze	
	415-13-267-11			Λαβή μέσα-έξω GU 934 φυσική ανοδίσωση Dual handle on both sides GU 934 EV1	
9*	416-55-751-00			Βίδα M5x75 Countersunk screw M5x75	2
10*	415-27-475-00			Βίδα M6x75 Countersunk screw M6x75	2
11*	460-01-114-00			Κύλινδρος ασφαλείας 35/65 νίκελ Safety cylinder 35/65 nickel finish	1
12	415-11-929-11			Πλακάκι εξαερισμού Bottom keeper for ventilation	1
13	415-25-740-00			Προσθήκη ύψους κάτω Lower spacer	1
14	415-57-260-00			Προσθήκη ύψους Support spacer	4
15*	415-12-024-03			Στόπερ GU 934 μαύρο Rear stopper GU 934 black	1
16**	415-28-149-00			Σταθεροποιητής ντιζας GU 934 Tie rod bottom support GU 934	3
17*	415-30-501-00			Επέκταση ύψους 500mm ασημί Lift locking gear extension 500mm EV1	1
	415-30-505-00			Επέκταση ύψους 500mm καφέ σκούρο Lift locking gear extension 500mm dark brown	
18*	415-03-000-11			Επέκταση ύψους με κλειδωμα 500mm ασημί Lift locking gear extension with locking point 500mm EV1	1
	415-03-000-06			Επέκταση ύψους με κλειδωμα 500mm καφέ σκούρο Lift locking gear extension with locking point 500mm dark brown	
19***	415-17-804-00			Επιπλέον ζεύγος ράουλα για φύλλα μέχρι 400Kg Additional roller set for sashes up to 400Kg	1
20	762-14-850-01			Βίδα ISO7050 PH 4,8x50 C inox A2 Countersunk screw ISO7050 PH 4,8x50 C inox A2	7
21	762-14-825-01			Βίδα ISO7050 PH 4,8x25 C inox A2 Countersunk screw ISO7050 PH 4,8x25 C inox A2	8
22	762-14-838-01			Βίδα ISO7050 PH 4,8x38 C inox A2 Countersunk screw ISO7050 PH 4,8x38 C inox A2	1
23	762-14-816-01			Βίδα ISO7050 PH 4,8x16 C inox A2 Countersunk screw ISO7050 PH 4,8x16 C inox A2	1
24	650-01-450-00			Αμορτισέρ φύλλου Sash shock absorber	2
25	311-00-301-00			Οδηγός ανύψωσης φύλλου Sash alignment part	Min. 6

To No14 προαιρετική χρήση 6 τεμαχίων | No 14 6 pieces optional use

Χειρολαβή - Handle ALUMIL by HOPPE

Μεγάλο φύλλο (S 70706) - Big sash (S 70706)
Μέσα χερούλι - Έξω χούφτα / Inner handle - Outer finger pull

Εσωτερικά - Inner

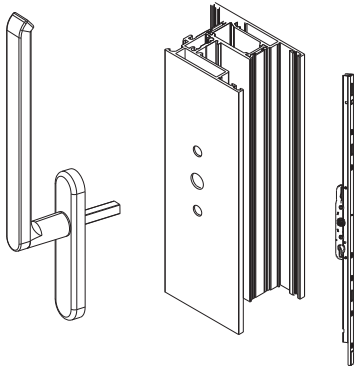

G: ΚΕΝΤΡΟ ΛΑΒΗΣ / HANDLE CENTER

G = 1009mm (ΓΙΑ / FOR Sh > 1865)
G = 409mm (ΓΙΑ / FOR Sh < 1865)

Εξωτερικά - Outer

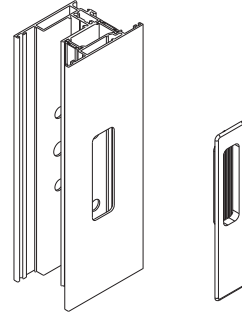

Κατεργασία καρέ - Machining for the pin

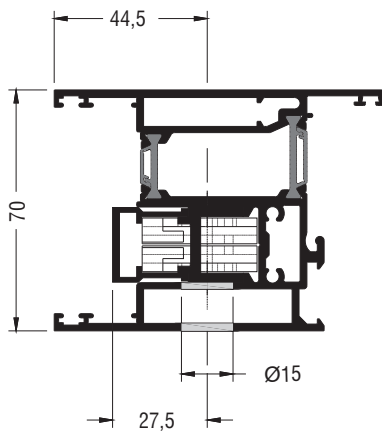

Κατεργασία χούφτας - Machining for the finger pull

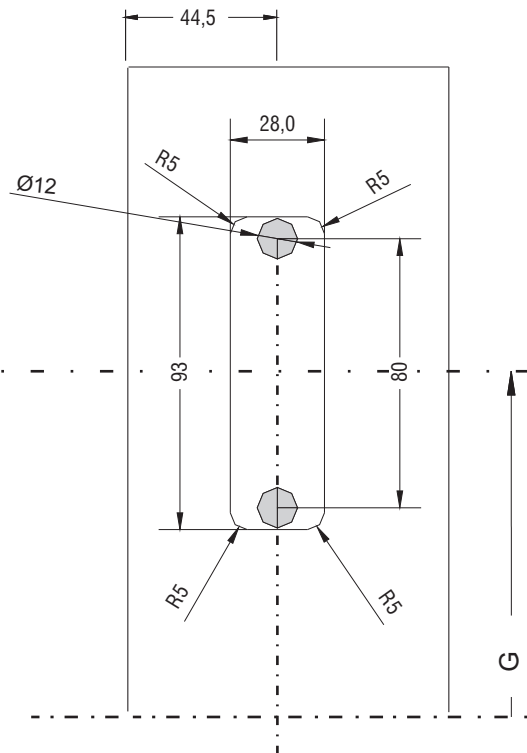
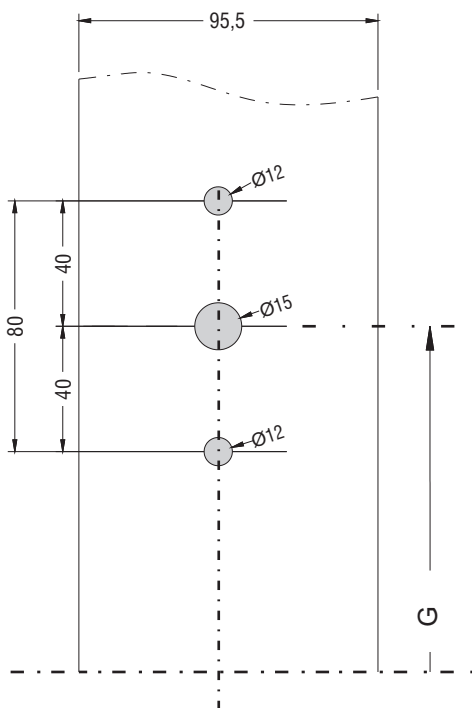
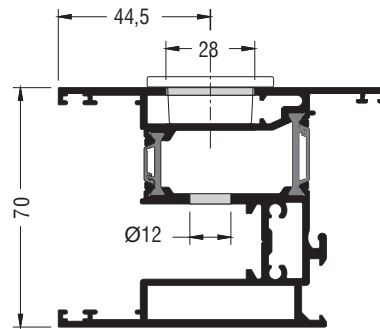

Χειρολαβή - Handle
ALUMIL by HOPPE

Μικρό φύλλο (S 70710) - Small sash (S 70710)
Μέσα χερούλι - Έξω χούφτα / Inner handle - Outer finger pull

Εσωτερικά - Inner

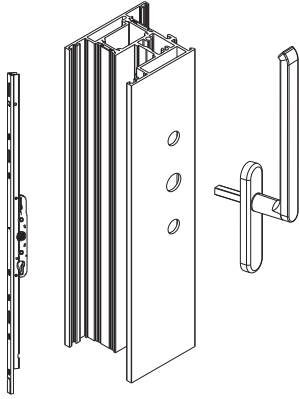

G: ΚΕΝΤΡΟ ΛΑΒΗΣ / HANDLE CENTER

G = 993mm (ΓΙΑ / FOR Sh > 1865)
G = 393mm (ΓΙΑ / FOR Sh < 1865)

Εξωτερικά - Outer

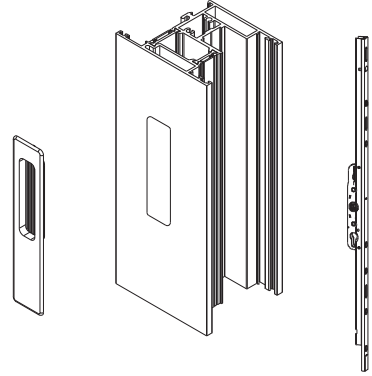

Κατεργασία καρέ
Machining for the pin

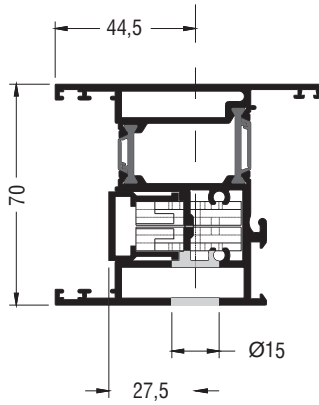

Κατεργασία κλειδαριάς
Machining for the lock

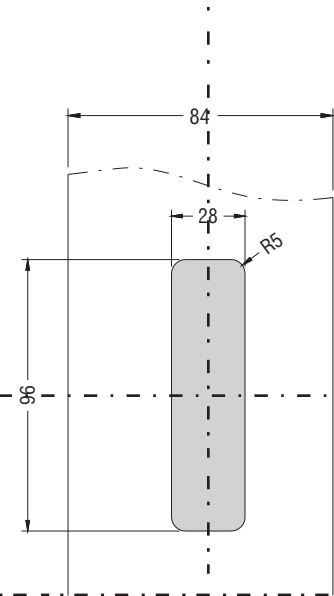
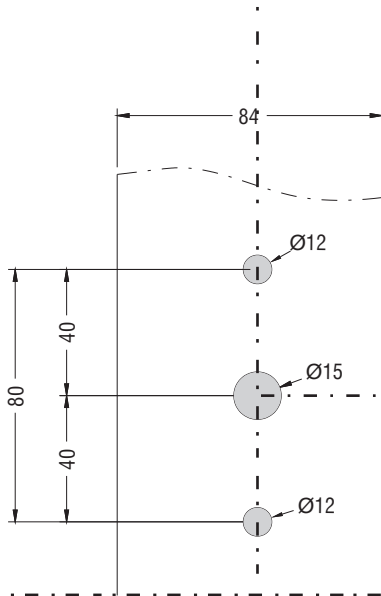
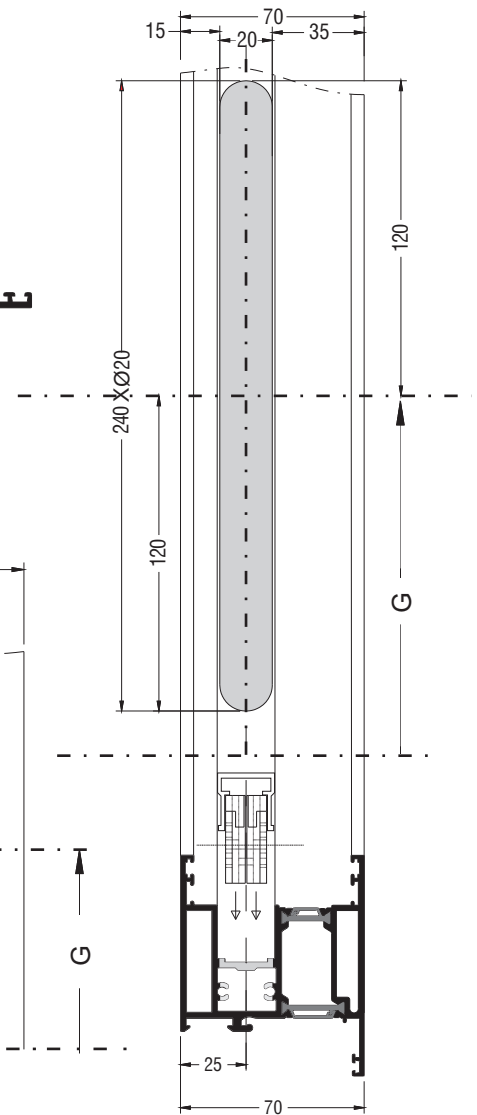
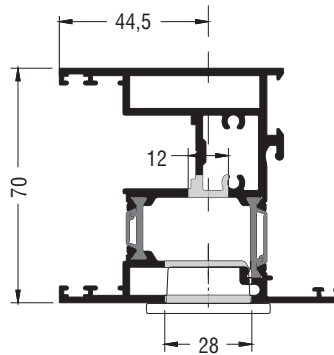

**Χειρολαβή - Handle
ALUMIL by HOPPE**

**Μεγάλο φύλλο (S 70706) - Big sash (S 70706)
Μέσα - έξω χερούλι ; Inner handle - Outer handle**

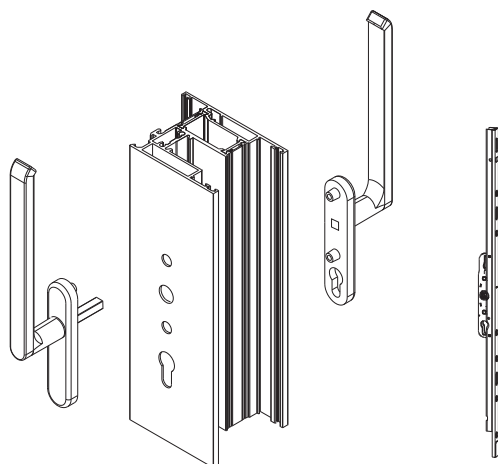

G: ΚΕΝΤΡΟ ΛΑΒΗΣ / HANDLE CENTER

G = 1009mm (ΓΙΑ / FOR Sh > 1865)
G = 409mm (ΓΙΑ / FOR Sh < 1865)

Κατεργασία καρτέ - Machining for the pin

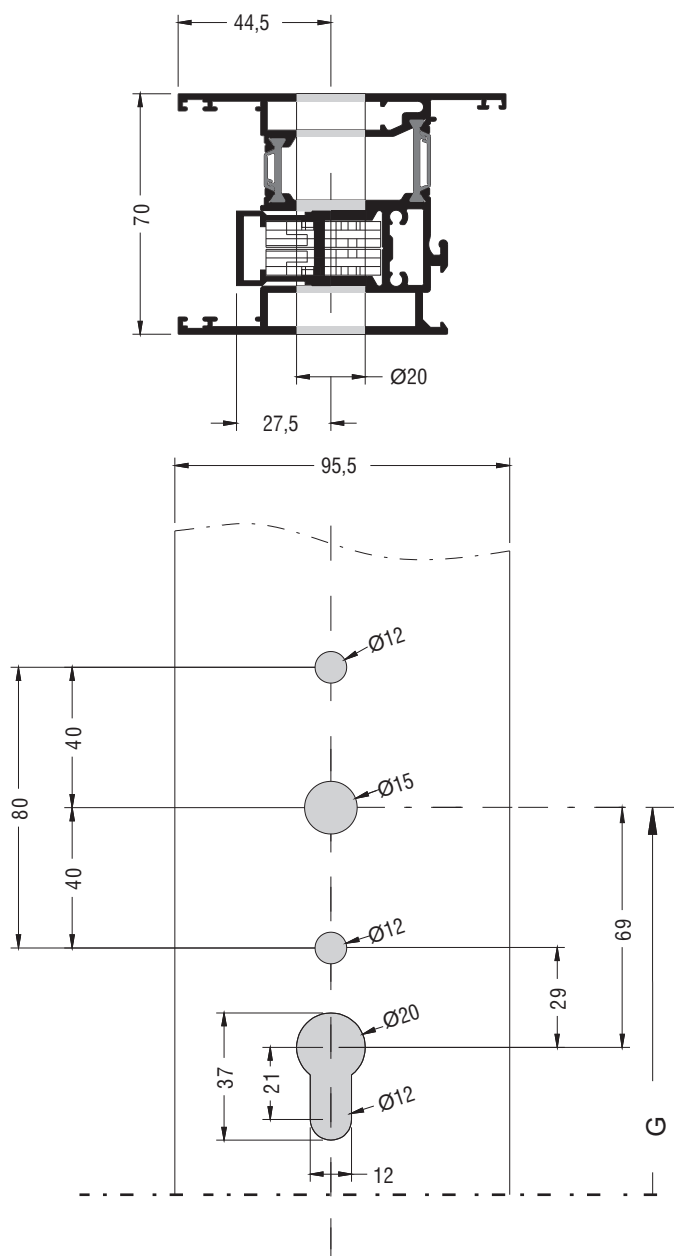

**Χειρολαβή - Handle
ALUMIL by HOPPE**

Μικρό φύλλο (S 70710) - Small sash (S 70710)
Μέσα - έξω χερούλι | Inner handle - Outer handle

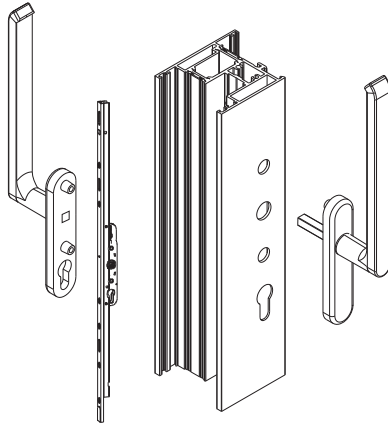

G: ΚΕΝΤΡΟ ΛΑΒΗΣ / HANDLE CENTER

G = 993mm (ΓΙΑ / FOR Sh > 1865)
G = 393mm (ΓΙΑ / FOR Sh < 1865)

Κατεργασία καρέ - Machining for the pin

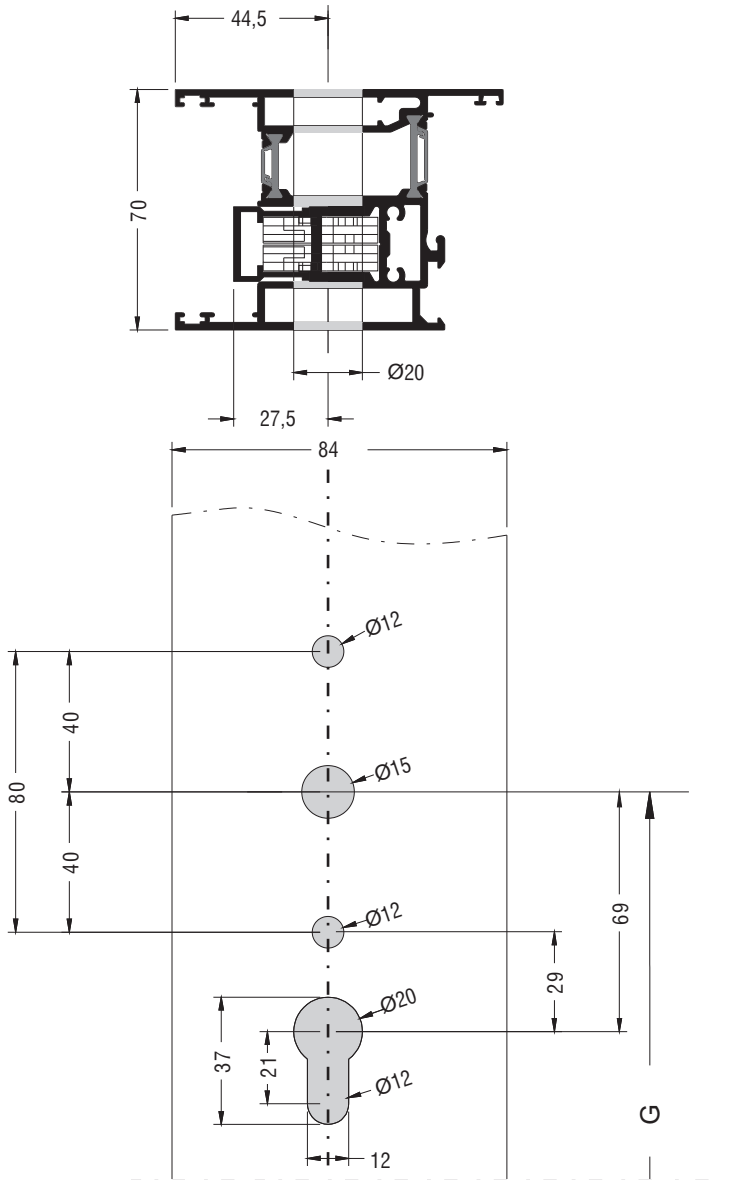

Κατεργασία κλειδαριάς - Machining for the lock

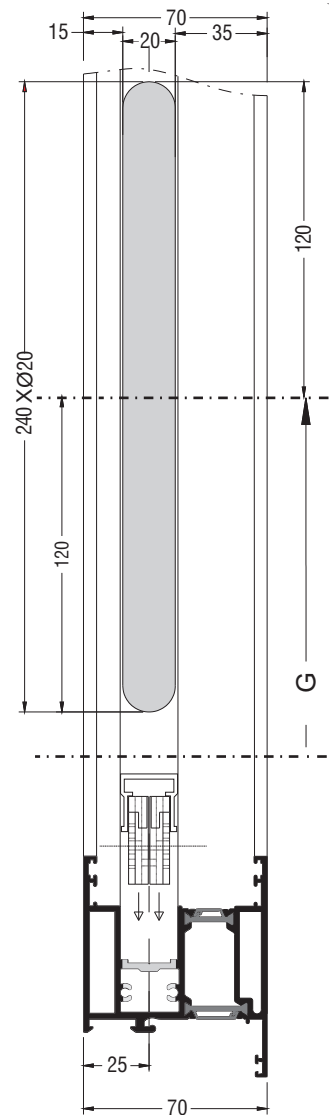

Χειρολαβή - Handle ALUMIL by OLIVARI

Μεγάλο φύλλο (S 70706) - Big sash (S 70706)
Μέσα χερούλι - Έξω χούφτα / Inner handle - Outer finger pull

G: ΚΕΝΤΡΟ ΛΑΒΗΣ / HANDLE CENTER

G = 1009mm (ΓΙΑ / FOR Sh > 1865)
G = 409mm (ΓΙΑ / FOR Sh < 1865)

Εσωτερικά - Inner

Εξωτερικά - Outer

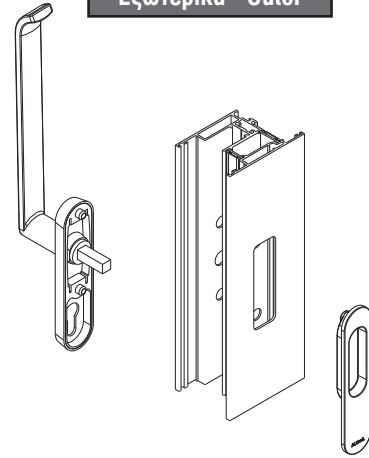
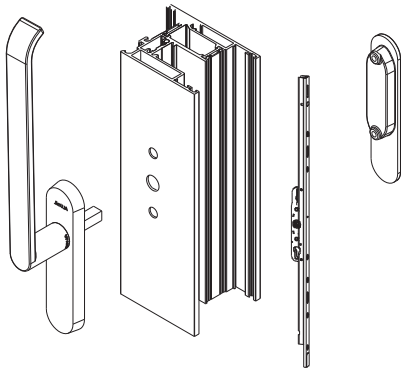

Κατεργασία καρέ - Machining for the pin

Κατεργασία χούφτας - Machining for the finger pull

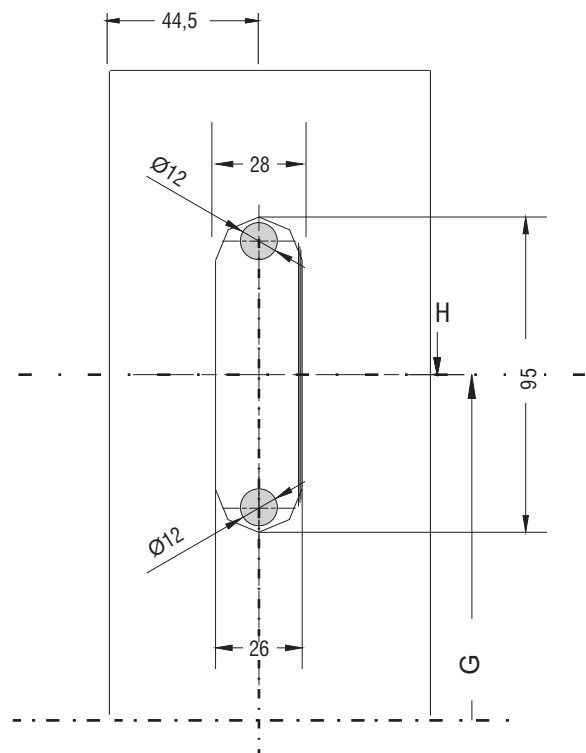
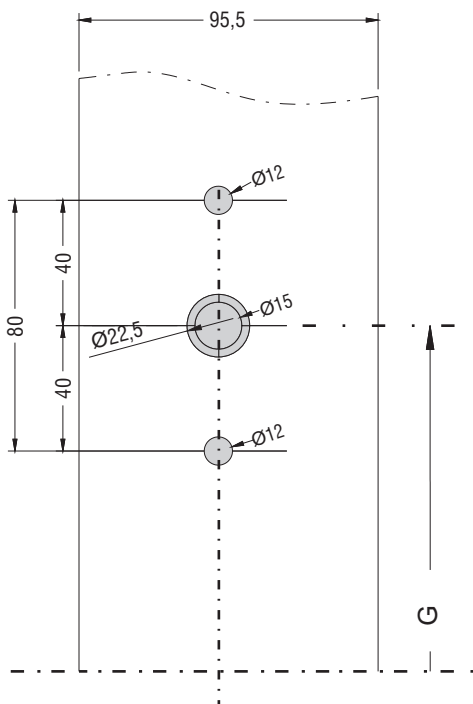
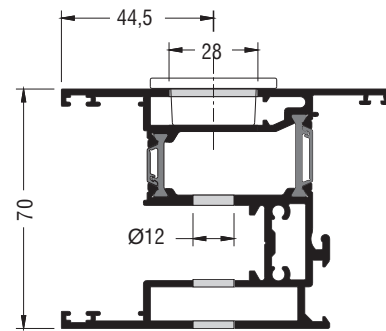
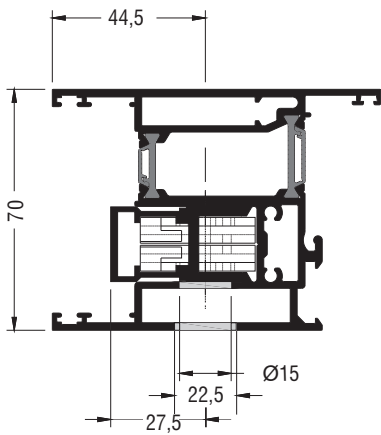

Χειρολαβή - Handle ALUMIL by OLIVARI

Μικρό φύλλο (S 70710) - Small sash (S 70710)
Μέσα χερούλι - Έξω χούφτα / Inner handle - Outer finger pull

G: ΚΕΝΤΡΟ ΛΑΒΗΣ / HANDLE CENTER

G = 993mm (ΓΙΑ / FOR Sh > 1865)
G = 393mm (ΓΙΑ / FOR Sh < 1865)

Εσωτερικά - Inner

Εξωτερικά - Outer

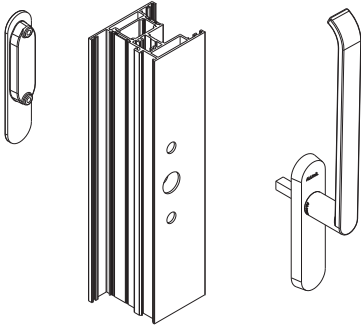

Κατεργασία καρέ
Machining for the pin

Κατεργασία κλειδαριάς
Machining for the lock

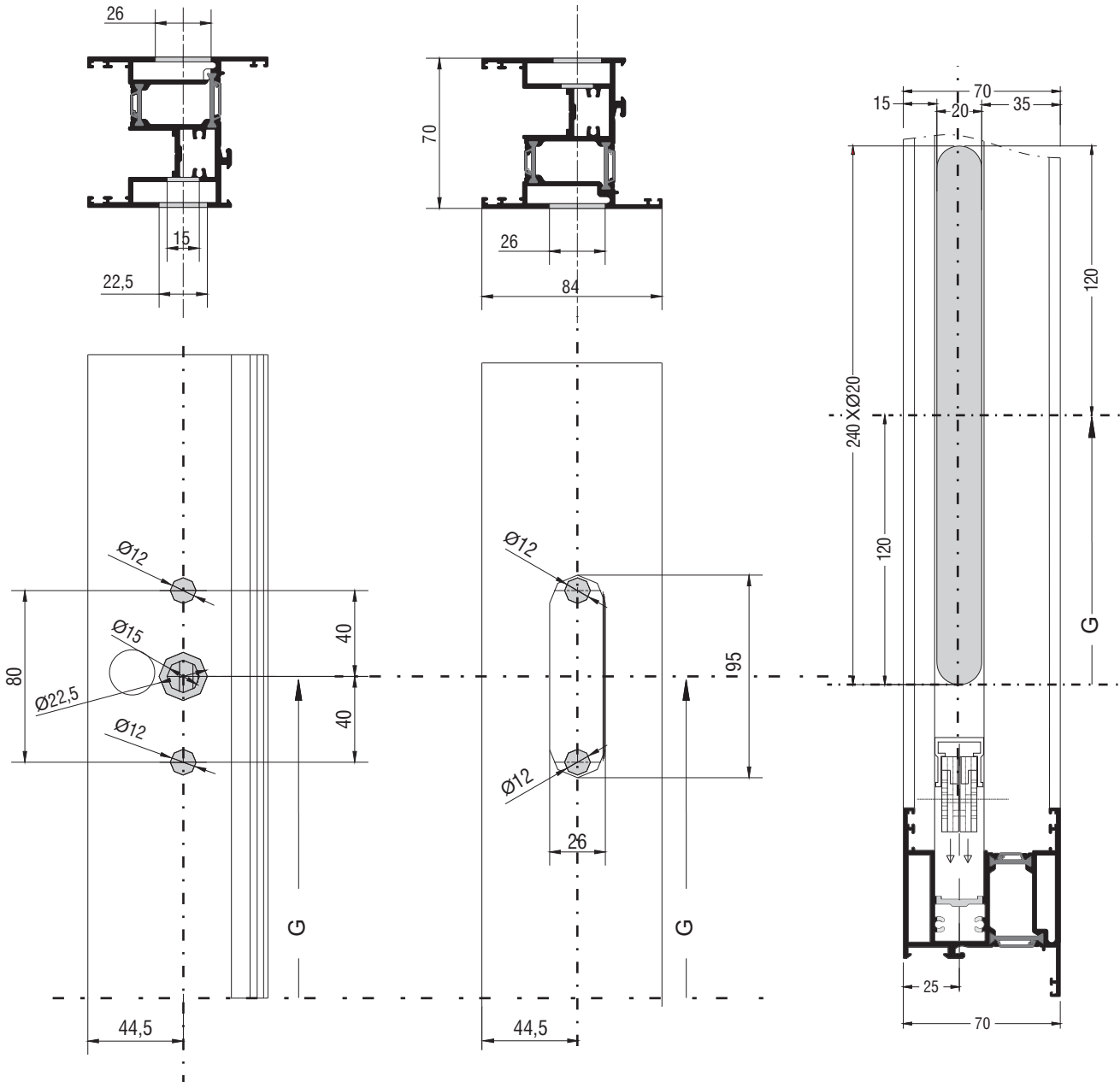

**Χειρολαβή - Handle
ALUMIL by OLIVARI**

**Μεγάλο φύλλο (S 70706) - Big sash (S 70706)
Μέσα - έξω χερούλι ; Inner handle - Outer handle**

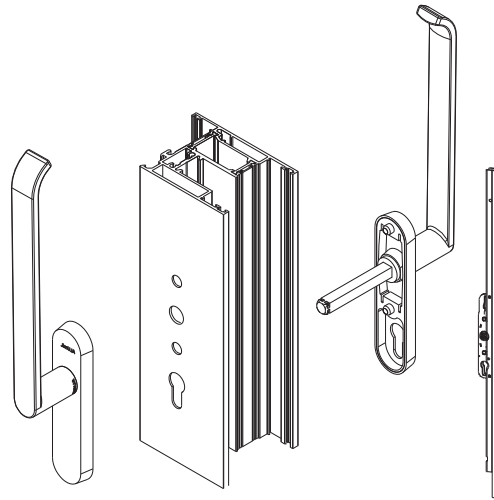

G: ΚΕΝΤΡΟ ΛΑΒΗΣ / HANDLE CENTER

**G = 1009mm (ΓΙΑ / FOR Sh > 1865)
G = 409mm (ΓΙΑ / FOR Sh < 1865)**

Κατεργασία καρέ - Machining for the pin

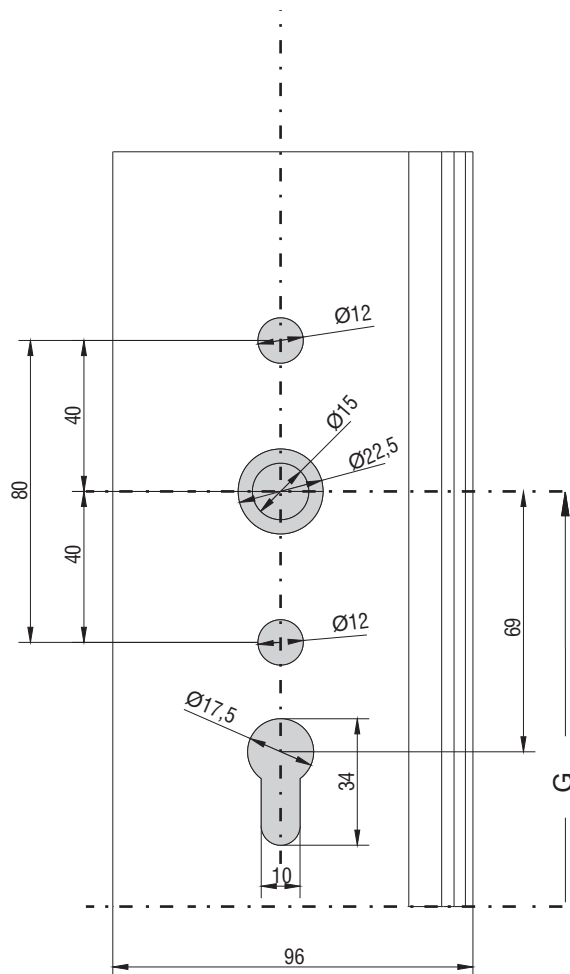

**Χειρολαβή - Handle
ALUMIL by OLIVARI**

**Μικρό φύλλο (S 70710) - Small sash (S 70710)
Μέσα - έξω χερούλι ; Inner handle - Outer handle**

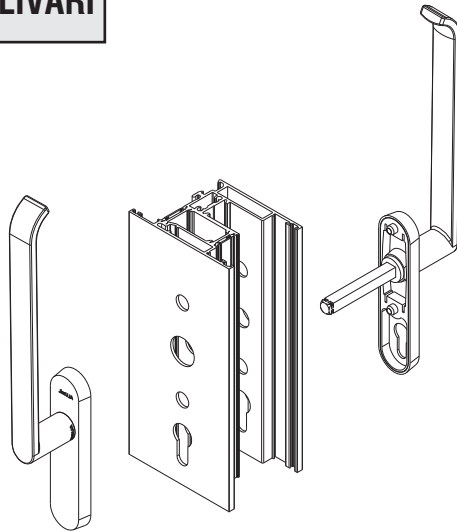

G: ΚΕΝΤΡΟ ΛΑΒΗΣ / HANDLE CENTER

G = 993mm (ΓΙΑ / FOR Sh > 1865)
G = 393mm (ΓΙΑ / FOR Sh < 1865)

Κατεργασία καρέ - Machining for the pin

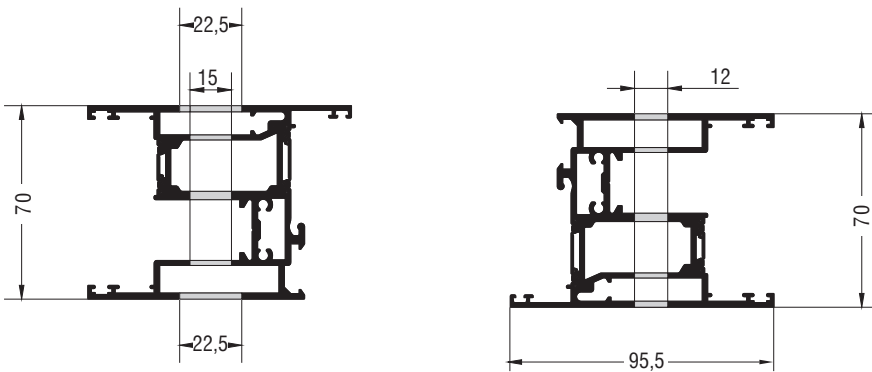

**Κατεργασία κλειδαριάς
Machining for the lock**

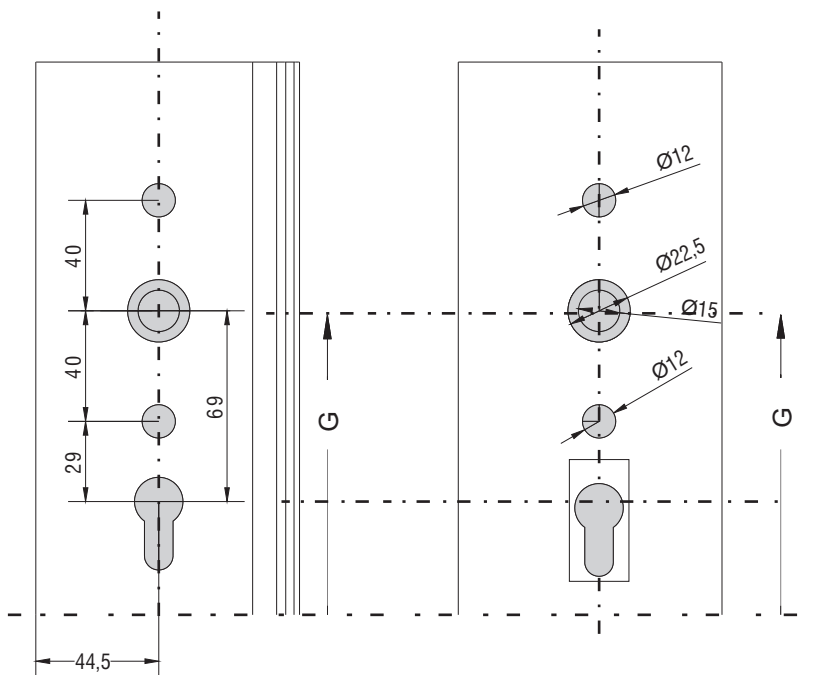
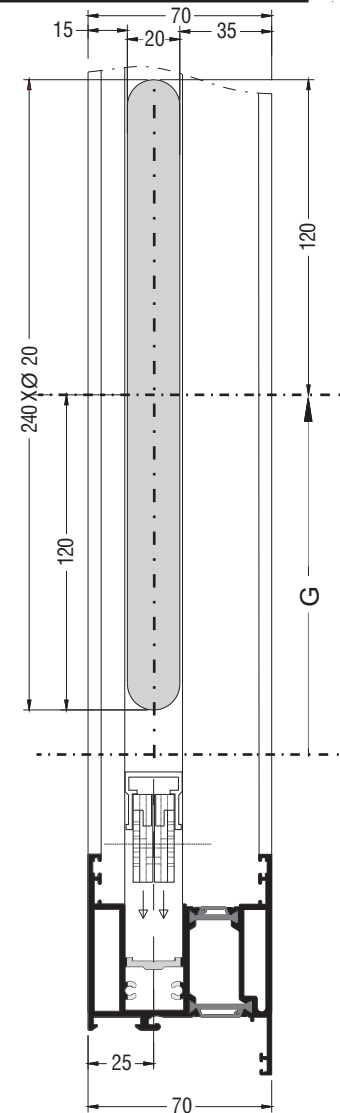

Μικρό φύλλο (S 70710) - Small sash (S 70710)
Μέσα - έξω χερούλι | Inner handle - Outer handle

Μεγάλο φύλλο (S 70706) - Big sash (S 70706)
Μέσα - έξω χερούλι | Inner handle - Outer handle

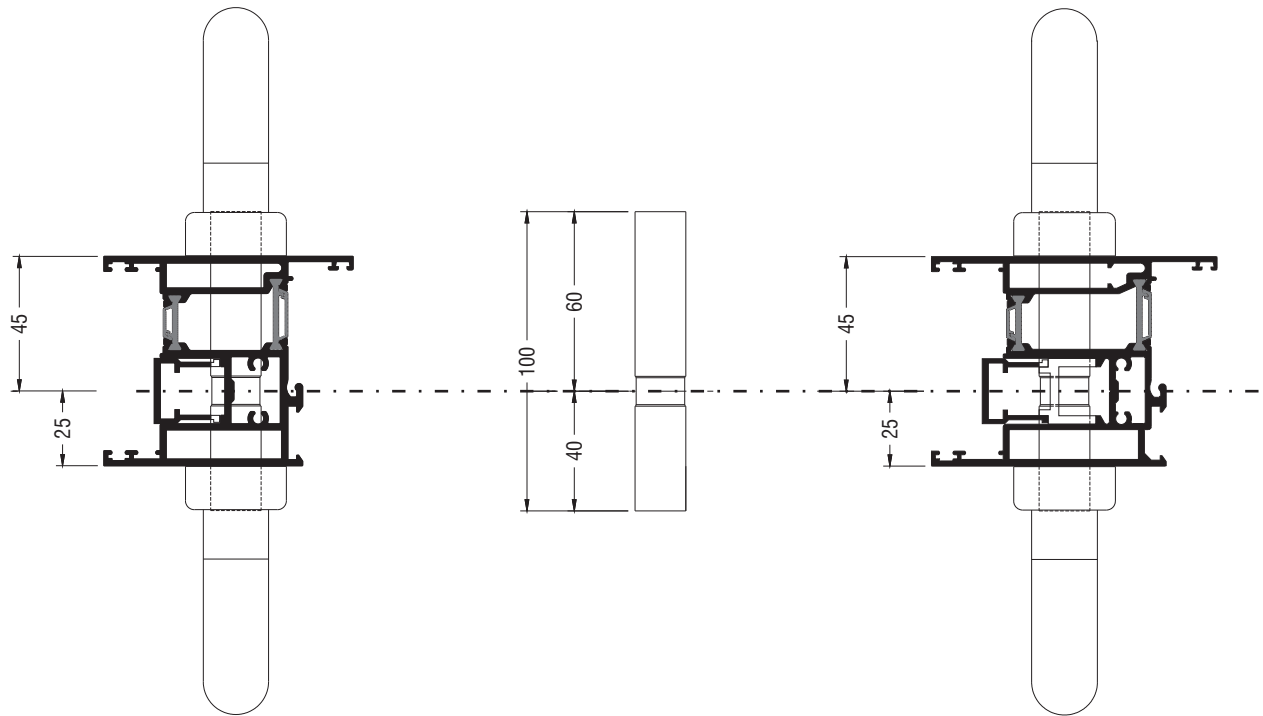

Κύλινδρος 40/60 - Cylinder 40/60

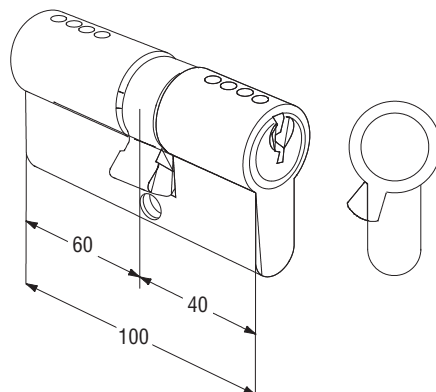

**Γενικές Κατεργασίες
General Milling-Tooling Operations**

1. Κατεργασία για μηχανικές γωνίες - Mechanical corner cleat machining

S70742

Αποτύπωμα κοπής
Cut print

S70737

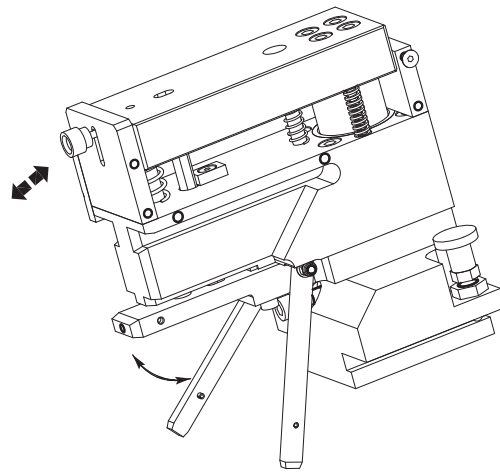
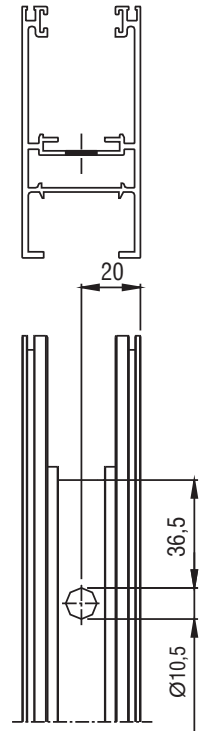
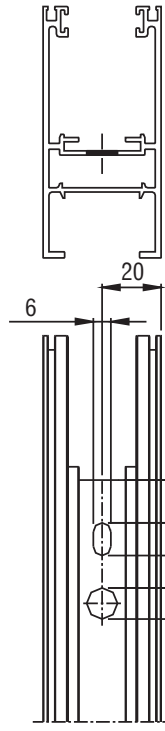
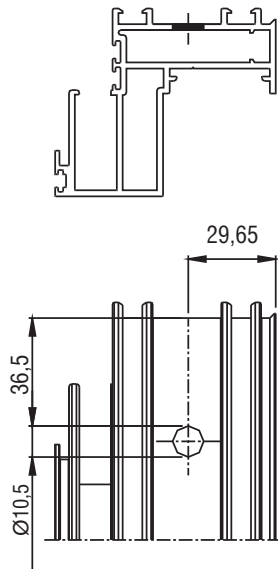
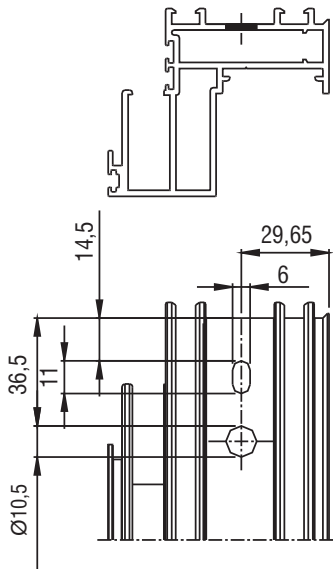

800-20-061-00

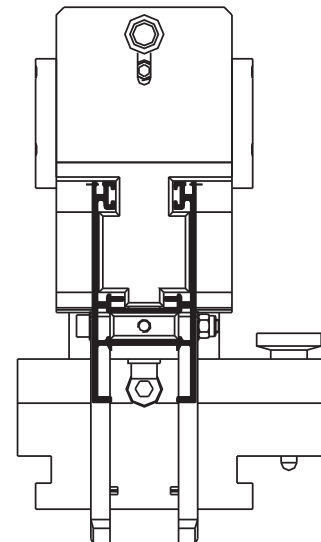
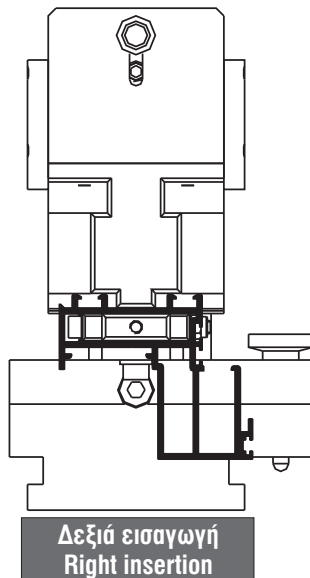
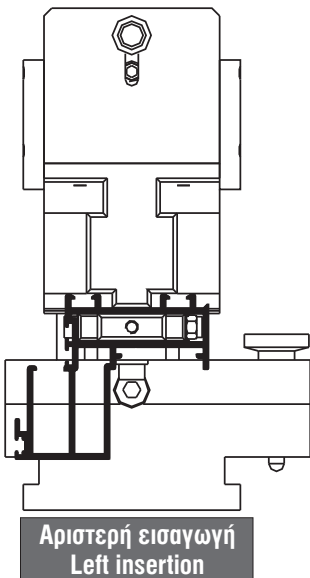

2. Κατεργασία για μηχανικές γωνίες - Mechanical corner cleat machining

Η εργασία μπορεί να εκτελεστεί για τα εξής προφίλ: S70702, S70726, S70724 and S70728
 Working to be executed on profiles: S70702, S70726, S70724 and S70728

S70726

Αποτύπωμα κοπής
 Cut print

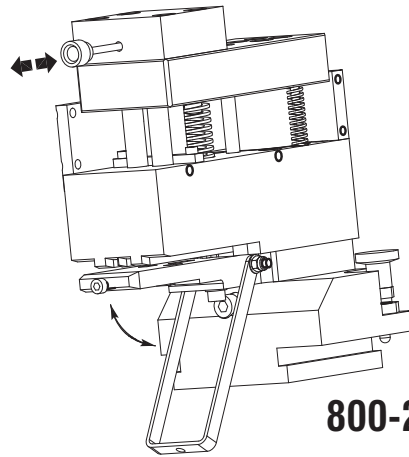
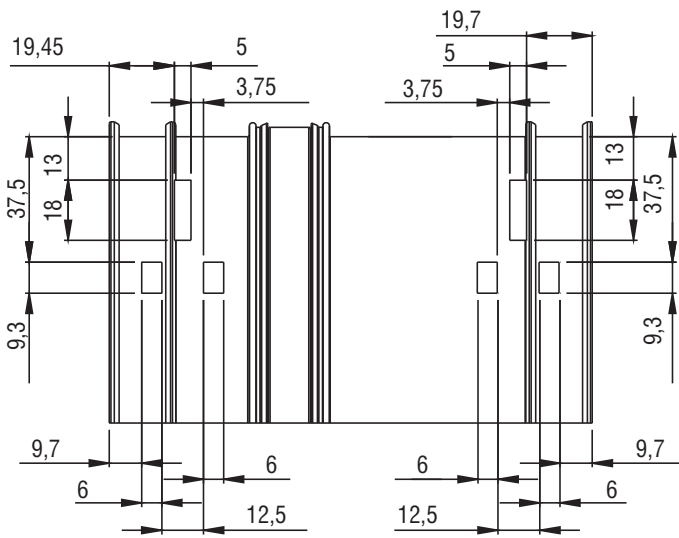
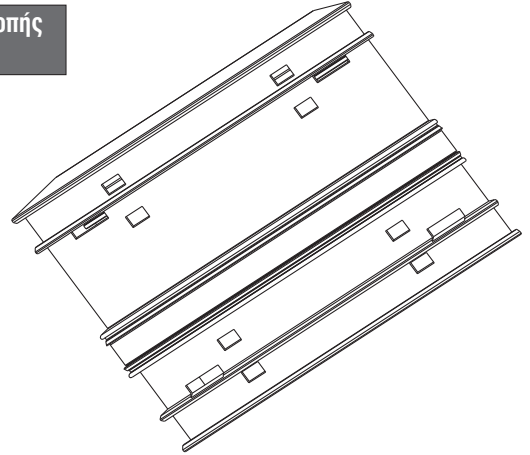
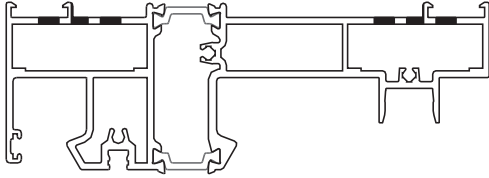

800-20-031-00

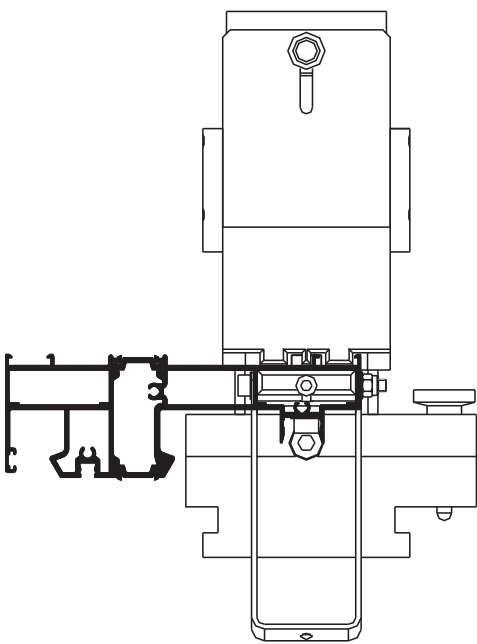

Αριστερή εισαγωγή
 Left insertion

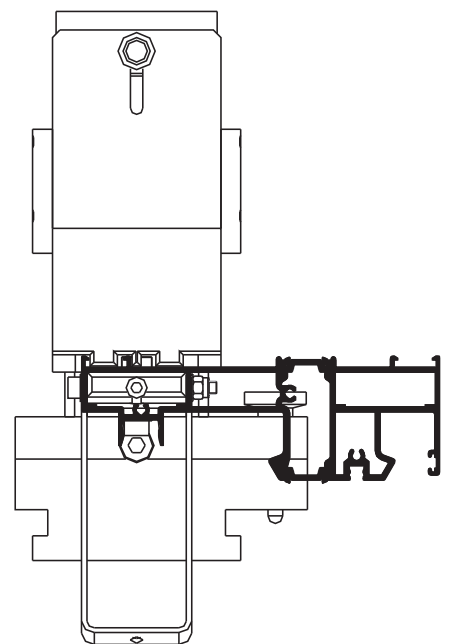

Δεξιά εισαγωγή
 Right insertion

3. Κατεργασία για καρφωτές γωνίες - Crimp nail cleat machining

Η εργασία μπορεί να εκτελεστεί για τα εξής προφίλ: S7010, S70706, S70724 and S70744
 Working to be executed on profiles: S7010, S70706, S70724 and S70744

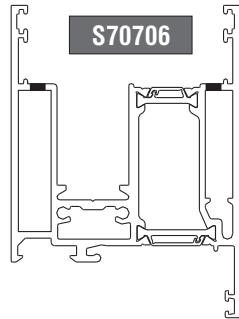

S70706

Αποτύπωμα κοπής
Cut print

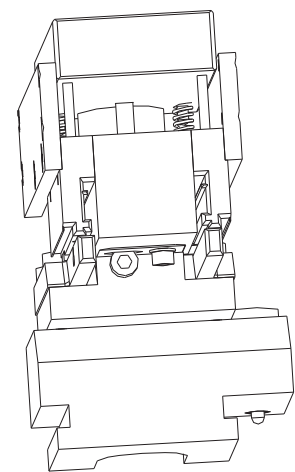
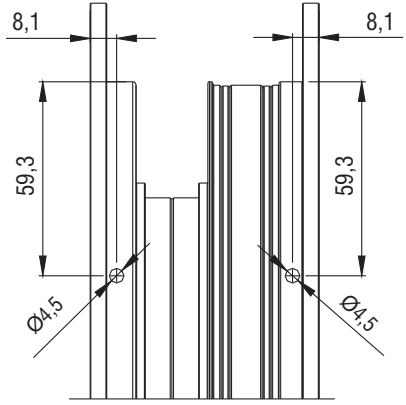
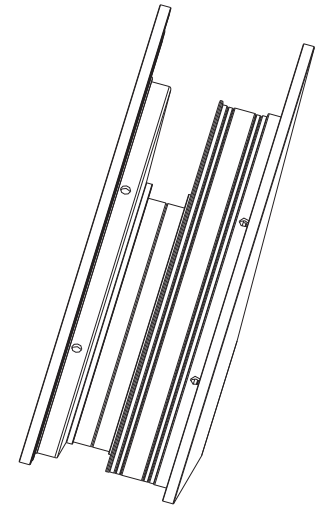

800-20-011-00

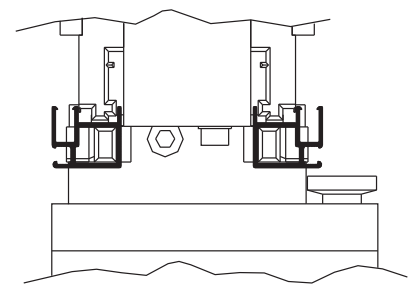
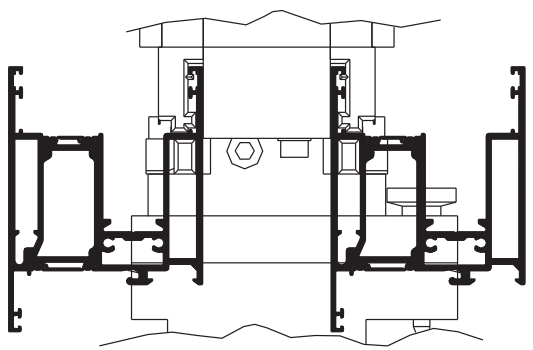
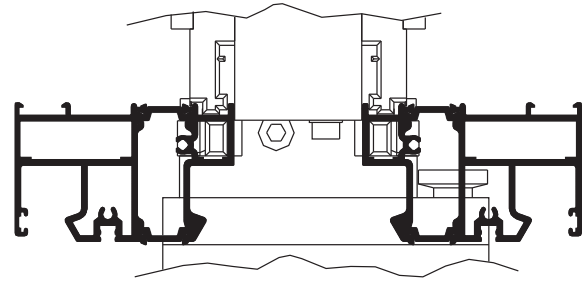
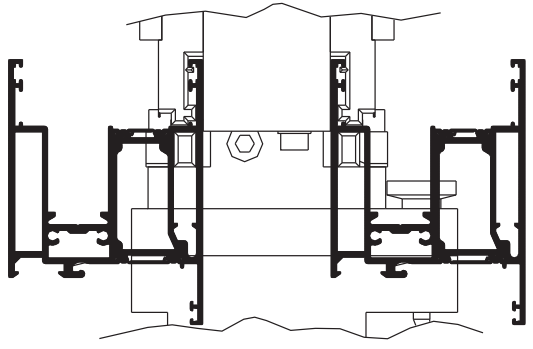

4. Κατεργασία αγκίστρου - Weathering machining

Η εργασία μπορεί να εκτελεστεί για τα εξής προφίλ: S70704 and S70741
Working to be executed on profiles: S70704 and S70741

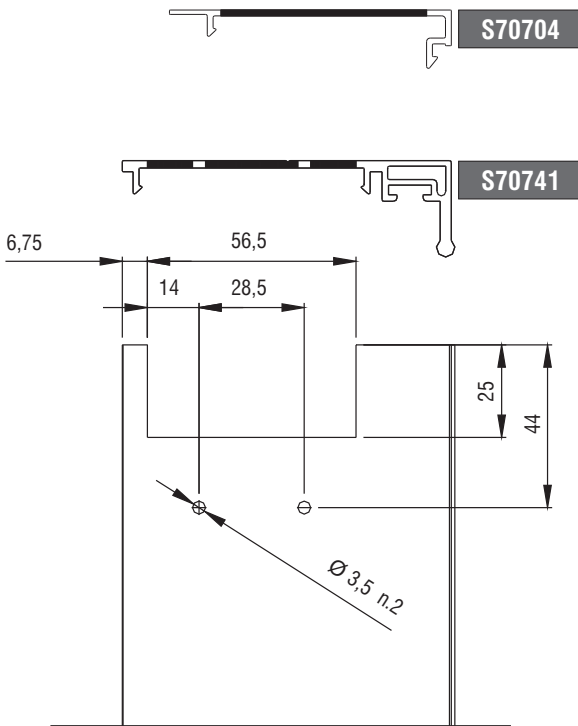

Αποτύπωμα κοπής
Cut print

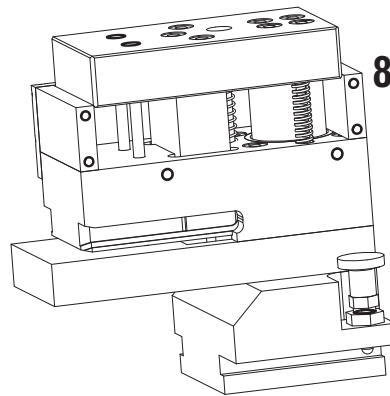
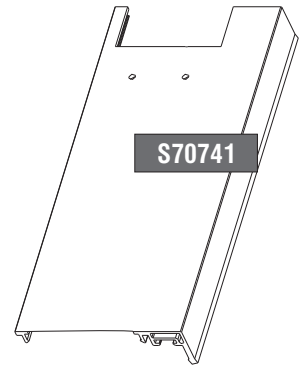
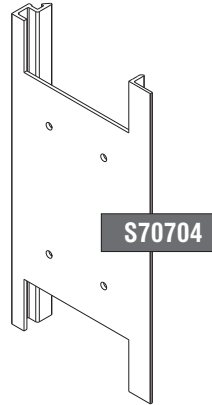

800-20-021-00

Σημείωση - Note

S70741 Μόνο πάνω κατεργασία - Top machining only

S70704 Πάνω και κάτω κατεργασία - Top and bottom machining
Μόνο πάνω κατεργασία - Top machining

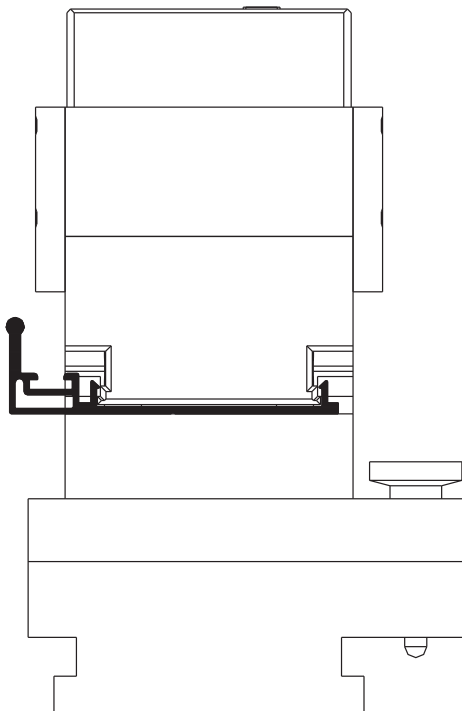

Αριστερή εισαγωγή
Left insertion

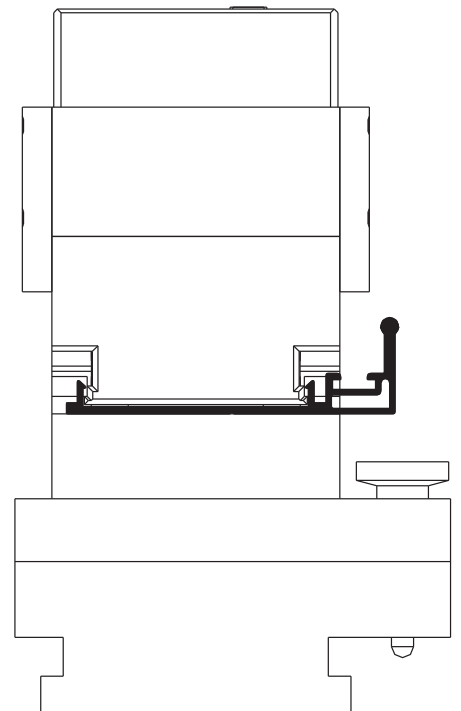

Δεξιά εισαγωγή
Right insertion

5. Κατεργασία απορροών χαμηλού οδηγού - Weep hole machining for low frame guide

Η εργασία μπορεί να εκτελεστεί για τα εξής προφίλ: S70716 S70736 and S70761
 Working to be executed on profiles: S70716 S70736 and S70761

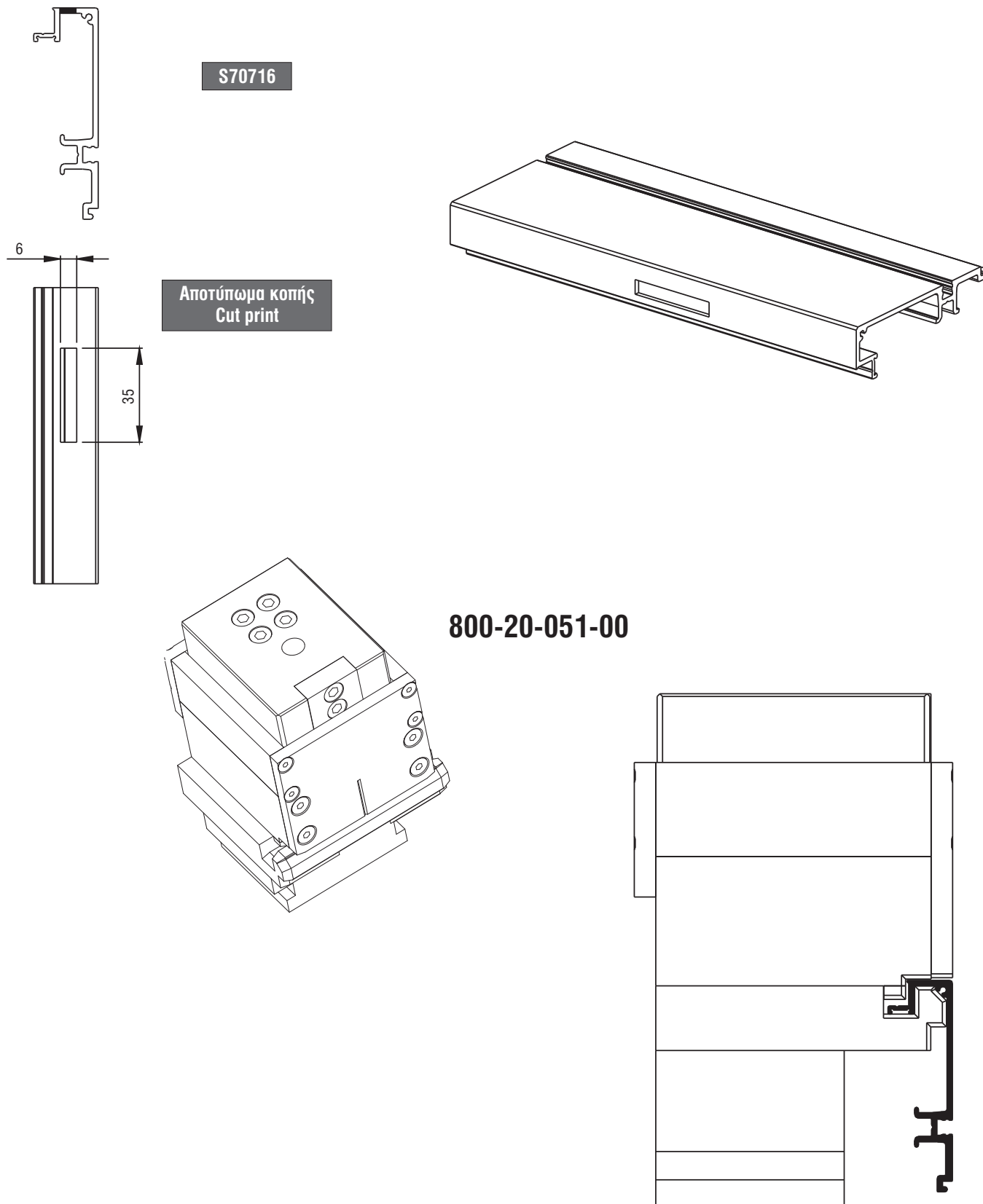

6. Κατεργασία απορροών οδηγού - Weep hole machining for frame guide

Η εργασία μπορεί να εκτελεστεί για το προφίλ: S70702
Working to be executed on profile: S70702

Αποτύπωμα κοπής
Cut print

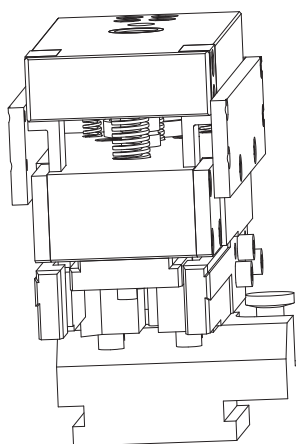
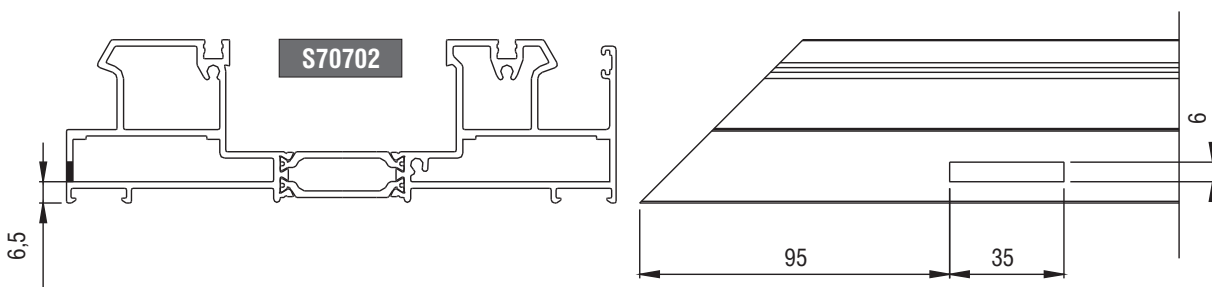
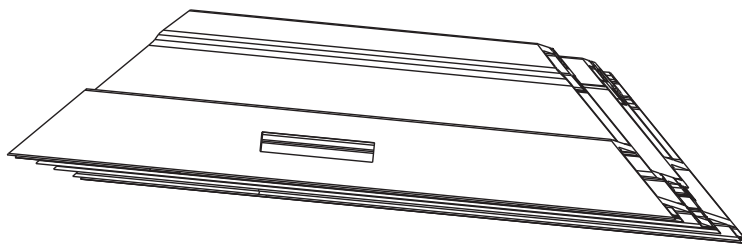

800-20-021-00

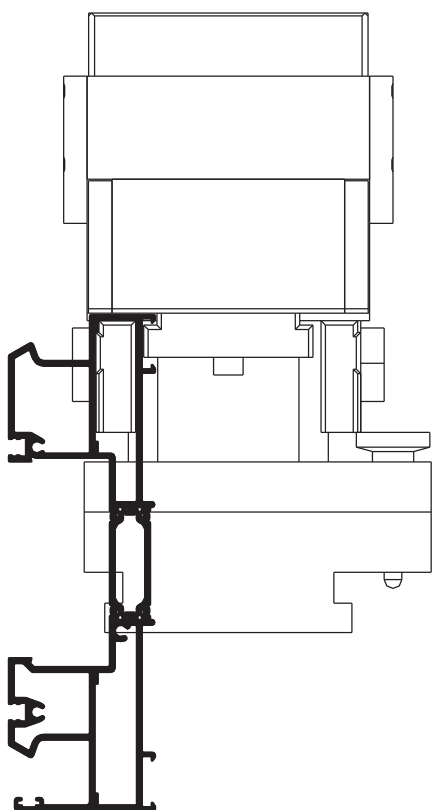

Αριστερή εισαγωγή
Left insertion

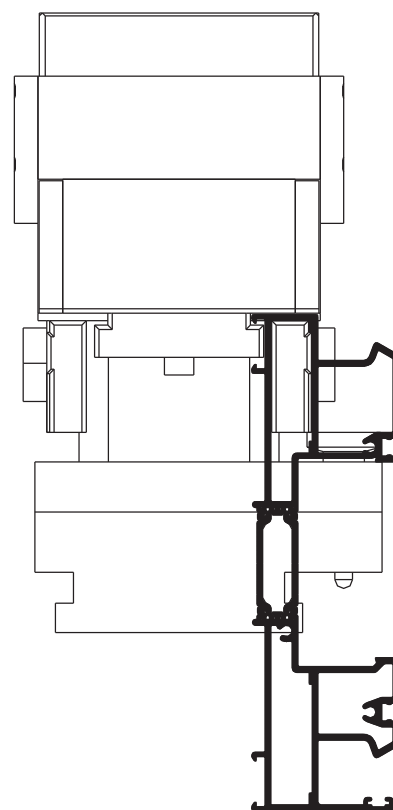

Δεξιά εισαγωγή
Right insertion

7. Κατεργασία αγκίστρου - Shutter profile machining

Η εργασία μπορεί να εκτελεστεί για τα εξής προφίλ: S70704, S70740 and S70741
 Working to be executed on profiles: S70704, S70740 and S70741

Αποτύπωμα κοπής
 Cut print

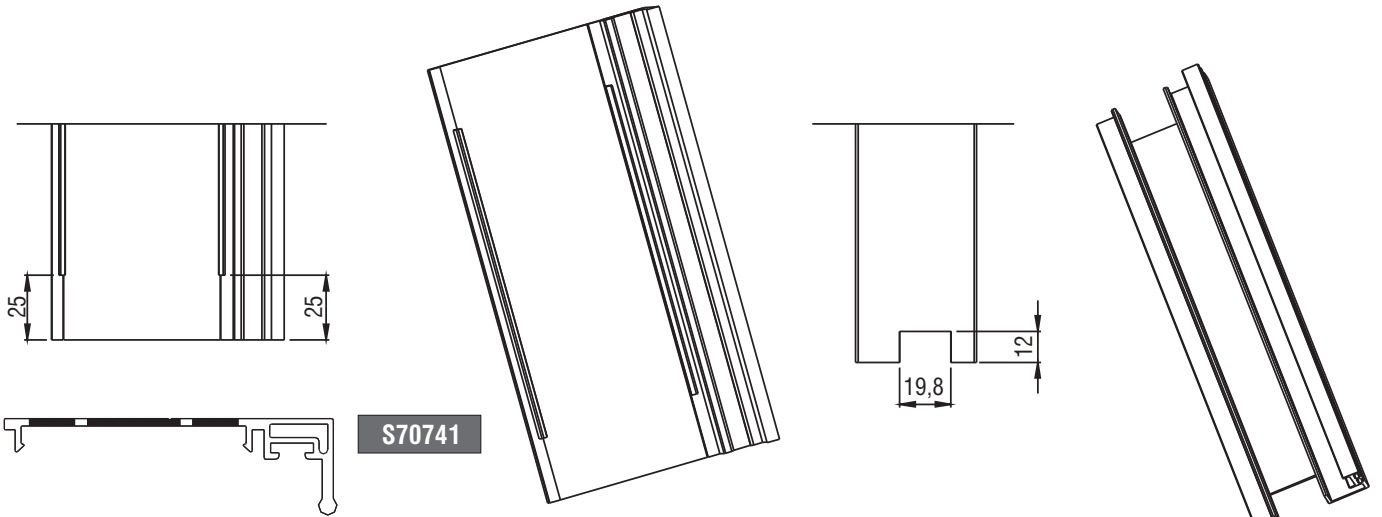

S70741

S70704

S70740

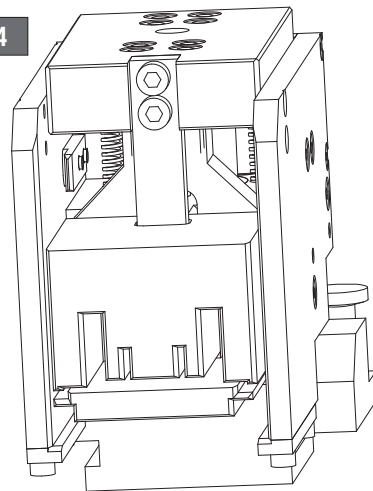

800-25-202-00

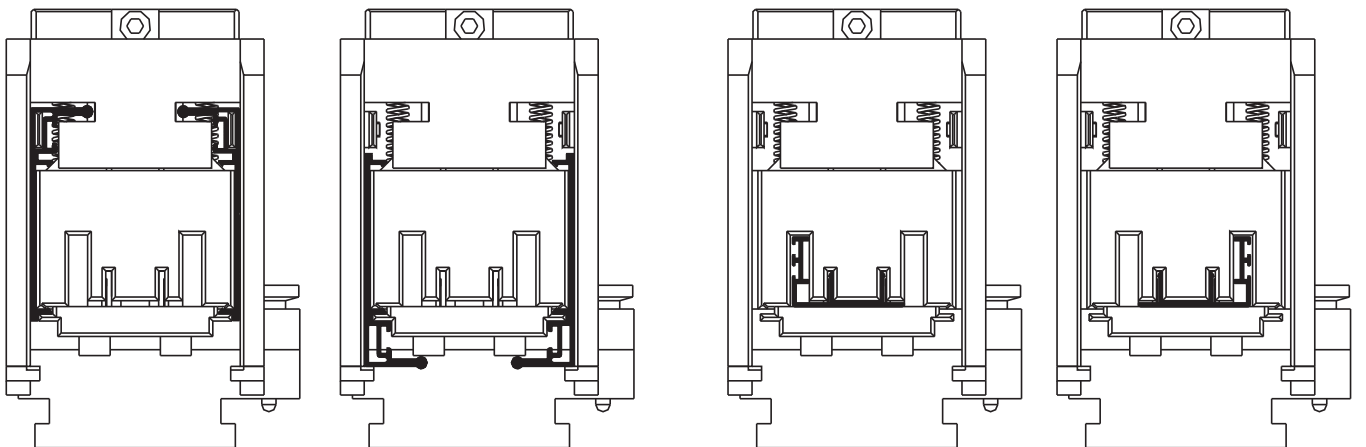

Αριστερή και δεξιά εισαγωγή
 Left and right insertion

Αριστερή και δεξιά εισαγωγή
 Left and right insertion

1. Κατεργασία αποροών και εξαερισμού οδηγού (Μόνο για πρέσα από COMALL) - Weep hole machining for frame guide

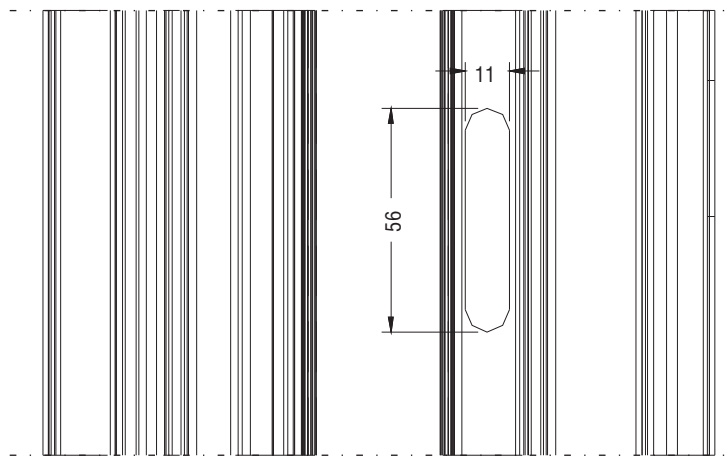
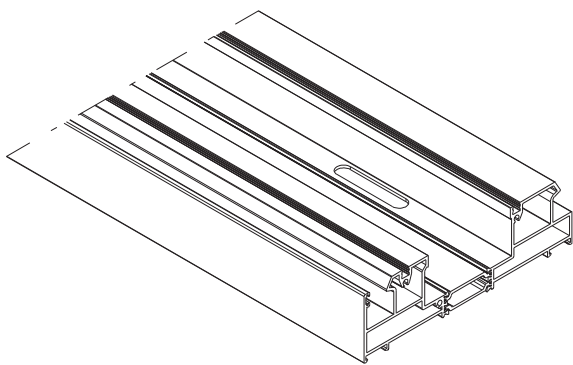
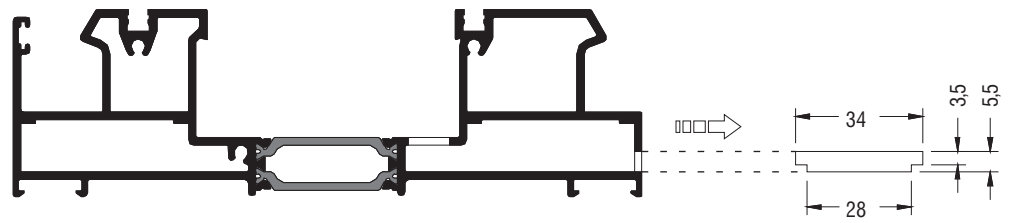

2. Κατεργασία εξαερισμού - Weep hole machining

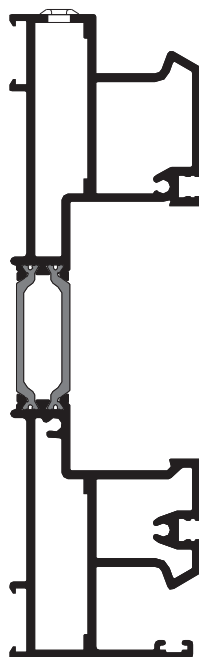
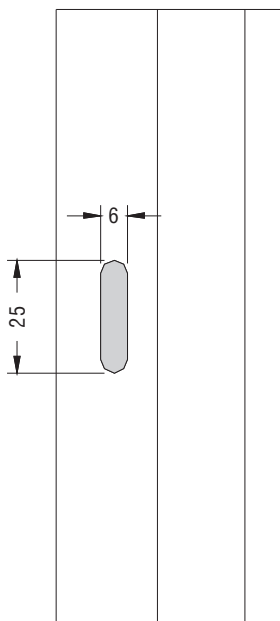

3. Οπές σύνδεσης χαμηλού οδηγού S70720 σε κοπή 90° - Holes for low frame guide S70702, 90° cuts

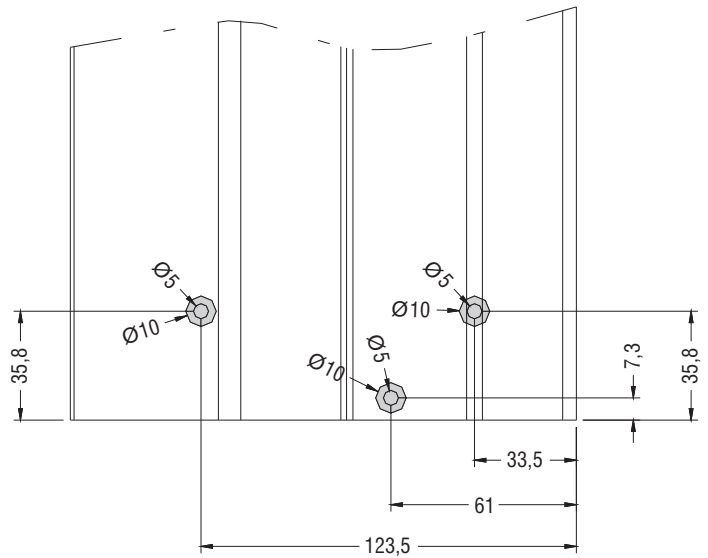
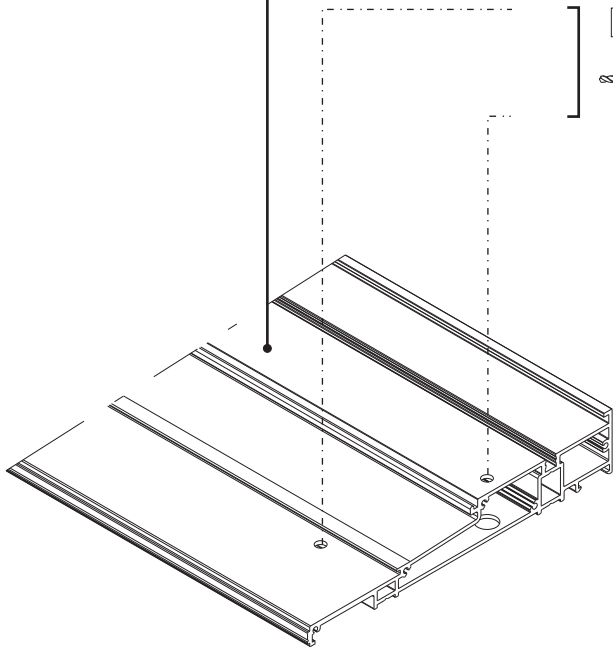
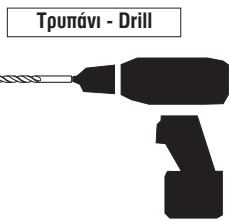
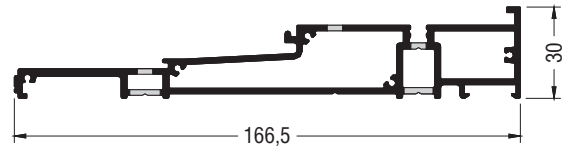
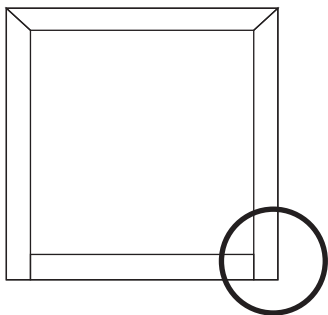

4. Κατεργασία φύλλου για σόκηρη σύνδεση του S70714 - Sash machining S70714 for edge connection

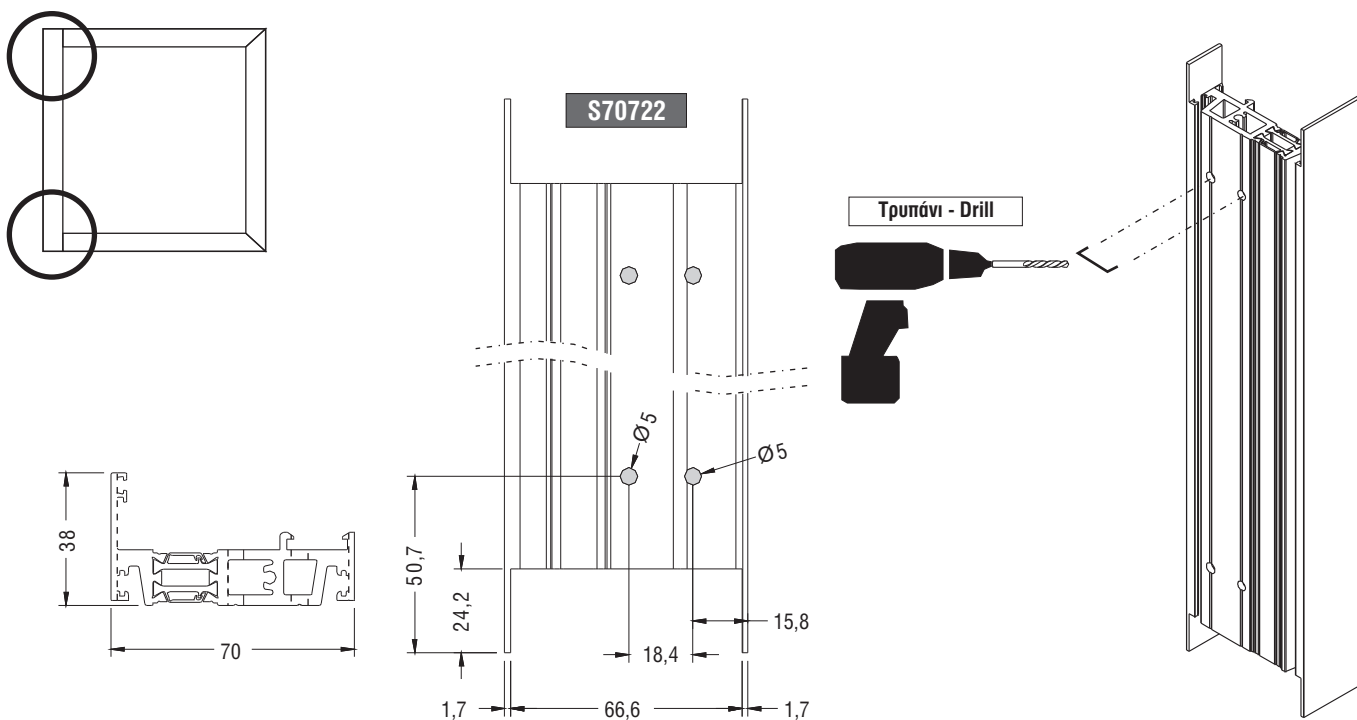

Κωδικός φρέζας- Milling code : 852-70-714-00

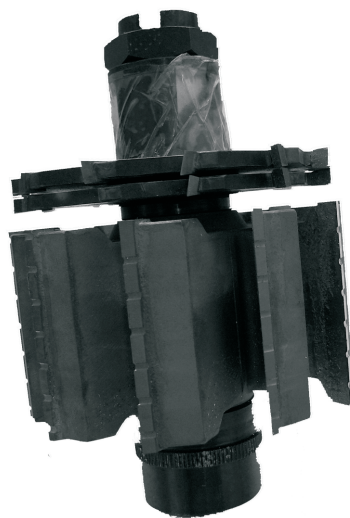

852-70-714-00

5. Κατεργασία φύλλου για σόκορη σύνδεση του S70710 - Sash machining S70710 for edge connection

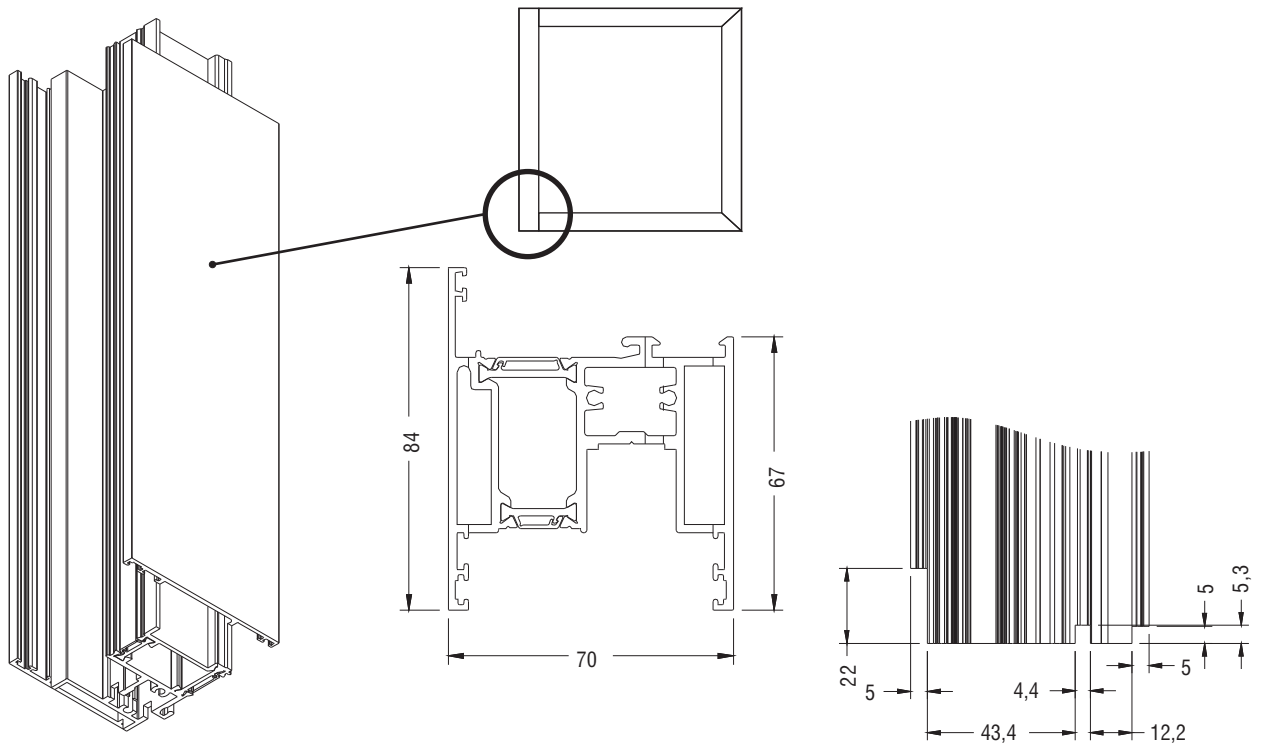

Κωδικός φρέζας- Milling code : 852-70-706-00



852-70-706-00

Κατεργασίες μπινού - Inversion profile machinings

1. Κατεργασία μπινού S70734 - Inversion profile machining S70734

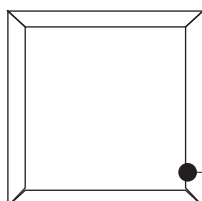
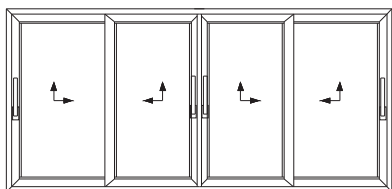

Οδηγός διπλός ή τριπλός
Double or triple frame guide

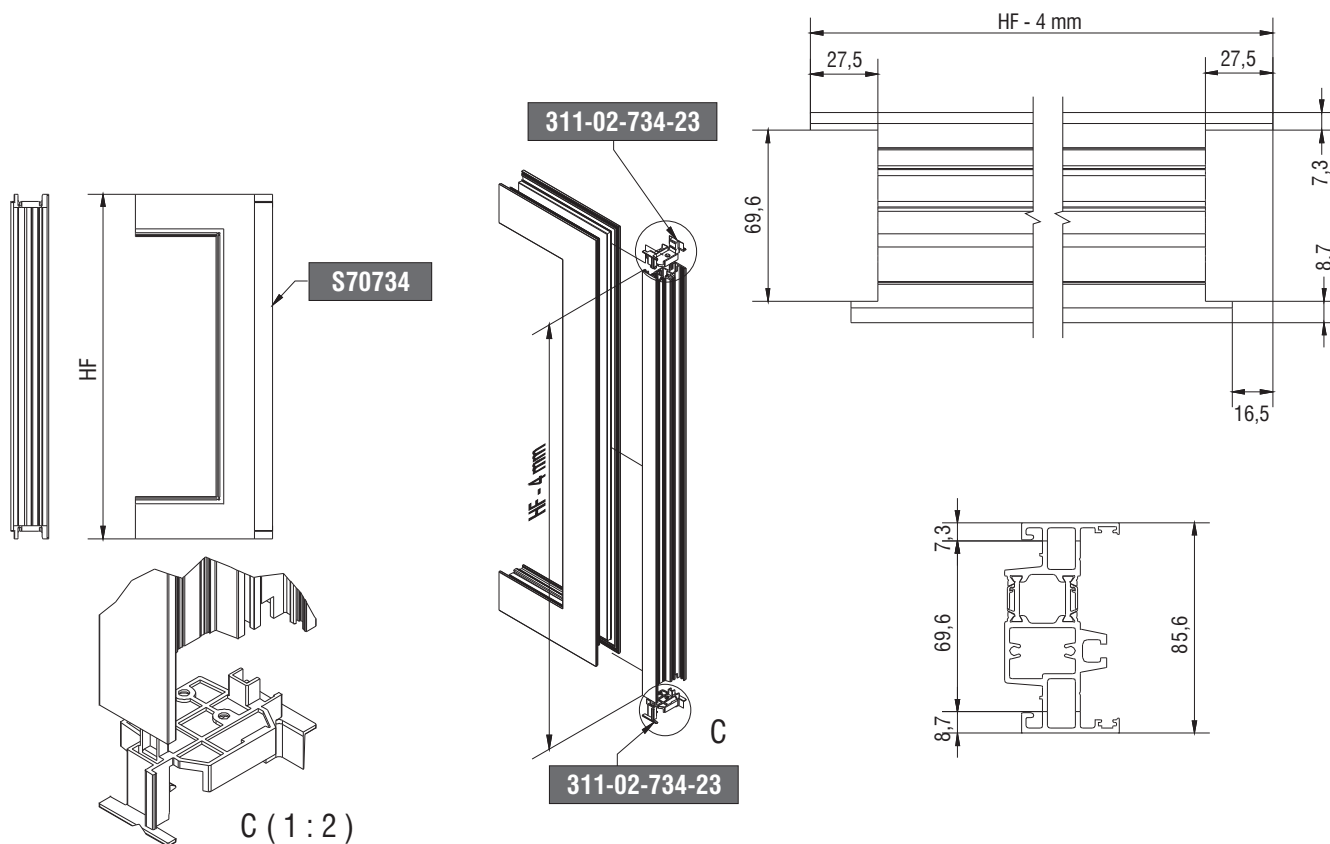

Κωδικός φρέζας- Milling code : 852-70-734-00



852-70-734-00

Κατεργασίες μπινού - Inversion profile machinings

2. Κατεργασία μπινού S70734 - Inversion profile machining S70734

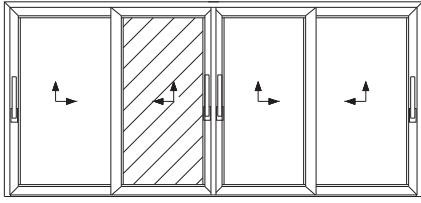

*Πρώτο φύλλο αριστερό; Left sash first

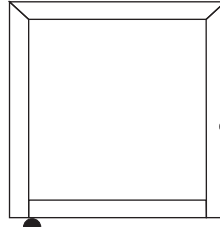

Οδηγός διπλός ή τριπλός
Double or triple frame guide

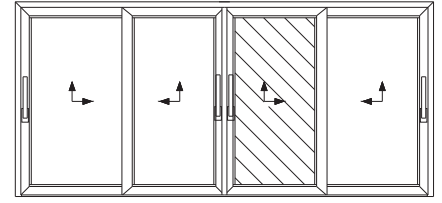

*Πρώτο φύλλο δεξί; Right sash first

Χαμηλό κατωκάσι S70720 S70762
Low threshold S70720 S70762

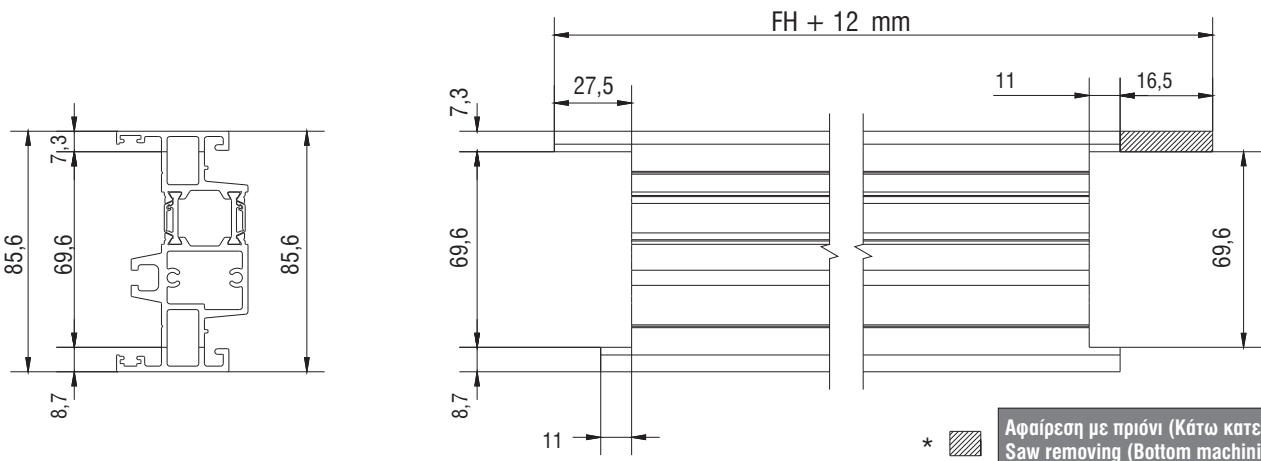
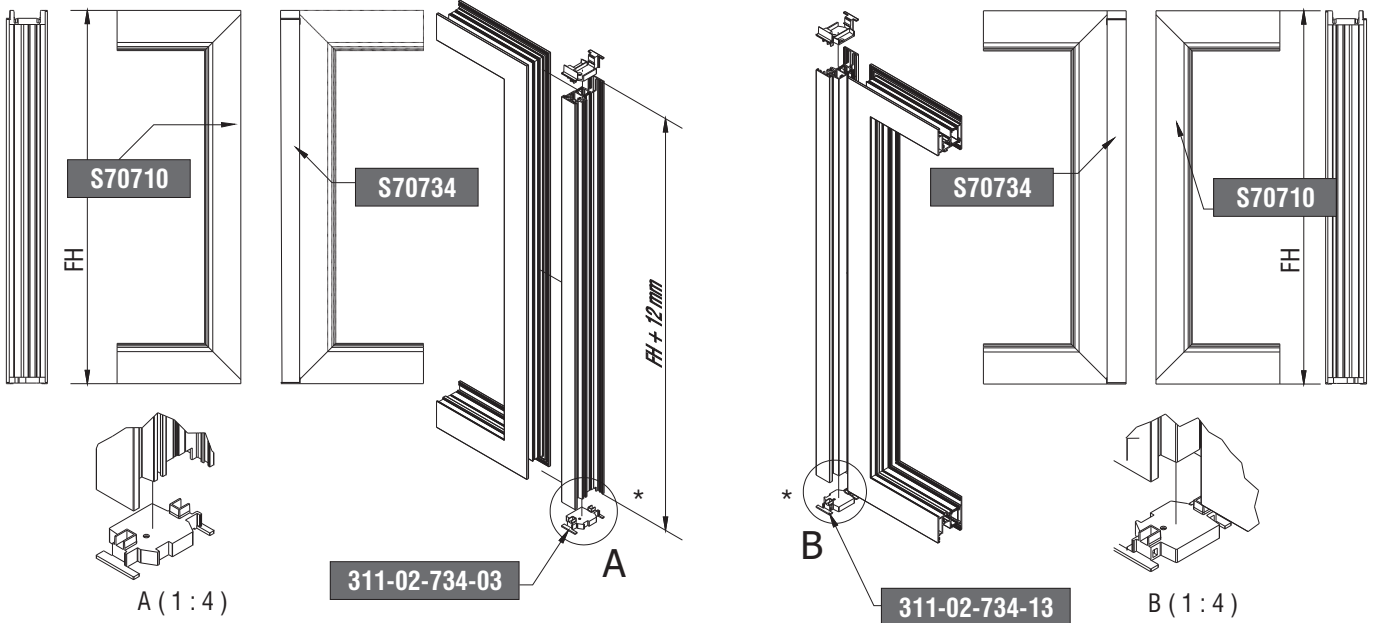

* Αφαίρεση με πριόνι (Κάτω κατεργασίας)
Saw removing (Bottom machining)

Κατεργασίες μπινού - Inversion profile machinings

3. Κατεργασία μπινού Φ. Ενωσης S70734 - Inversion profile machining S70734

Εφαρμογή σε σταθερό πλαίσιο οδηγών S70702-(S70764+S70766)
Use in fixed frame guide

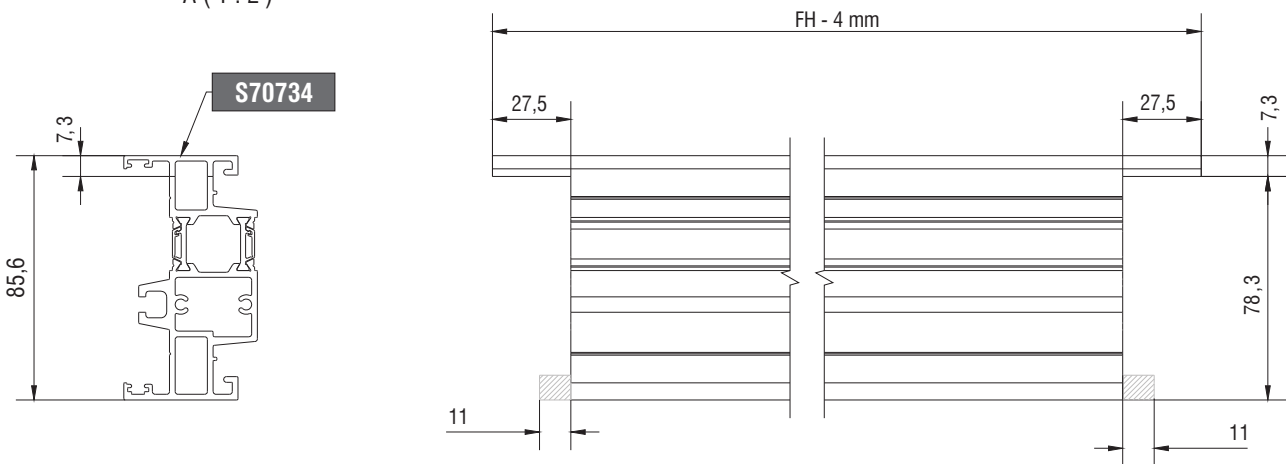
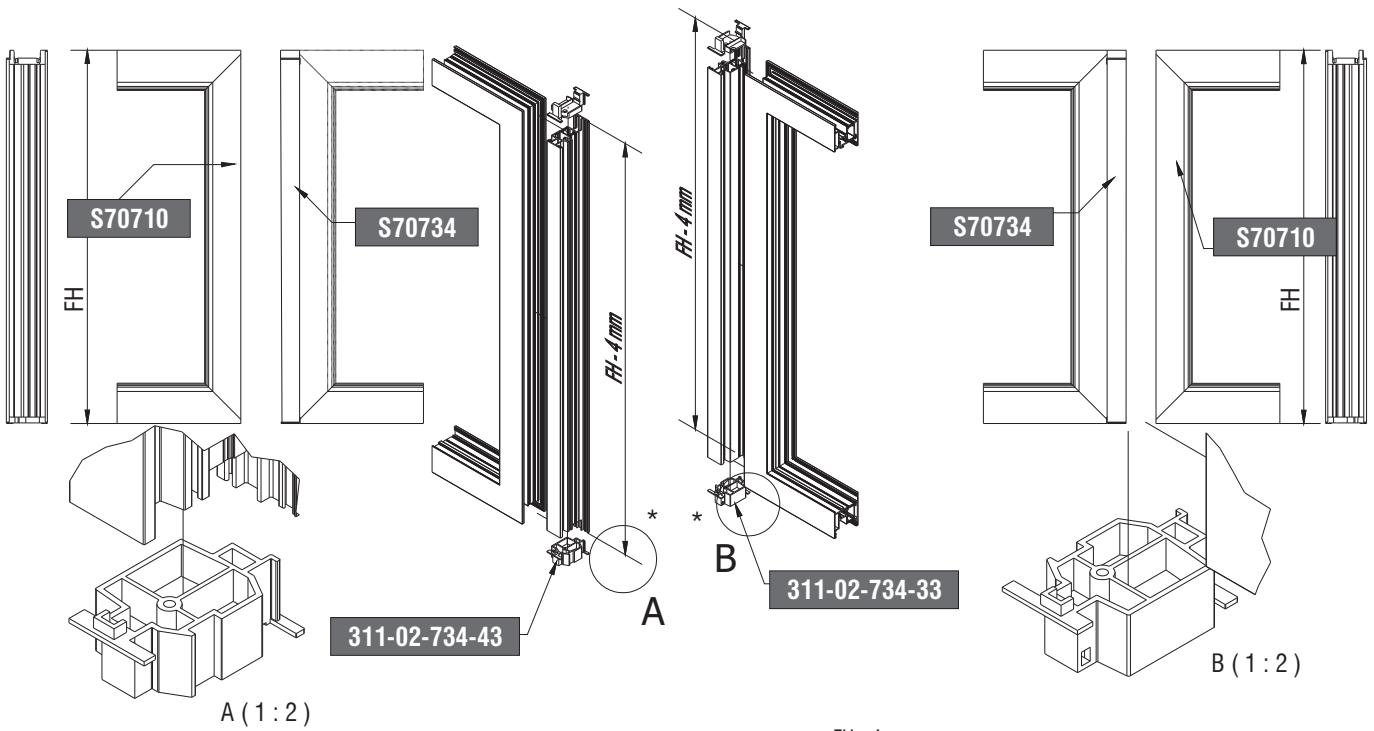
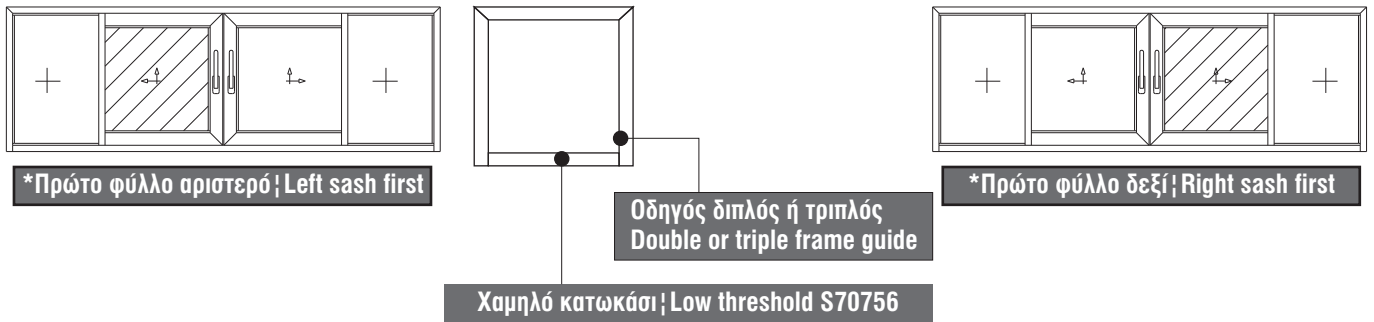

* Αφαίρεση με πριόνι (Κάτω κατεργασίας)
Saw removing (Bottom machining)

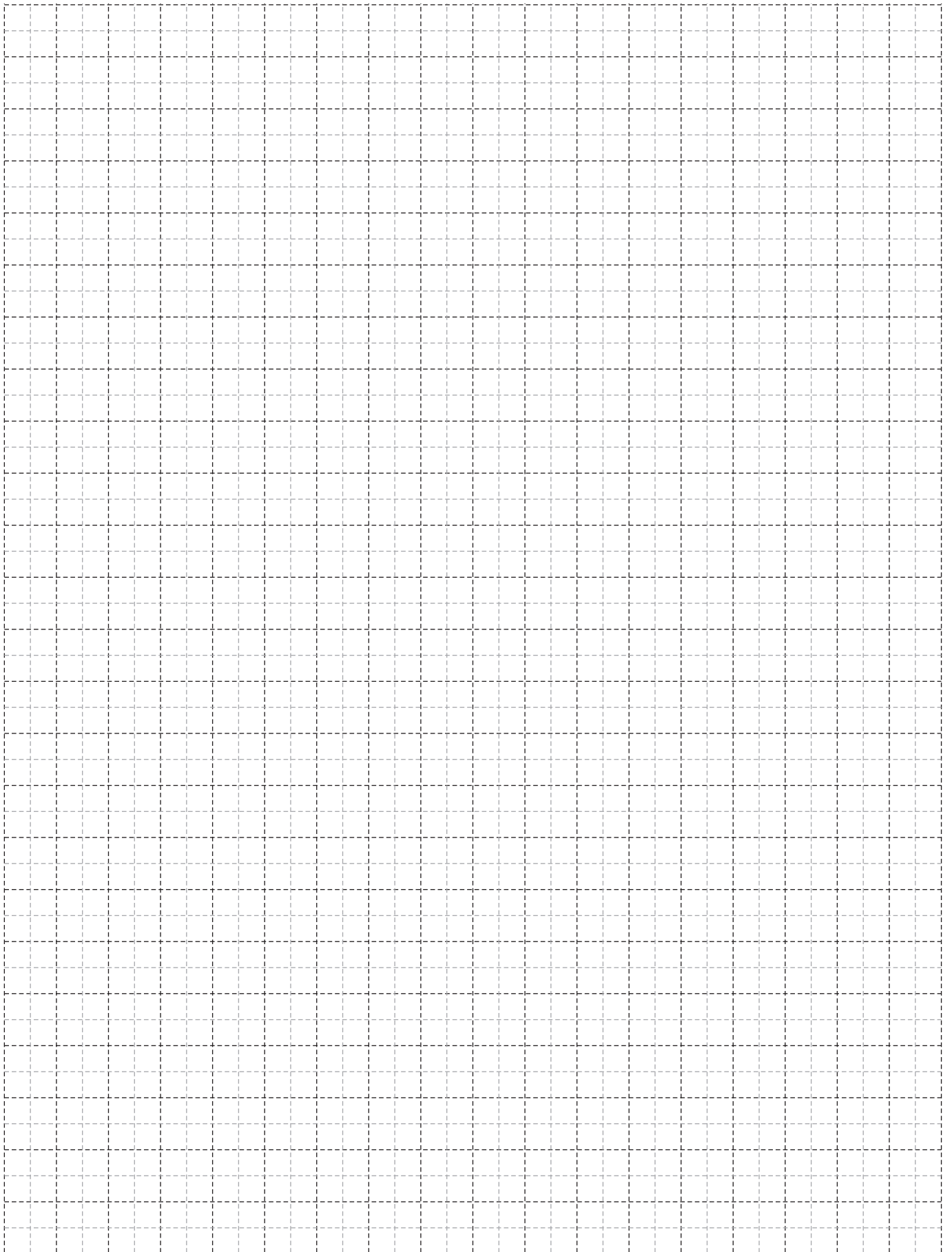

**Εξαρτήματα - Ελαστικά
Accessories - Gaskets**

113-13-634-00

Αλουμίνιο | Aluminium Τεμάχιο | Piece

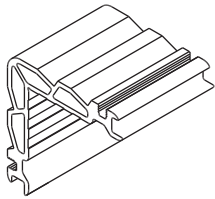

Γωνία σύνδεσης πρεσαριστή καρφωτή
Crimp nail cleat

113-13-101-00

Αλουμίνιο | Aluminium Τεμάχιο | Piece

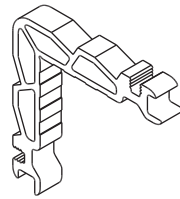

Γωνία σύνδεσης πρεσαριστή καρφωτή
Crimp nail cleat

113-13-196-00

Αλουμίνιο | Aluminium Τεμάχιο | Piece

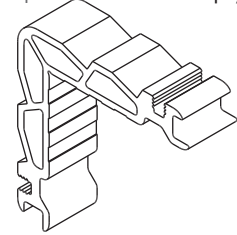

Γωνία σύνδεσης πρεσαριστή καρφωτή
Crimp nail cleat

113-33-078-00

Αλουμίνιο | Aluminium Τεμάχιο | Piece

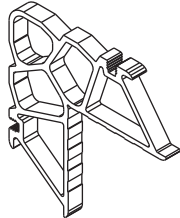

Γωνία σύνδεσης με υποδοχή για βίδα
Crimp cleat with recess

***113-15-132-00**

Αλουμίνιο | Aluminium Τεμάχιο | Piece

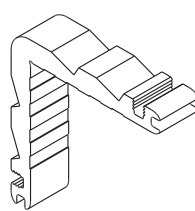

Γωνία σύνδεσης πρεσαριστή καρφωτή
Crimp nail cleat

113-38-092-00

Αλουμίνιο | Aluminium Τεμάχιο | Piece

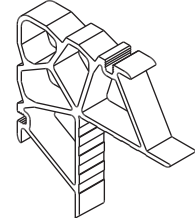

Γωνία σύνδεσης πρεσαριστή καρφωτή
Crimp nail cleat

113-13-444-00

Αλουμίνιο | Aluminium Τεμάχιο | Piece

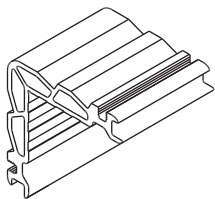

Γωνία σύνδεσης πρεσαριστή καρφωτή
Crimp nail cleat

113-09-117-00

Αλουμίνιο | Aluminium Τεμάχιο | Piece

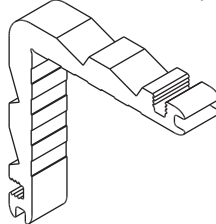

Γωνία σύνδεσης πρεσαριστή καρφωτή
Crimp nail cleat

140-11-260-00

Αλουμίνιο | Aluminium Τεμάχιο | Piece

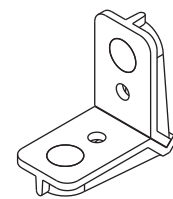

Γωνία σύνδεσης μηχανική
Mechanical corner cleat

125-11-412-00

Αλουμίνιο | Aluminium Τεμάχιο | Piece

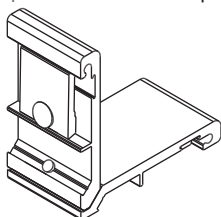

Γωνία σύνδεσης μηχανική
Mechanical corner cleat

113-13-133-00

Αλουμίνιο | Aluminium Τεμάχιο | Piece

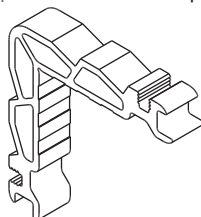

Γωνία σύνδεσης μηχανική
Mechanical corner cleat

125-13-398-00

Αλουμίνιο | Aluminium Τεμάχιο | Piece

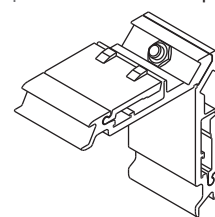

Γωνία σύνδεσης μηχανική
Mechanical corner cleat

660-00-714-00

PVC | PVC

3 Μέτρα | meters

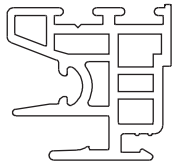

PVC αγκίστρου
PVC for weathering profile

660-00-734-00

PVC | PVC

2,5 Μέτρα | meters

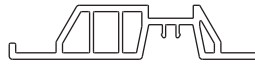

PVC μπινιού
PVC for sash inversion profile

660-00-741-00

PVC | PVC

2,5 Μέτρα | meters



PVC αγκίστρου χωνευτό
PVC for weathering profile

660-00-704-00

PVC | PVC

2,5 Μέτρα | meters

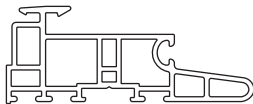

PVC αγκίστρου
PVC for weathering profile

660-00-702-00

PVC | PVC

6 Μέτρα | meters

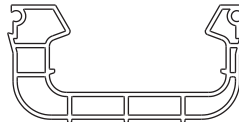

PVC οδηγών
PVC for frame guides

660-00-613-00

ΊνOX | Inox

6 Μέτρα | meters



Ανοξείδωτος οδηγός
Stainless steel guide

415-12-024-03

Τεμάχιο | Piece



Εξωτερικό στόπερ φύλλου
External sash's stopper

311-01-704-03

Πολυαμίδιο | Polyamide

Τεμάχια | Piece

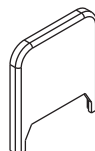

Κάλυμμα τάπας αγκίστρου (πάνω)
End cap cover for weathering profile (up)

311-02-704-03

Πολυαμίδιο | Polyamide

Τεμάχια | Piece

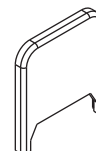

Κάλυμμα τάπας αγκίστρου (κάτω)
End cap cover for weathering profile (down)

311-05-704-03

Σφουγγάρι | Sponge

Τεμάχιο | Piece



Ανω σφουγγάρι τάπας αγκίστρου
Upper foam for hook cover

311-09-704-03

Σφουγγάρι | Sponge

Τεμάχιο | Piece



Ανω σφουγγάρι τάπας αγκίστρου
Upper foam for hook cover

311-01-734-03

Σφουγγάρι | Sponge

Τεμάχιο | Piece



Ανω σφουγγάρι τάπας αγκίστρου
Upper foam for hook cover

311-11-704-03

Πολυαμίδιο | Polyamide Ζεύγος | Pair

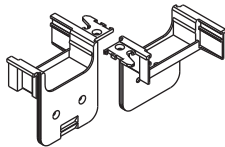

Βάση τάπας αγκίστρου
End cap mount for weathering profile

311-10-704-03

Πολυαμίδιο | Polyamide Ζεύγος | Pair

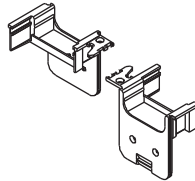

Βάση τάπας αγκίστρου
End cap mount for weathering profile

311-12-704-03

Πολυαμίδιο | Polyamide Ζεύγος | Pair

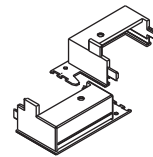

Βάση τάπας αγκίστρου
End cap mount for weathering profile

311.13.704.03

Πολυαμίδιο | Polyamide Ζεύγος | Pair

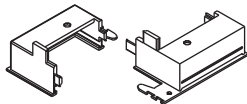

Βάση τάπας αγκίστρου
End cap mount for weathering profile

311.14.704.03

EPDM | EPDM Τεμάχιο | Piece

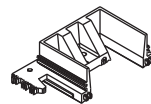

Ελαστικό βάσης τάπας αγκίστρου
End cap gasket mount for weathering profile

311.15.704.03

EPDM | EPDM Τεμάχιο | Piece

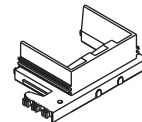

Ελαστικό βάσης τάπας αγκίστρου
End cap gasket mount for weathering profile

311.00.736.03

Πολυαμίδιο | Polyamide Τεμάχιο | Piece



Κλιπ εξωτερικού νεροχύτη
Clip for ext. water evacuation

311.32.734.03

Πολυαμίδιο | Polyamide Ζεύγος | Pair

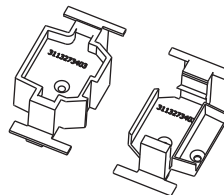

Τάπα φιλλητού S70734 αριστερή
Meeting's style end cover S70734 left

313-10-030-00

Μέτρα | meters

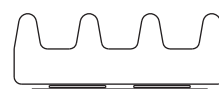

Αφρώδες θερμομονωτικό προφίλ 30X10mm
Nomatec 30x10mm

311.42.734.03

Πολυαμίδιο | Polyamide Ζεύγος | Pair

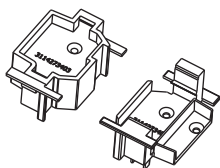

Τάπα φιλλητού S70734 δεξιά
Meeting's style end cover S70734 right

311.04.734.13

EPDM | EPDM Τεμάχιο | Piece

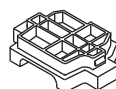

Κάτω ελαστικό τάπας μπινί S70734 αριστ.
Lower epdm for adjoining prof. S70734 left

311.04.734.03

EPDM | EPDM Τεμάχιο | Piece

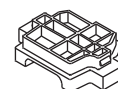

Κάτω ελαστικό τάπας μπινί S70734 αριστ.
Lower epdm for adjoining prof. S70734 left

311.00.726.03

Πολυαμίδιο | Polyamide Τεμάχιο | Piece

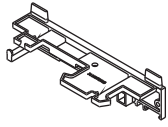

Ελαστικό τάπας χαμ. οδηγού δεξί, S70726
Cover for double low prof. driver right

311.01.726.03

Πολυαμίδιο | Polyamide Τεμάχιο | Piece

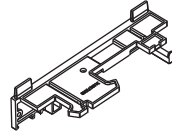

Ελαστικό τάπας χαμ. οδηγού αριστ. S70726
Cover for double low prof. driver left

660.03.702.03

Σφουγγάρι | Sponge Τεμάχιο | Piece

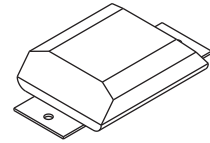

Άνω κεντρικό στεγανωτικό για κοπή 90
Upper central seal 90 cut

660.01.702.03

Σφουγγάρι | Sponge Τεμάχιο | Piece

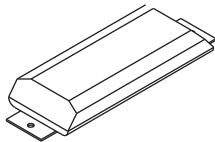

Άνω κεντρικό στεγανωτικό
Upper central seal

660.00.712.03

EPDM | EPDM Τεμάχιο | Piece

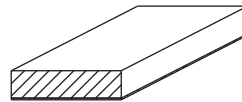

Κάτω κεντρ. στεγαν. για κοπή 90 χαμ. οδηγό
Lower central seal 90 cut. low driver

660.00.745.03

Πολυαμίδιο | Polyamide Τεμάχιο | Piece



Τάπα πρόσθετου
Additional profile cover

311.02.734.03

Πολυαμίδιο | Polyamide Ζεύγος | Pair

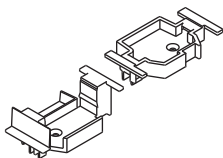

Ελαστικό τάπας μπινι S70734 δεξί.
Adjoining prof. S70734 pocket slide right

311.02.734.13

Πολυαμίδιο | Polyamide Ζεύγος | Pair

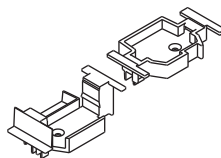

Ελαστικό τάπας μπινι S70734 αριστ.
Adjoining prof. S70734 pocket slide left

660.08.115.03

ABS | ABS Τεμάχιο | Piece



Βαλβίδα αέρος Φ8X11,5mm
Air valve D8X11,5mm

311.02.741.03

Πολυαμίδιο | Polyamide Ζεύγος | Pair

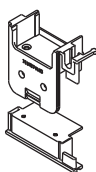

Τάπα αγκίστρου χωνευτών δεξιά ανασυρ.
Cover for weather. prof. pocket
right lift & slid

311.03.741.03

Πολυαμίδιο | Polyamide Ζεύγος | Pair

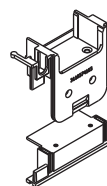

Τάπα αγκίστρου χωνευτων αριστ. ανασυρ.
Cover for weather. prof. pocket
left lift & slid

660.12.009.03

ABS | ABS Τεμάχιο | Piece



Βαλβίδα αέρος Φ12X89mm
Air valve D12X89mm

311.00.741.03

EPDM | EPDM

Τεμάχιο | Piece

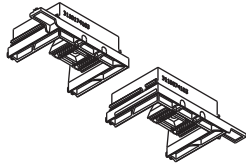

Ελαστικό βάσης τάπας αγκίστρου
Support hook cover S700 pocket slide

311.01.728.03

Πολυαμίδιο | Polyamide

Τεμάχιο | Piece

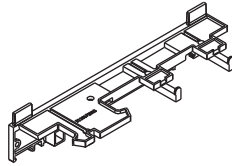

Ταπα συνδ.τριπλού οδηγού αριστερή
Cover for triple prof.driver left

660.01.745.00

Ατσάλι | Steel

Τεμάχιο | Piece

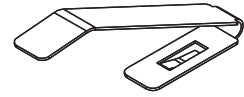

Μεταλλ. ελατήριο αρμοκ. χωνευτων
Metallic spring for pocket slide

650-01-450-XX

TPO

Τεμάχιο | Piece



Εσωτερικό στόπερ φύλλου
Sash's inner stopper

311.03.726.03

Πολυαμίδιο | Polyamide

Τεμάχιο | Piece



Πάνω τάπα οδηγού ομαλής κύλισης δεξιά
Upper driver cov.pocket lift & slide right

311.13.726.03

Πολυαμίδιο | Polyamide

Τεμάχιο | Piece



Πάνω τάπα οδηγού ομαλής κύλισης αριστ.
Upper driver cov.pocket lift & slide left

600.02.737.00

Χυτό αλουμίνιο
Cast aluminium

Τεμάχιο | Piece

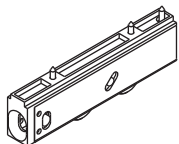

Ράουλο αλουμινίου διπλό για S70737
Roller aluminium double for S70737

660.70.737.03

Πολυαμίδιο | Polyamide

Τεμάχιο | Piece

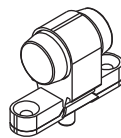

Ράουλο αλουμινίου διπλό για S70737
Roller aluminium double for S70737

650.70.737.03

Πολυαμίδιο | Polyamide

Ζεύγος | Pair

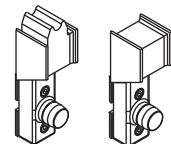

Στόπερ άνω S70737
Upper stopper S70737

311.00.731.03

TPO

Τεμάχιο | Piece

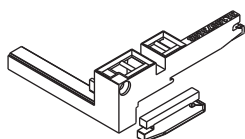

Τάπα φραγμού υδατολεκάνης δεξιά
Water evacuation end cover right

311.01.731.03

TPO

Τεμάχιο | Piece

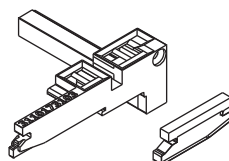

Τάπα φραγμού υδατολεκάνης αριστερή
Water evacuation end cover left

660.00.749.00

Χυτό αλουμίνιο
Cast aluminium

Τεμάχιο | Piece

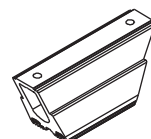

Κρυφή ασφάλεια φύλλων για χαμηλό οδηγό
Hidden sash lock for low driver

311.00.741.03

EPDM | EPDM

Τεμάχιο | Piece

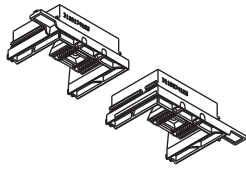

Ελαστικό βάσης τάπας αγκίστρου
Support hook cover S700 pocket slide

311.00.762.03

Πολυαμίδιο | Polyamide

Ζεύγος | Pair

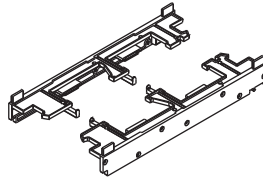

Τάπα συνδέσμου χαμηλού οδηγού
Cover for low profile driver

311.00.710.03

POM | POM

Τεμάχιο | Piece

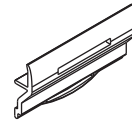

Αποστατικό κύλισης φύλλου S710
Sliding sash spacer S710

311.00.756.03

Πολυαμίδιο | Polyamide

Σέτ | Set

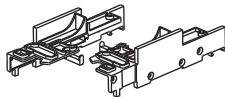

Τάπα συνδ. χαμηλού οδηγού
Cover for low prof. driver

311.01.724.03

Πολυαμίδιο | Polyamide

Τεμάχιο | Piece

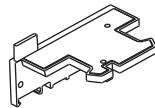

Σύνδεσμος χαμηλού μονού οδηγού (κοπή 90°)
Cleat for single short frame guide (90° cutting)

255-70-012-03

EPDM | EPDM

Ζεύγος | Pair

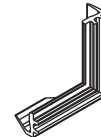

Βουλκανισμένη γωνία φύλλου
Sash vulcanized corner

200-01-154-11 Μαύρο | Black

EPDM | EPDM

Μέτρα | Meters



Λάστιχο συγκράτησης για πηχάκι
Glazing bead gasket

311.00.767.03

Πολυαμίδιο | Polyamide

Ζεύγος | Pair

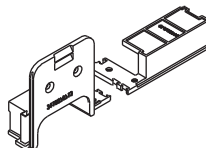

Τάπα αγκίστρου φυλλου δεξιά
Endcap weath.prof.sash right

311.00.767.13

Πολυαμίδιο | Polyamide

Ζεύγος | Pair

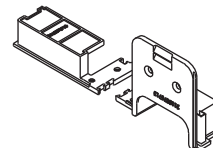

Τάπα αγκίστρου φυλλου αριστερή
Endcap weath.prof.sash left

255-70-023-03

EPDM | EPDM

Ζεύγος | Pair

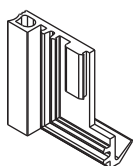

Βουλκανισμένη γωνία φύλλου
Sash vulcanized corner

255-70-011-03

EPDM | EPDM

Ζεύγος | Pair



Βουλκανισμένη γωνία φύλλου
Sash vulcanized corner

230-94-000-01 Μαύρο | Black

EPDM | EPDM

Μέτρα | Meters



Ελαστικό κάσας 6,5mm
Gasket for frames 6,5mm

240-70-003-03 Μαύρο | Black

EPDM | EPDM

Μέτρα | Meters



Λάστιχο φύλλου (κάτω)
Sash gasket (down)

200-70-005-03 Μαύρο | Black

EPDM | EPDM

Μέτρα | Meters



Λάστιχο τζαμιού έξω
Outer glazing gasket

200-04-045-01 Μαύρο | Black

EPDM | EPDM

Μέτρα | Meters



Ελαστικό σφήνα | Wedge gasket

240-70-001-03 Μαύρο | Black

EPDM | EPDM

Μέτρα | Meters



Λάστιχο φύλλου (πάνω)
Sash gasket (up)

240-70-002-03 Μαύρο | Black

EPDM | EPDM

Μέτρα | Meters



Λάστιχο φύλλου
Sash gasket

220-11-449-12 Γκρί | Grey

EPDM | EPDM

Μέτρα | Meters



Λάστιχο συγκράτησης για πηγάκι
Glazing bead gasket

472-75-194-00

3,4 Μέτρα | Meters



Βουρτσάκι στεγάνωσης 3400mm
Weatherstrip pile 3400mm

250-15-513-01 Μαύρο | Black

EPDM | EPDM

Μέτρα | Meters



Ελαστικό κάσας 6,5mm
Gasket for frames 6,5mm

210-98-000-01 Μαύρο | Black

EPDM | EPDM

Μέτρα | Meters



Ελαστικό φυσούνας φύλλου ενδ.
Bi-fold gasket sash inter

720.65.017.03

Πολυαμίδιο | Polyamide

Τεμάχιο | Piece

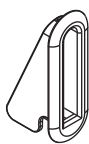

Τάπα εξαερισμού M65
Ventilation tap M65

660-02-702-03

Πολυαμίδιο | Polyamide

Τεμάχιο | Piece

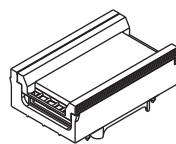

Κάτω κεντρ.στεγανωτικό
Lower central seal

660-04-702-03

Πολυαμίδιο | Polyamide

Τεμάχιο | Piece

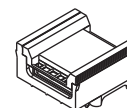

Κάτω κεντρ.στεγανωτικό
Lower central seal

240-70-004-03 Μαύρο | Black

EPDM | EPDM Μέτρα | Meters



Ελαστικό στεγάνωσης οδηγών
Gasket for guide sealing

240-01-737-03 Μαύρο | Black

EPDM | EPDM Μέτρα | Meters



Ελαστικό παντζουριού S70737
Gasket for shutter S70737

250-07-310-33 Μαύρο | Black

PVC | PVC Μέτρα | Meters



Ελαστικό φύλλου σήτας (7,7mm)
Gasket for fly-screen sash (7,7mm)

240-00-462-01 Μαύρο | Black

EPDM | EPDM Μέτρα | Meters



Λάστιχο φύλλου
Sash gasket

240-00-312-01 Μαύρο | Black

EPDM | EPDM Μέτρα | Meters



Ελαστικό οδηγών | Gasket for frame rails

**313-12-020-00
313-12-030-00
313-12-040-00**

1,2 μέτρα | 1,2 Meters



Cooltherm

**ALUMIL by OLIVARI
455-00-131-22**

Ορείχαλκος Brass
Ματ χρωμωμένο Matt Chrome



**Χειρολαβή - Χούφτα
Handle - Flush Handle
Ανασηκούμενο / Συρόμενο
L&S / Slide**

660-00-717-00

Τεμάχιο | Piece



Γέφυρα τακαρίσματος υαλοπίνακα S700
Setting block S700

Πολυαμίδιο | Polyamide Τεμάχιο | Piece
290-00-002-00 (2mm πράσινο)
290-00-003-00 (3mm πράσινο | καφέ | brown)
290-00-004-00 (4mm κόκκινο | red)
290-00-005-00 (5mm μαύρο | black)

Πολυαμίδιο | Polyamide Τεμάχιο | Piece



Τακάκι τζαμιού | Setting block

<p>620-69-306-03 (No6) Μαύρο Black 620-69-306-04 (No6) Γκρι Grey 620-69-307-03 (No7) Μαύρο Black 620-69-307-04 (No7) Γκρι Grey 620-69-308-03 (No8) Μαύρο Black 620-69-308-04 (No8) Γκρι Grey 620-69-309-03 (No9) Μαύρο Black 620-69-309-04 (No9) Γκρι Grey 620-69-310-03 (No10) Μαύρο Black 620-69-310-04 (No10) Γκρι Grey</p>	
	<p>Μέτρα Meters</p>
<p>Βουρτσάκι μεμβράνης TRI-FIN Brush with TRI-FIN membrane</p>	

<p>200-08-002-01 (2mm) EPDM Μαύρο Black (*400 μέτρα 400 meters) 200-08-003-01 (3mm) EPDM Μαύρο Black (*300 μέτρα 300 meters) 200-08-004-01 (4mm) EPDM Μαύρο Black (*250 μέτρα 250 meters) 200-08-005-01 (5mm) EPDM Μαύρο Black (*150 μέτρα 150 meters) 200-08-006-01 (6mm) EPDM Μαύρο Black (*100 μέτρα 100 meters) 200-08-007-01 (7mm) EPDM Μαύρο Black (*80 μέτρα 80 meters) 200-08-008-01 (8mm) EPDM Μαύρο Black (*60 μέτρα 60 meters) 200-08-010-01 (10mm) EPDM Μαύρο Black (*60 μέτρα 60 meters)</p>	
<p>Ελαστικό σφήνα Wedge gasket</p>	

*Ελάχιστη συσκευασία πώλησης | *Minimum sale package

ALUMIL by HOPPE® Λαβές για Ανασυρόμενο με Μηχανισμό Secustic με Καρέ 10/50mm και μήκος 252mm
ALUMIL by HOPPE® aluminium Lift & Slide window handle - half set inside pin 50mm and length 252mm

1	380 18 147 33	ΛΑΒΗ ΑΝΑΣΥΡΟΜΕΝΟΥ 50MM ΧΩΡΙΣ ΧΟΥΦΤΑ ALUMIL ΑΝΟΔΙΩΣΗ L&S HANDLE ALUMIL PIN50MM LIGHT SILVER	F1 (Anod)	Τεμάχιο Piece
2	380 18 147 07	ΛΑΒΗ ΑΝΑΣΥΡΟΜΕΝΟΥ 50MM ΧΩΡΙΣ ΧΟΥΦΤΑ ALUMIL ΜΠΡΟΝΖΕ L&S HANDLE-HSI PIN50MM ALUMIL BRONZE	F4 (Bronze)	Τεμάχιο Piece
3	380 18 147 67	ΛΑΒΗ ΑΝΑΣΥΡΟΜΕΝΟΥ 50MM ΧΩΡΙΣ ΧΟΥΦΤΑ ALUMIL ΤΙΤΑΝΙΟ L&S HANDLE ALUMIL PIN50MM TITANIUM	F9 (Titanium)	Τεμάχιο Piece
4	380 18 147 02	ΛΑΒΗ ΑΝΑΣΥΡΟΜΕΝΟΥ 50MM ΧΩΡΙΣ ΧΟΥΦΤΑ ALUMIL ΛΕΥΚΟ L&S HANDLE-HSI PIN50MM ALUMIL WHITE	F9016 (White)	Τεμάχιο Piece
5	380 18 147 06	L&S HANDLE-HSI PIN50MM ALUMIL BROWN ΛΑΒΗ ΑΝΑΣΥΡΟΜΕΝΟΥ 50MM ΧΩΡΙΣ ΧΟΥΦΤΑ ALUMIL ΚΑΦΕ	F8707 (Brown)	Τεμάχιο Piece
6	380 18 147 03	ΛΑΒΗ ΑΝΑΣΥΡΟΜΕΝΟΥ 50MM ΧΩΡΙΣ ΧΟΥΦΤΑ ALUMIL ΜΑΥΡΟ L&S HANDLE-HSI PIN50MM ALUMIL BLACK	F9005 (Black)	Τεμάχιο Piece



Χειρολαβή - Handle

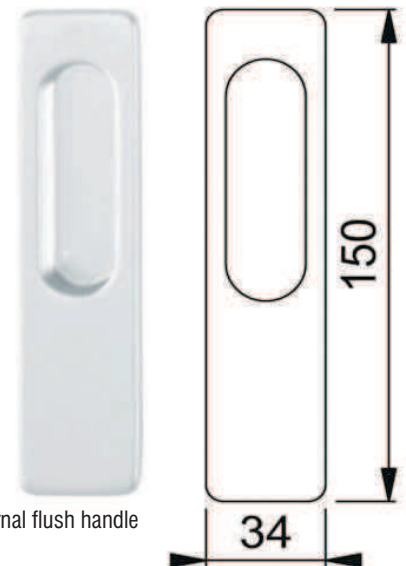

Εξωτερική χούφτα - External flush handle

ALUMIL by HOPPE® Εξωτερικές Χούφτες για Ανασυρόμενα - ALUMIL by HOPPE® aluminium Flush Handles for Lift & Slide handles

1	610 61 485 09	ΧΟΥΦΤΑ ΕΞΩΤΕΡΙΚΗ ΛΑΒΗΣ ΑΝΑΣΥΡΟΜΕΝΟΥ 6MM ΑΝΟΔΙΩΣΗ FLUSH HANDLE FOR L&S DOORS LIGHT SILVER	F1 (Anod)	Τεμάχιο Piece
2	610 46 358 07	ΧΟΥΦΤΑ ΕΞΩΤΕΡΙΚΗ ΛΑΒΗΣ ΑΝΑΣΥΡΟΜΕΝΟΥ 6MM ΜΠΡΟΝΖΕ FLUSH HANDLE FOR L&S HANDLE BRONZE	F4 (Bronze)	Τεμάχιο Piece
3	610 61 506 67	ΧΟΥΦΤΑ ΕΞΩΤΕΡΙΚΗ ΛΑΒΗΣ ΑΝΑΣΥΡΟΜΕΝΟΥ 6MM ΤΙΤΑΝΙΟ FLUSH HANDLE FOR L&S DOORS TITANIUM	F9 (Titanium)	Τεμάχιο Piece
4	610 61 514 02	ΧΟΥΦΤΑ ΕΞΩΤΕΡΙΚΗ ΛΑΒΗΣ ΑΝΑΣΥΡΟΜΕΝΟΥ 6MM ΛΕΥΚΟ FLUSH HANDLE FOR L&S DOORS WHITE	F9016 (White)	Τεμάχιο Piece
5	380 54 201 06	ΧΟΥΦΤΑ ΕΞΩΤΕΡΙΚΗ ΛΑΒΗΣ ΑΝΑΣΥΡΟΜΕΝΟΥ 6MM ΚΑΦΕ FLUSH HANDLE FOR L&S HANDLE BROWN	F8707 (Brown)	Τεμάχιο Piece
6	380 54 201 03	ΧΟΥΦΤΑ ΕΞΩΤΕΡΙΚΗ ΛΑΒΗΣ ΑΝΑΣΥΡΟΜΕΝΟΥ 6MM ΜΑΥΡΟ FLUSH HANDLE FOR L&S HANDLE BLACK	F9005 (Black)	Τεμάχιο Piece

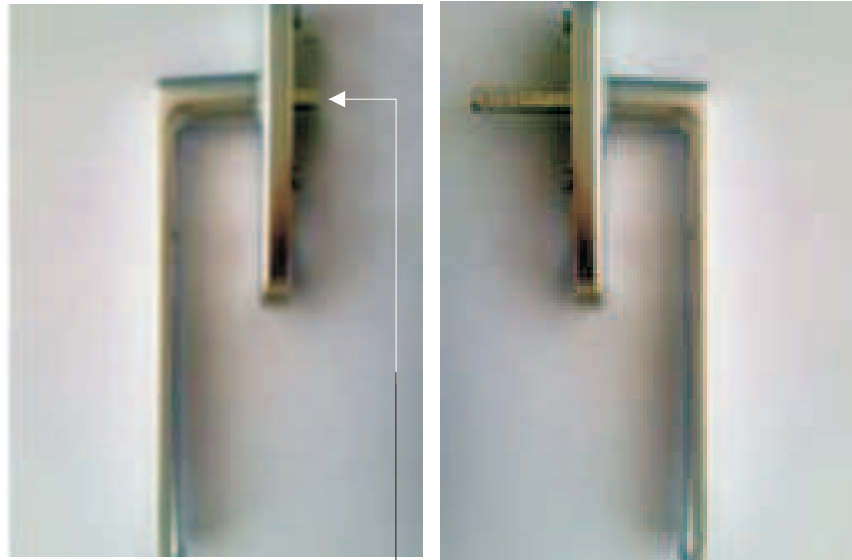

Σετ Χειρολαβών - Handle set

Διατομή καρέ χειρολαβής 10 mm
Handle set intersection 10 mm

ALUMIL by HOPPE® Σετ χειρολαβών μέσα-έξω για ανασυρόμενο μέσα-έξω με θέση για κύλινδρο ALUMIL ALUMIL by HOPPE® DOUBLE L&S HANDLE SET HS PIN 10 MM ALUMIL				
1	380 28 147 33	ΣΕΤ ΧΕΙΡΟΛΑΒΩΝ ΑΝΑΣΥΡΟΜΕΝΟΥ ΜΕΣΑ-ΕΞΩ ΜΕ ΜΥΛΟ ALUMIL ΑΝΟΔΙΩΣΗ DOUBLE L&S HANDLE SET HS PIN 10 MM ALUMIL LIGHT SILVER	F1 (Anod)	Τεμάχιο Piece
2	380 28 147 07	ΣΕΤ ΧΕΙΡΟΛΑΒΩΝ ΜΕΣΑ-ΕΞΩ ΑΝΑΣΥΡΟΜΕΝΟΥ ΜΕ ΜΥΛΟ ALUMIL ΜΠΡΟΝΖΕ DOUBLE L&S HANDLE SET HS PIN 10 MM ALUMIL BRONZE	F4 (Bronze)	Τεμάχιο Piece
3	380 28 147 67	ΣΕΤ ΧΕΙΡΟΛΑΒΩΝ ΜΕΣΑ-ΕΞΩ ΑΝΑΣΥΡΟΜΕΝΟΥ ΜΕ ΜΥΛΟ ALUMIL ΤΙΤΑΝΙΟ DOUBLE L&S HANDLE SET HS PIN 10 MM ALUMIL PIN50MM TITANIUM	F9 (Titanium)	Τεμάχιο Piece
4	380 28 147 02	ΣΕΤ ΧΕΙΡΟΛΑΒΩΝ ΜΕΣΑ-ΕΞΩ ΑΝΑΣΥΡΟΜΕΝΟΥ ΜΕ ΜΥΛΟ ALUMIL ΛΕΥΚΟ DOUBLE L&S HANDLE SET HS PIN 10 MM ALUMIL WHITE	F9016 (White)	Τεμάχιο Piece
5	380 28 147 06	ΣΕΤ ΧΕΙΡΟΛΑΒΩΝ ΜΕΣΑ-ΕΞΩ ΑΝΑΣΥΡΟΜΕΝΟΥ ΜΕ ΜΥΛΟ ALUMIL ΚΑΦΕ DOUBLE L&S HANDLE SET HS PIN 10 MM ALUMIL BROWN	F8707 (Brown)	Τεμάχιο Piece
6	380 28 147 03	ΣΕΤ ΧΕΙΡΟΛΑΒΩΝ ΜΕΣΑ-ΕΞΩ ΑΝΑΣΥΡΟΜΕΝΟΥ ΜΕ ΜΥΛΟ ALUMIL ΜΑΥΡΟ DOUBLE L&S HANDLE SET HS PIN 10 MM ALUMIL BLACK	F9005 (Black)	Τεμάχιο Piece

Γενικές Πληροφορίες
General Information

Γενικές Πληροφορίες

1. Το αλουμίνιο ως δομικό υλικό

Με την μέθοδο της διέλασης το αλουμίνιο έχει την δυνατότητα να δημιουργεί πολύπλοκες διατομές με ανοχές ακριβείας. Το αλουμίνιο μπορεί να μορφοποιηθεί σε πραγματικά απεριόριστο αριθμό μοναδικών προφίλ, καθένα από τα οποία ικανοποιεί ειδικές δομικές και αισθητικές απαιτήσεις. Αυτή η ικανότητα του υλικού να προσφέρει απέριπτες και καλαίσθητες λύσεις σε ιδιαίτερα πολύπλοκα σχεδιαστικά προβλήματα το οδήγησε στην ηγετική θέση που κατέχει σήμερα. Το αλουμίνιο επιλέγεται για το εξωτερικό των κτιρίων γιατί είναι σταθερό, ανθεκτικό στη διάβρωση και ελαφρύ μέταλλο. Μια από τις πιο δελεαστικές ιδιότητες του αλουμινίου για τον μηχανικό, είναι ο καταπληκτικός λόγος αντίστασης/βάρους. Στα 2,7 gr/cm², το αλουμίνιο είναι 66% πιο ελαφρύ από τον χάλυβα. Επίσης είναι ανθεκτικό σε ψαθυρή θραύση. Όταν γίνεται σύγκριση μεταξύ κατασκευών αλουμινίου και κατασκευών χάλυβα, ο μεγαλύτερος συντελεστής ελαστικότητας του αλουμινίου σημαίνει ότι ο λόγος βάρους 1:2 επιτυγχάνεται εύκολα. Ακόμη, μπορεί να κατεργαστεί με υψηλές ταχύτητες κοπής και οι συγκολλητές συνδέσεις δεν είναι απαραίτητες. Αυτά τα πλεονεκτήματα συμβάλλουν στην μείωση των χρόνων κατασκευής. Τα προφίλ που συνθέτουν τα συστήματα της Alumil είναι από κράμα EN AW 6060 σύμφωνα με το εναρμονισμένο πρότυπο (EN) 755-1. Τα μηχανικά χαρακτηριστικά συμμορφώνονται με το πρότυπο EN 755-2, με συντελεστή ελαστικότητας 70kN/mm². Οι ανοχές βασίζονται στο EN 755-3.

2. Επαφή με άλλα υλικά

2.1 Μέταλλα

Όταν δύο μέταλλα με διαφορετική ηλεκτροαρνητικότητα (electro-negativity) έρχονται σε επαφή σε υγρό περιβάλλον, το πιο ηλεκτροαρνητικό από τα δύο, μέταλλο, υφίσταται μια ηλεκτρική και οξειδωτική τάση. Το αλουμίνιο είναι περισσότερο ηλεκτροαρνητικό συγκρινόμενο με τα άλλα μέταλλα. Ο εκτεθειμένος (απροστάτευτος) χάλυβας, οξειδώνεται και επιτίθεται στο αλουμίνιο. Για να αποφευχθεί η διάβρωση του αλουμινίου, θα πρέπει να τοποθετείται μεταξύ των δύο μετάλλων ένα μονωτικό διαχωριστικό. Αντιθέτως, η επαφή με τον ανοξειδωτο χάλυβα, από όσα γνωρίζουμε μέχρι σήμερα, δεν φαίνεται να βλάπτει το αλουμίνιο. Η επαφή με τον χαλκό και τα κράματά του είναι εξαιρετικά επιζήμια για το αλουμίνιο και η προστασία με επιφανειακή μόνωση αυτών των δύο υλικών απαιτείται. Τέλος και ο μόλυβδος είναι πιο ηλεκτροθετικός από το αλουμίνιο και θα πρέπει να μονώνεται επίσης.

2.2 Ξύλο

Τα περισσότερα είδη ξυλείας δεν έχουν επιβλαβείς επιπτώσεις στο αλουμίνιο. Ορισμένα είδη ξυλείας όμως, όπως η δρύς και η καρυδιά, παράγουν οξέα τα οποία προσβάλλουν και φθείρουν το αλουμίνιο. Αυτά τα φαινόμενα παρατηρούνται κυρίως σε συνθήκες αυξημένης υγρασίας στο περιβάλλον ή όταν το ξύλο δεν είναι αρκετά στεγνό. Συνιστάται η μόνωση με την χρήση ασφαλτούχου χρώματος. Επίσης όταν το ξύλο υποβάλλεται σε επεξεργασίες για την προφύλαξη του από την υγρασία και τα έντομα, θα πρέπει να ελέγχεται ότι οι χημικές ουσίες που χρησιμοποιούνται για την κατεργασία δεν είναι επιβλαβείς για το αλουμίνιο. Προϊόντα που στην σύνθεσή τους περιέχεται στεατικός χαλκός, άλατα υδραργύρου και φθοριοϋχες ενώσεις, είναι πολύ επιβλαβή για το αλουμίνιο και θα πρέπει να αποφεύγονται.

2.3 Ασβέστης/Τσιμέντο

Σε συνθήκες υγρασίας, ο ασβέστης ή το τσιμέντο αντιδρούν με το αλουμίνιο (ακόμη και όταν είναι ανοδιωμένο) αποκαλύπτοντας επιφανειακές λευκές κηλίδες στην επιφάνεια του μετάλλου μετά τον καθαρισμό. Συνιστάται να προστατεύεται το αλουμίνιο κατά τη τοποθέτηση με το προστατευτικό φιλμ της Alumil.

General Information

1. Aluminium as a fabrication material

Aluminium has the capability of being extruded into complex shapes to exact tolerances. Aluminium can be formed into literally thousands of unique profiles, each one able to meet a number of specific structural and aesthetic requirements. It is this capability to provide simple elegant solutions to extremely complex design problems that has led to aluminium's enduring appeal. Aluminium is chosen for outdoor use because it is a stable, corrosion-resistant and light weight metal. One of aluminium's primary appeals to a specifier is its exceptional strength to weight ratio. At 2.7g/cm², aluminium is 66% lighter than steel. It is also far less susceptible to brittle fractures. Indeed, when aluminium and steel structures are compared, aluminium's greater modulus of elasticity means that weight ratios of 1:2 are easily attained. It can also be processed at high cutting speeds and welded connections are not necessary. These advantages help to reduce fabrication time. Alumil constructions are realized with aluminium profiles extruded in the alloy EN AW 6060 according to EN 755-1. The mechanical characteristics conform to the standard EN 755-2, with a modulus of elasticity of 70GPa.

The tolerances are based on EN 755-3.

2. Contact with other materials

2.1 Metals

When two metals of differing electro-negativity values come into contact in humid conditions, an electrical couple is formed giving rise to oxidizing effects at the expense of electro-negative metal of the couple. In order to avoid severe corrosion effects, an insulating barrier should be placed between the two metals. Contact with stainless steel has not been found to be harmful to aluminium to date. Contact with copper and its alloys is extremely harmful to aluminium. It is absolutely necessary to insulate these two metals. Lead should be insulated as well.

2.2 Timber

Most timbers have no harmful effects on aluminium. Some such as walnut however, produce acids which attack and damage aluminium. These effects occur especially in humid conditions or when the timber is not sufficiently dry. Insulation is recommended by using a bituminous paint. When you treat timber against humidity and insects you should check that the chemical substances used in the treatment are not harmful to aluminium. Products containing copper salts, mercury salts, and fluoride compounds are very harmful to aluminium and should be avoided.

2.3 Lime/Cement

In humid conditions, limestone or cement reacts with aluminium (even when anodized) revealing superficial white spots on the surface of the metal after cleaning. It is advisable to protect the aluminium during installation with ALUMIL protective foil.

3. Επιφανειακή επεξεργασία

Είναι διαθέσιμα τα παρακάτω χρώματα:

Αποχρώσεις ανοδίωσης:

Φυσικό ματ χρώμα
Μπρούτζινο χρώμα
Ειδικές αποχρώσεις ανοδίωσης

Η διαδικασία ανοδίωσης γίνεται σύμφωνα με τις προδιαγραφές της EWAA-EURAS.

Χρώματα ηλεκτροστατικής βαφής:

Λευκό
Καφέ
Χρώματα RAL
Χρώματα SABLE

Η διαδικασία της ηλεκτροστατικής βαφής γίνεται σύμφωνα με τις προδιαγραφές της Qualicoat.

4. Αποθήκευση

Για την αποφυγή επιφανειακών φθορών πρέπει να παίρνονται οι παρακάτω προφυλάξεις:

- 4.1 Τα προφίλ να αποθηκεύονται σε χώρο που δεν υπάρχει υγρασία
- 4.2 Να αποφεύγεται οποιαδήποτε επαφή με χάλυβα, προστατεύοντας τα προφίλ με χαρτί συσκευασίας ή πλαστική μεμβράνη. Σε υγρές περιοχές σκουριά και ρινίσματα χάλυβα μπορούν να προκαλέσουν φθορές στην επιφανειακή επεξεργασία.
- 4.3 Τα προφίλ πρέπει να αποθηκεύονται σε οριζόντια θέση με τρόπο που να αποκλείεται η πιθανότητα φθοράς ή γρατσουνίσματος κατά την μετακίνησή τους.
- 4.4 Τα προφίλ να αποθηκεύονται συσκευασμένα.

5. Συντήρηση του αλουμινίου

Τόσο το ανοδιωμένο όσο και το ηλεκτροστατικά βαμμένο αλουμίνιο, πρέπει να καθαρίζονται σε τακτά διαστήματα. Σε ημιαστικές μη παραθαλάσσιες περιοχές που δεν επηρεάζονται από επιθετικά περιβαλλοντικά φαινόμενα όπως ατμοσφαιρική ρύπανση ή αλατώδες περιβάλλον, ο καθαρισμός μπορεί να γίνεται μαζί με τον καθαρισμό των τζαμιών. Για τον καθαρισμό του αλουμινίου συνιστάται η χρήση χλιαρού νερού και ενός «μαλακού» απορρυπαντικού που να μην είναι όξινο και να μην περιέχει αμμωνία. Μετά, πρέπει να ξεβγάζεται επιμελώς με νερό και να στεγνώνεται με ένα μαλακό απορροφητικό πανί. Σε αστικές ή παραθαλάσσιες περιοχές, ο καθαρισμός του αλουμινίου πρέπει να γίνεται πιο συχνά και με πολύ μεγάλη επιμέλεια. Οι επιφάνειες αλουμινίου που δεν εκτίθενται στην βροχή πρέπει να καθαρίζονται με μεγαλύτερη συχνότητα από τις εκτεθειμένες στην βροχή. Αν το νερό και τα μαλακά απορρυπαντικά δεν επαρκούν για τον καλό καθαρισμό του αλουμινίου, υπάρχουν και ειδικά για το αλουμίνιο απορρυπαντικά. Αυτά τα απορρυπαντικά περιέχουν ελαφρώς λειαντικά ψήγματα και μπορούν να χρησιμοποιηθούν σε συνδυασμό με ένα συνθετικό πανί καθαρισμού. Σε όλες τις περιπτώσεις είναι πολύ σημαντικό να ξεπλένονται καλά οι επιφάνειες και να στεγνώνονται επιμελώς, ειδικά οι γωνίες και τα προφίλ που έρχονται σε επαφή με το έδαφος. Για την προστασία και την επιμήκυνση του κύκλου ζωής του αλουμινίου, όλα τα προφίλ που βάφονται στα βαφεία της ALUMIL υποβάλλονται σε βελτιωτική επεξεργασία επιφάνειας SEASIDE CLASS, διαθέσιμο από την ALUMIL.

3. Surface treatment

The following colours are available:
Anodised finish:

Natural colour etched
Bronze colour
Special anodised colours

The anodising process is carried out according to the EWAA-EURAS regulations.

Painted finish:

White
Brown
RAL colours
Sable colours

The painting process is carried out in accordance to Qualicoat regulations.

4. Storage

To avoid superficial damage the following precautions should be taken:

- 4.1 Store the profiles in a dry area
- 4.2 Avoid any contact with steel by protecting the profiles with wrapping paper or plastic foil. In humid areas rust and steel burr can damage the surface finish.
- 4.3 Store the profiles horizontally in such a way as to eliminate the possibility of damaging or scratching the profiles while removing them.
- 4.4 Store the profiles in batches.

5. Aluminium maintenance

Both anodised and painted aluminium should be cleaned on a regular basis. For urban not littoral areas that are not subjected to aggressive elements like air pollution or salty air, it is sufficient to clean the aluminium whenever you clean the glass. Warm water should be used with a dilute of a non-aggressive, non-acetous detergent without ammonia for cleaning the aluminium. Then you should thoroughly rinse the aluminium with clear water and dry using an absorbing cloth. In urban areas or areas near to the sea, the aluminium should be cleaned more often and more thoroughly. Areas that are not exposed to rainfall should be cleaned more frequently than other surfaces. If water and mild detergents are not enough to clean the aluminium fenestrations there are detergents that have been specially developed for aluminium surfaces. These detergents contain light abrasive elements and can be used with a synthetic cleaning cloth. In all cases it is important to completely rinse surfaces with clear water and dry them thoroughly, especially the corners and the bottom profile. In order to protect and increase the life cycle of the aluminium, it may be treated with a very thin clear coat of water resistant film available from ALUMIL.

Χρήσιμα Ευρωπαϊκά πρότυπα και προδιαγραφές | Useful European standards and reference material

EN 10211	Θερμικές γέφυρες σε κτιριακές κατασκευές - Ροές θερμότητας και επιφανειακές θερμοκρασίες - Μέρος 1-2 Thermal bridges in building construction - Heat flows and surface temperatures - Detailed calculations (ISO 10211:2007) Parts 1-2
EN 12020-1	Αλουμίνιο και κράματα αλουμινίου - Διελασμένο προφίλ ακριβείας από κράματα EN AW-6060 και EN AW-6063 - Μέρος 1: Τεχνικές συνθήκες για έλεγχο και παράδοση Aluminium and aluminium alloys - Extruded precision profiles in alloys EN AW-6060 and EN AW-6063 - Part 1: Technical conditions for inspection and delivery
EN 12020-2	Αλουμίνιο και κράματα αλουμινίου - Διελασμένο προφίλ ακριβείας από κράματα EN AW-6060 και EN AW-6063 - Μέρος 2: Ανοχές διαστάσεων και μορφή Aluminium and aluminium alloys - Extruded precision profiles in alloys EN AW-6060 and EN AW-6063 - Part 2: Tolerances on dimensions and form
EN 12046	Δυνάμεις χειρισμού - Μέθοδος δοκιμής - Μέρος 1-2 Operating forces - Test method - Part 1: Windows Part 2: Doors
EN 12152	Υαλοπετάσματα - Αεροδιαπερατότητα - Απαιτήσεις επιδόσεων και ταξινόμηση Curtain walling - Air permeability - Performance requirements and classification
EN 12153	Υαλοπετάσματα - Αεροπερατότητα - Μέθοδος δοκιμής Curtain walling - Air permeability - Test method
EN 12154	Υαλοπετάσματα - Υδατοστεγανότητα - Απαιτήσεις απόδοσης και ταξινόμηση Curtain walling - Watertightness - Performance requirements and classification
EN 12155	Υαλοπετάσματα - Υδατοστεγανότητα - Εργαστηριακή δοκιμή υπό στατική πίεση Curtain walling - Watertightness - Laboratory test under static pressure
EN 12179	Υαλοπετάσματα - Αντίσταση στην ανεμοπίεση - Μέθοδος δοκιμής Curtain walling - Resistance to wind load - Test method
EN 12207	Παράθυρα και πόρτες - Αεροπερατότητα - Ταξινόμηση Windows and doors - Air permeability - Classification
EN 12208	Παράθυρα και πόρτες - Υδατοπερατότητα - Ταξινόμηση Windows and doors - Watertightness - Classification
EN 12210	Παράθυρα και πόρτες - Αντίσταση στην ανεμοπίεση - Ταξινόμηση Windows and doors - Resistance to wind load - Classification
EN 12211	Παράθυρα και πόρτες - Αντίσταση στην ανεμοπίεση - Μέθοδος δοκιμής Windows and doors - Resistance to wind load - Test method
EN 12400	Παράθυρα και πόρτες - Μηχανική ανθεκτικότητα - Απαιτήσεις και ταξινόμηση Windows and pedestrian doors - Mechanical durability - Requirements and classification
EN 12519	Παράθυρα και πόρτες για πεζούς - Ορολογία Windows and pedestrian doors - Terminology
EN 12567	Θερμική απόδοση παραθύρων και θυρών - Προσδιορισμός της θερμικής μετάδοσης με τη μέθοδο θερμής πλάκας - Μέρος 1 Thermal performance of windows and doors - Determination of thermal transmittance by hot box method - Part 1-2
EN 13049	Παράθυρα - Κρούση με μαλακό και βαρύ σώμα - Μέθοδος δοκιμής, απαιτήσεις ασφαλείας και ταξινόμηση Windows - Soft and heavy body impact - Test method, safety requirements and classification
EN 13115	Παράθυρα - Ταξινόμηση μηχανικών ιδιοτήτων - Φορτία που εξασκούνται κάθετα, κατά την στρέψη και κατά την λειτουργία Windows - Classification of mechanical properties - Racking, torsion and operating forces
EN 13141	Αερισμός κτιρίων - Δοκιμές επίδοσης συστατικών μερών / προϊόντων για αερισμό κατοικιών - Μέρος 1-8 Ventilation for buildings - Performance testing of components/products for residential ventilation Parts 1-8

Χρήσιμα Ευρωπαϊκά πρότυπα και προδιαγραφές | Useful European standards and reference material

EN 13123	Παράθυρα, πόρτες και εξώφυλλα - Αντίσταση στις εκρήξεις - Απαιτήσεις και ταξινόμηση - Μέρος 1-2 Windows, doors and shutters - Explosion resistance - Requirements and classification Parts 1-2
EN 13124	Παράθυρα, πόρτες και εξώφυλλα - Αντοχή σε εκρήξεις - Μέθοδοι δοκιμής - Μέρος 1-2 Windows, doors and shutters - Explosion resistance - Test method Parts 1-2
ENV 13420	Παράθυρα - Συμπεριφορά μεταξύ διαφορετικών κλιμάκων - Μέθοδος δοκιμής Windows - Behaviour between different climates - Test method
EN 13501	Ταξινόμηση δομικών προϊόντων και στοιχείων σχετικά με την φωτιά - Μέρος 1-5 Fire classification of construction products and building elements Parts 1-5
EN 13541	Ύαλος για δομική χρήση - Υαλοστάσια ασφαλείας - Δοκιμές για ταξινόμηση της αντίστασης σε πίεση λόγω έκρηξης Glass in building - Security glazing - Testing and classification of resistance against explosion pressure
EN 14351	Παράθυρα και πόρτες - Πρότυπο προϊόντος, χαρακτηριστικά επίδοσης - Μέρος 1: Παράθυρα και εξωτερικά συστήματα θυρών για πεζούς χωρίς χαρακτηριστικά πυραντίστασης ή/και διαρροής καπνού Windows and doors - Product standard, performance characteristics
EN 14600	Συστήματα θυρών και ανοιγόμενα παράθυρα με χαρακτηριστικά πυραντίστασης ή/και ελέγχου καπνού - Απαιτήσεις και ταξινόμηση Doorsets and openable windows with fire resisting and/or smoke control characteristics - Requirements and classification
EN 14608	Παράθυρα - Προσδιορισμός της αντίστασης σε κατακόρυφο φορτίο Windows - Determination of the resistance to racking
EN 14609	Παράθυρα - Προσδιορισμός της αντίστασης σε στατική στρέψη Windows - Determination of the resistance to static torsion



Πνευματικά Δικαιώματα:

Πνευματικά δικαιώματα © ALUMIL A.E. Απαγορεύεται η αναδημοσίευση, ολική ή μερική αντιγραφή κειμένων, φωτογραφιών και γενικότερα πληροφοριών που περιέχονται στις σελίδες του εγχειριδίου και δεν αποτελούν αναδημοσίευση από άλλες πηγές. Όλα τα κείμενα, γραφικά, εικόνες που παρουσιάζονται σε οποιοδήποτε τμήμα του εγχειριδίου αποτελούν πνευματική ιδιοκτησία του δημιουργού τους. Κάθε αναδημοσίευση, η αναπαραγωγή, σε οποιοδήποτε μέσο, μετά ή άνευ επεξεργασίας, περιεχομένων του εγχειριδίου χωρίς προηγούμενη έγγραφη άδεια, δεν επιτρέπεται. Η μη επιτρεπτή χρήση του υλικού του εγχειριδίου σημαίνει αυτόματα καταλογοισμό ευθυνών σύμφωνα με τον Ν. 1212/93 και τους κανόνες διεθνούς δικαίου που ισχύουν στην Ελλάδα.

Αποκρίση Ευθύνης:

Προσπαθούμε να κάνουμε αυτό το εγχειρίδιο και τα περιεχόμενα του αξιόπιστα, αλλά τυχόν ανακρίβειες μπορεί να προκύψουν. Η εταιρεία δεν ευθύνεται για τυπογραφικά λάθη, παραλείψεις και ανακρίβειες σε αυτό το εγχειρίδιο. Οι πληροφορίες σε αυτό το εγχειρίδιο υπόκεινται σε αλλαγή χωρίς προειδοποίηση.

Copyright Notice:

Copyright © 2012 Alumil S.A. All rights reserved. None of the materials provided on this manual may be used, reproduced or transmitted, in whole or in part, in any form or by any means, manual electronic or mechanical, including photocopying, recording or the use of any information storage and retrieval system without permission in writing from the publisher.

Disclaimer of Liability:

In preparation of this manual, every effort has been made to offer the most current, correct, and clearly expressed information possible. Nevertheless, inadvertent errors in information may occur. In particular but without limiting anything here, Alumil S.A. disclaims any responsibility for typing errors and inaccuracy of the information that may be contained in this manual. The information in this manual is subject to change without notice to the User. Alumil S.A. and its authorized agents and dealers make no warranties or representations whatsoever regarding the quality, content, completeness, suitability, adequacy, sequence, accuracy, or expiration of information contained in this manual.

